



Resolución Directoral

Santa Anita, 17 de marzo de 2023

Visto el Expediente N° 23MP-03170-00, conteniendo el Memorándum N° 096-OSGM-HHV-2023, mediante el cual el Jefe de la Oficina de Servicios General y Mantenimiento solicita a la Oficina Ejecutiva de Administración la aprobación mediante resolución directoral del proyecto de Plan Multianual de Mantenimiento de la Infraestructura y el Equipamiento en los Establecimientos de Salud (PMMES) 2023-2025 del Hospital Hermilio Valdizán;

CONSIDERANDO

Que, mediante Resolución Directoral N° 109-DG/HHV-2022, de fecha 3 de noviembre de 2022, se aprobó el "Plan de Mantenimiento de Equipos, Reposición, Biomédicos, Reposición, Equipos Nuevos PEES 2022-2024 y Mantenimiento de Infraestructura para el Hospital Hermilio Valdizán";

Que, por Resolución Ministerial N° 533-2016/MINSA, fue aprobado el Documento Técnico "Lineamientos para la elaboración del Plan Multianual de Mantenimiento de la Infraestructura y el Equipamiento en los Establecimientos de Salud", el que tiene como objetivo establecer la metodología e instrumentos para la elaboración, seguimiento y control de los planes multianuales de mantenimiento de la infraestructura y del equipamiento de los establecimientos de salud a nivel nacional;

Que, con Oficio N° D000437-2023-DGOS-MINSA e Informe N° 40-2023-UPP-DIEM-DGOS/MINSA, la Unidad de Programación y Proyectos (UPP) de la Dirección de Equipamiento y Mantenimiento de la Dirección General de Operaciones en Salud, emite opinión favorable al proyecto de Plan Multianual de Mantenimiento de la Infraestructura y el Equipamiento en los Establecimientos de Salud (PMMES) 2023-2025 del Hospital Hermilio Valdizán;

Que, mediante Memorándum N° 096-OSGM-HHV-2023, de fecha 16 de marzo de 2023, el Jefe de la Oficina de Servicios General y Mantenimiento solicita a la Oficina Ejecutiva de Administración la aprobación mediante resolución directoral del proyecto de Plan Multianual de Mantenimiento de la Infraestructura y el Equipamiento en los Establecimientos de Salud (PMMES) 2023-2025 del Hospital Hermilio Valdizán;

Que, en consecuencia, y atendiendo que el proyecto de Plan propuesto cuenta con las opiniones técnicas de la Dirección General de Operaciones en Salud del Ministerio de Salud, es conveniente la aprobación del indicado Plan Multianual de Mantenimiento de la Infraestructura y el Equipamiento en los Establecimientos de Salud (PMMES) 2023-2025 del Hospital Hermilio Valdizán;

Estando a lo informado por la Oficina de Asesoría Jurídica en el Informe N° 096-OAJ-HHV-2023;

Con el visado del Jefe de la Oficina de Servicios Generales y Mantenimiento, de la Jefa de la Oficina de Logística, del Jefe de la Oficina de Asesoría Jurídica, de la Directora Ejecutiva de la Oficina Ejecutiva de Planeamiento Estratégico, y de la Directora Ejecutiva de la Oficina Ejecutiva de Administración; y,

De conformidad con lo dispuesto por el Reglamento de Organización y Funciones del Hospital "Hermilio Valdizán", aprobado por Resolución Ministerial N° 797-2003-SA/DM;



SE RESUELVE

Artículo 1.- Aprobar el Plan Multianual de Mantenimiento de la Infraestructura y el Equipamiento en los Establecimientos de Salud (PMMES) 2023-2025 del Hospital Hermilio Valdizán, el mismo que forma parte integrante de la presente Resolución y por las razones expuestas en la parte considerativa.

Artículo 2.- Disponer a la Oficina de Servicios Generales y Mantenimiento se encargué de la difusión, ejecución y seguimiento del Plan aprobado por el artículo 1 de la presente Resolución.

Artículo 3.- Encargar a la Oficina de Estadística e Informática, efectúe la publicación de la presente Resolución en el Portal Institucional del Hospital Hermilio Valdizán.

Regístrese y comuníquese.

MINISTERIO DE SALUD
Hospital "Hermilio Valdizán"

Dra. Gloria Luz Cueva Vergara
Directora General (e)
C.M.P. N° 21499 R.N.E. 12799

GLCV.OACH
DISTRIBUCIÓN

OEA
OEPE
OAJ.
OL
OEI
OSGM

HOSPITAL HERMILIO VALDIZAN



CARRETERA CENTRAL KM. 3.5 – SANTA ANITA

PLAN MULTIANUAL 2023-2025 EQUIPAMIENTO, MANTENIMIENTO DE EQUIPOS BIOMÉDICOS, ELECTROMECÁNICOS, SERVICIOS BÁSICOS Y SERVICIOS DE INFRAESTRUCTURA PARA EL HOSPITAL HERMILIO VALDIZÁN

Equipo Técnico de la Unidad Ejecutora:

Sr. Víctor Tello Aliaga : Jefe de Servicios Generales y Mantenimiento
Manuel Serpa Guzmán : Arquitecto de Infraestructura y Equipamiento

MINISTERIO DE SALUD
Hospital "Hermilio Valdizán"
Mg. GEORGINA VALENTAS NUÑEZ
Directora Ejecutiva de la Oficina de Planeación Estratégica

Lima 2022

MINISTERIO DE SALUD
HOSPITAL HERMILIO VALDIZÁN
VICTOR TELLO ALIAGA
Jefe de la Oficina de Servicios Generales y Mantenimiento

MINISTERIO DE SALUD
HOSPITAL "HERMILIO VALDIZAN"
Mag. Carmen I. Yallico Castañeda
CUAL N° 29844
Jefe de la Oficina de Logística

PERÚ MINISTERIO DE SALUD HOSPITAL HERMILIO VALDIZÁN
Lto. Adm. María M. Ruiz Villacorta
C.I.A.D. N° 002258
DIRECTORA EJECUTIVA
OFICINA EJECUTIVA DE ADMINISTRACIÓN

MANUEL ENRIQUE SERPA GUZMÁN
ARQUITECTO
C.A.P. 14798

INDICE

	INTRODUCCION	02
I.	FINALIDAD	03
II.	OBJETIVOS	03
	3.1 Objetivo General	
	3.2 Objetivos Específicos	
III.	BASE LEGAL	04
IV.	AMBITO DE APLICACIÓN	
V.	CARACTERIZACION DE LA UNIDAD EJECUTORA	06
VI.	ANALISIS DE LA OFERTA DE SERVICIOS EXISTENTES	08
VII.	DIAGNOSTICO SITUACIONAL DEL ORGANO RESPONSABLE DE LA INFRAESTRUCTURA, EQUIPAMIENTO Y MANTENIMIENTO DE LOS ESTABLECIMIENTOS DE SALUD	15
VIII.	ESTADO FISICO Y FUNCIONAL DE LA INFRAESTRUCTURA Y EQUIPAMIENTO DE LOS ESTABLECIMIENTOS DE SALUD	22
IX.	DIMENSIONAMIENTO DE LAS NECESIDADES DE MANTENIMIENTO Y EL PRESUPUESTO	24
X.	IMPLEMENTACION DE LAS UNIDADES U OFICINAS DE MANTENIMIENTO DE INFRAESTRUCTURA Y EQUIPAMIENTO	25
	10.1 Funciones de la unidad orgánica	
	10.2 Recursos Humanos	
	10.3 Funciones de los profesionales de la Unidad orgánica responsable de la gestión de mantenimiento de infraestructura y equipamiento de los establecimientos de salud	
	10.4 Centro de Documentación Técnica	
	10.5 Sistema de información	
	10.6 Programa de capacitación	
	10.7 Infraestructura para la unidad orgánica responsable de la gestión, Infraestructura, Equipamiento y Mantenimiento	
	10.8 Talleres, Instrumentos e Herramientas necesarias para la unidad orgánica responsable de la Infraestructura, Equipamiento y Mantenimiento	
XI.	SEGUIMIENTO Y MONITOREO DEL PLAN MULTIANUAL DE EQUIPAMIENTO, MANTENIMIENTO DE EQUIPOS E INFRAESTRUCTURA DEL HHV	28

INTRODUCCIÓN

En el marco de la Reforma del Sector Salud, uno de los objetivos es de mejorar los servicios que recibe la población. Asimismo, mediante la emisión de la Ley N° 30073 de fecha 08 de agosto de 2013, se delega en el poder ejecutivo la facultad de legislar en materia de fortalecimiento del Sistema Nacional de Salud.

Se busca el mejoramiento al acceso a los servicios de salud, para que la población pueda ejercer plenamente este derecho. Siendo el enfoque la protección en términos de salud individual, en un marco de fortalecimiento del sistema y efectiva respuesta ante riesgos y emergencia en función de la salud pública en los gobiernos nacional, regional y local.

Un componente importante de la reforma es garantizar la calidad de los servicios, para lo cual los Establecimientos de Salud deben tener la Infraestructura y el Equipamiento, en adecuadas condiciones de operatividad. Por ello, mediante Decreto Legislativo N° 1155-2013 de fecha 13 setiembre 2013, se declara de interés público el Mantenimiento de la Infraestructura y el Equipamiento en los establecimientos de salud a nivel nacional, destinado a mejorar la calidad del servicio de salud.

El citado decreto establece que los Planes multianuales de mantenimiento de la Infraestructura y Equipamiento de los establecimientos de salud a nivel nacional, se elaborarán de acuerdo a los lineamientos técnicos que establezca el Ministerio de Salud mediante Resolución Ministerial.

Por lo expuesto la Dirección General de Infraestructura, Equipamiento y Mantenimiento en su condición de Órgano Técnico Normativo del Ministerio de Salud, y responsable de las actividades referidas al desarrollo, conservación y mantenimiento del equipamiento para la salud, ha elaborado el Documento Técnico: Lineamientos para la Elaboración del Plan de Mantenimiento de Establecimientos de Salud.

El hospital Hermilio Valdizán brinda a la comunidad los servicios especializados en Psiquiatría y salud Mental, contando con áreas y departamentos de salud mental del

niño y adolescente, salud mental del adulto y gerontes, departamento de adiciones, departamento de familia, departamento de análisis y modificación de conducta, departamento de rehabilitación en salud mental y el departamento de promoción de la salud.

El presente plan es una herramienta de gestión que contiene los Lineamientos Técnicos necesarios para la implementación de mejoras referentes a Equipamiento e Infraestructura, lo cual permitirá la sostenibilidad de las inversiones en el Hospital Hermilio Valdizán, para el año 2023 al 2025

I. FINALIDAD

Identificar las necesidades de equipamiento y mantenimiento de equipos e infraestructura del Hospital Hermilio Valdizán, fortalecer la capacidad resolutive y mejorar el acceso a servicios de salud eficientes.

II. OBJETIVOS

3.1 Objetivo General:

Establecer la metodología e instrumentos para elaborar y ejecutar el Plan Multianual de Mantenimiento del Hospital Hermilio Valdizán.

3.2 Objetivos específicos:

- Mantener un alto índice de operatividad de los equipos e infraestructura
- Disminuir costos, aumentar eficiencia y eficacia en el soporte tecnológico de los equipos biomédicos y tecnológicos.
- Realizar y mantener el registro actualizado de equipos biomédicos y electromecánicos, información que contribuirá en la toma de decisiones.
- Evaluar el Plan de Mantenimiento del HHV.
- Evitar paralizaciones imprevistas en los servicios asistenciales y administrativos

III. BASE LEGAL

- Ley N° 27867, Ley Orgánica de Gobiernos Regionales.
- Ley N° 29158, Ley Orgánica del Poder Ejecutivo.

- Ley N° 29459, Ley de Productos Farmacéuticos, Dispositivos Médicos y Productos Sanitarios y sus modificatorias
- Ley N° 29662, Ley que prohíbe y regula el uso de asbesto.
- Ley N°30225, Ley de contrataciones del estado
- Decreto Legislativo N° 1161, ley de organización y funciones del Ministerio de Salud
- Decreto Legislativo N° 1252, Decreto Legislativo que crea el sistema nacional de Programación Multianual y gestión de inversiones y deroga la ley N°27293, Ley del Sistema Nacional de Inversión Pública
- Decreto Legislativo N° 1440, Decreto Legislativo del Sistema Nacional de Presupuesto Público.
- Decreto Supremo N°007-2016-SA que aprueba el reglamento de organización y funciones del Ministeriode Salud y sus modificatorias.
- Decreto Supremo N°009-2009-MINAM Medidas de Eco Eficiencia para el sector público.
- Decreto Supremo N°011-2006-VIVIENDA que aprueba el Reglamento Nacional de Edificaciones.
- Decreto Supremo N° 013-2006-SA, que aprueba el Reglamento de Establecimientos de Salud y Servicios médicos de apoyo.
- Decreto Supremo N° 016-2011-SA Reglamento para el Registro, Control y Vigilancia Sanitaria de Productos Farmacéuticos, Dispositivos Médicos y Productos Sanitarios.
- Decreto Supremo N° 019-2019-VIVIENDA que aprueba el Texto Único Ordenado de la ley N°29151, Ley general del sistema Nacional de Bienes Estatales.
- Decreto Supremo N° 020-2014-SA que aprueba el Texto Único Ordenado de la ley N°29344, Ley Marco de Aseguramiento Universal en Salud.
- Decreto Supremo N° 027-2017-SA que aprueba la política de hospitales seguros frente a los desastres que contienen el Plan de Acción 2017-2021 y crean la Multisectorial de Hospitales Seguros Frente a los Desastres.
- Decreto Supremo N° 034-2008-EM, Medidas para el ahorro de energía en el Sector Público.
- Decreto Supremo N° 053-2007-EM, Reglamento de promoción del uso eficiente de la energía.

- Decreto Supremo N° 344-2018-EF. que aprueba el Reglamento de la Ley 30225, Ley de Contrataciones del Estado.
- Resolución Ministerial N° 251-97-SA/DM, que aprueba las Normas Técnicas para el Mantenimiento Preventivo y Conservación de la Infraestructura Física de los Establecimientos de Salud del Primer Nivel de Atención.
- Resolución Ministerial N° 016-98-SA/DM, que aprueba las Normas Técnicas para el Mantenimiento Preventivo y Conservación de la Infraestructura Física de Hospitales.
- Resolución Ministerial N° 123-2001-SA/DM, que aprueba la Guía para el Mantenimiento de la Infraestructura Física.
- Resolución Ministerial N° 751-2004/MINSA, que aprueba la Norma Técnica N° 018-MINSA/DGSP-V01 denominada Norma Técnica del Sistema de Referencia y Contra referencia de los Establecimientos del Ministerio de Salud.
- Resolución Ministerial N° 993-2005/MINSA, que aprueba los Lineamientos de Política Sectorial para las Inversiones en Salud.
- Resolución Ministerial N° 504-2011/MINSA, que aprueba Guía Técnica para el mantenimiento preventivo del capnógrafo.
- Resolución Ministerial N° 505-2011/MINSA, que aprueba Guía Técnica de Mantenimiento Preventivo de equipo de cirugía laparoscópica de uso general.
- Resolución Ministerial N° 506-2011/MINSA, que aprueba Guía Técnica para el mantenimiento preventivo de incubadora neonatal estándar.
- Resolución Ministerial N° 507-2011/MINSA, que aprueba Guía Técnica para el mantenimiento preventivo de equipos de electrocirugía.
- Resolución Ministerial N° 546-2011/MINSA, que aprueba la Norma Técnica de Salud N° 021-MINSA/DGSPN.V.03 denominada Categorías de Establecimientos del Sector Salud.
- Resolución Ministerial N° 572-2011/MINSA, que aprueba la Directiva Administrativa N° 182-MINSA/DGSP-V.01 "Directiva Administrativa de Monitoreo del Desempeño de la Gestión de Establecimientos de Salud del I, II y III Nivel de Atención",

MANUEL ENRIQUE SERPA GUZMÁN
ARQUITECTO
C.A.P. 14798

- Resolución Ministerial N° 939-2011/MINSA, que aprueba la Guía Técnica para la operación y mantenimiento de plantas de tratamiento de agua para sistemas de vapor.
- Resolución Ministerial N° 832-2015/MINSA, que aprueba Directiva Administrativa que regula el pintado interno y externo de los establecimientos de salud en el ámbito del Ministerio de Salud, de acuerdo al anexo que forma parte de la resolución ministerial.
- Resolución Ministerial N° 533-2016/MINSA, que aprueba el Documento Técnico "Lineamientos para la Elaboración del Plan Multianual de Mantenimiento de la Infraestructura y el Equipamiento de los Establecimientos de Salud".
- Resolución Ministerial N° 084-2017/SBN, que incorpora la cuarta y quinta disposición complementaria en el punto VII. Disposiciones complementarias de la directiva 001-2015/SBN "Procedimiento de gestión de los viene muebles estatales".
- Resolución Ministerial N° 826-2021/MINSA, que aprueba las normas para la elaboración de documentos normativos para el Ministerio de Salud

IV. AMBITO DE APLICACIÓN

Las disposiciones contenidas en el presente documento técnico son de aplicación y cumplimiento obligatorio de la Unidad Ejecutora 017-133, Hospital Hermilio Valdizán.

V. CARACTERIZACION DE LA UNIDAD EJECUTORA (Hospital Hermilio Valdizán)

El hospital Hermilio Valdizán fue construido por la Beneficencia Pública de Lima en el año 1944, con la finalidad de brindar tratamiento a los enfermos mentales crónicos derivados del hospital "Víctor Larco Herrera" permaneció cerrado hasta el año 1961, porque no reunía las condiciones de infraestructura para un hospital psiquiátrico, según versión de los fundadores "Orden de San Juan de Dios" (religiosos dedicados al cuidado de los enfermos mentales).



MANUEL ENRIQUE SERPA CUZIMÁN
ARQUITECTO
C.A.P. 14798

Abrió sus puertas el 09 de setiembre del año 1961, como un centro de atención Psiquiátrica para pacientes adultos recuperables, siendo Ministro de Salud el Dr. Rodrigo Franco Guerra, bajo la dirección del Dr. Antonio García Erazo y el Dr. Humberto Rotondo jefe del Dpto. de Servicios Complementarios.

El Hospital desde entonces ha brindado a la comunidad los servicios especializados en Psiquiatría y Salud Mental. En los niveles de Promoción, Prevención, Tratamiento y Rehabilitación, caracterizándose por la alta preparación de sus profesionales y personal que atiende a los usuarios con calidez y calidad, haciendo de la aproximación humanista el lema Institucional.

El hospital Hermilio Valdizán es un Órgano Desconcentrado dependiente del Ministerio de Salud, es una institución acreditada en el III Nivel de complejidad especializada en psiquiatría y la atención en Salud Mental, siendo además un establecimiento de Referencia Nacional.

Realiza actividades asistenciales, de promoción, prevención, recuperación, rehabilitación, actividades de docencia a nivel de pregrado, postgrado y de investigación, contribuyendo de esta manera al desarrollo de la medicina psiquiátrica en el campo de la Salud Mental.

El Hospital Hermilio Valdizán, se encuentra ubicado en el cono este de Lima Metropolitana, distrito de Santa Anita, Km. 3.5 carretera central, una altitud entre los 647 y 861 sobre el nivel del mar. Abarcando su atención al cono este en el campo de la salud mental y psiquiatría, además de atender pacientes procedentes del ámbito nacional.

Posee un área de 44 037,81 m² (según registro de propiedad de inmueble SUNARP), a su vez el hospital cuenta con un centro de rehabilitación en farmacodependencia, ubicado en Ñaña con un área de 22 147 M², desde entonces hasta la actualidad, nuestro hospital se encuentra brindando a la comunidad, los servicios especializados de la atención psiquiátrica y salud mental.

Límites del Hospital Hermilio Valdizán

MANUEL ENRIQUE SERPA GUZMÁN
ARQUITECTO
C.A.P. 14798

- Norte: Mercado de Productores
- Este: Av. La Cultura
- Sur: Carretera Central
- Oeste: Hospital de Essalud Sergio Voto Bernaldes

Plano de localización del hospital Hermilio Valdizán



VI. ANÁLISIS DE LA OFERTA Y DEMANDA DE SERVICIOS EXISTENTES

OFERTA HOSPITALARIA

El Hospital "Hermilio Valdizán", es un establecimiento especializado, que brinda atención de alta complejidad, cuyo fin es el de brindar atención especializada en el campo de la psiquiatría y la salud mental que contribuyan al bienestar bio-psicosocial de la población, en concordancia con las normas y disposiciones emitidas por el sector.

El Hospital Hermilio Valdizán, es una institución pública, es un órgano desconcentrado del MINSA, desarrolla actividades especializadas en Salud Mental y Psiquiatría, con acciones de promoción, prevención, tratamiento y rehabilitación de la salud mental del individuo, la familia, la población local y nacional, con calidad, equidad y eficiencia, promoviendo la participación activa de la comunidad, desarrollando además actividades de investigación y

docencia dirigidas a la formación y capacitación de los recursos humanos, necesarios para el cumplimiento de los objetivos del sector.

Desde su inauguración, el 09 de Setiembre de 1961, el Hospital "Hermilio Valdizán" se ha comprometido con la lucha para mejorar la salud mental de la población peruana; sus esfuerzos no sólo se han dirigido a la labor asistencial intramuros, sino también, ha proyectado acciones, sobre todo preventivo-promocionales hacia la comunidad y sus sectores en riesgo. Además, el personal médicos especialistas, psicólogos, enfermeros, otros profesionales y técnicos, que el Hospital "Hermilio Valdizán" ha formado, evidencian su preocupación por dotar constantemente al sector de recursos humanos especializados en salud mental.

Desde su creación se han desarrollado actividades de investigación, poniendo énfasis en las investigaciones clínico – epidemiológicas.

Acorde a las características de un modelo de atención integral y atendiendo a su naturaleza de hospital especializado en el campo de la psiquiatría y la salud mental el Hospital Hermilio Valdizán orienta sus acciones a lo siguiente:

- ✓ Atención a personas, familias y comunidad.
- ✓ Intervención sobre:
 - Daños y enfermedades.
 - Conductas, comportamientos, prácticas y actitudes.
 - Factores de riesgo.
- ✓ Formación y especialización de recursos humanos en psiquiatría y salud mental.
- ✓ Capacitación al personal del primer nivel de atención acerca de temas de salud mental.

El Hospital Hermilio Valdizán enmarca también su accionar en las nuevas tendencias de atención en el campo de la psiquiatría y la salud mental, caracterizadas por:

- ✓ Hospitalización breve.
- ✓ Reforzamiento de la atención ambulatoria.
- ✓ Énfasis en derechos humanos.
- ✓ Guías de atención clínica.
- ✓ Investigación en Salud Mental.
- ✓ Desempeño hospitalario basado en las mejores evidencias científicas.
- ✓ Educación del paciente y su familia.
- ✓ Desarrollo de un sistema de información en salud mental.
- ✓ Establecer convenios con universidades.
- ✓ Impulsar la Reforma de la Salud Mental

SERVICIOS QUE PRESTA EL HOSPITAL HERMILIO VALDIZÁN

CONSULTA EXTERNA:

- ✓ Psiquiatría Adultos
- ✓ Psiquiatría en Niños y Adolescentes
- ✓ Psiquiatría en Adicciones
- ✓ Medicina Interna
- ✓ Neurología
- ✓ Cardiología
- ✓ Odontología

HOSPITALIZACIÓN:

- ✓ Psiquiatría General
- ✓ Adicciones

EMERGENCIA:

- ✓ Niños y adolescentes
- ✓ Adultos y Gerontes

SERVICIOS DE APOYO AL DIAGNÓSTICO:

- ✓ Radiología
- ✓ Laboratorio
- ✓ Electroencefalografía
- ✓ Electrocardiografía

PSICOLOGÍA:

- ✓ Psicología diagnóstico
- ✓ Psicología clínica
- ✓ Neuropsicología
- ✓ Psicoterapia

OTRAS ESPECIALIDADES Y SERVICIOS:

- ✓ Psicoterapia Dinámica
- ✓ Terapias de Análisis y Modificación del Comportamiento
- ✓ Rehabilitación en Salud Mental
- ✓ Terapia Familiar y multifamiliar
- ✓ Farmacia
- ✓ Servicio Social
- ✓ Centro de Esterilización
- ✓ Nutrición y Dietética

ANÁLISIS DE LA DEMANDA

Perfil de demanda de atención- análisis de la población atendida por consulta externa
Por Grupos de Edad y Sexo

PERFIL DE LA DEMANDA EN CONSULTORIOS EXTERNOS 2020 POR GRUPO OBJETIVO

EDAD	FEM.	MAS.	TOTAL	(%)
NIÑO (DE 0 A 11)	991	3,010	4,001	6.94
ADOLESCENTE (DE 12 A 17)	2,292	3,463	5,755	9.98
JOVEN (DE 18 A 29)	5,458	7,771	13,229	22.93
ADULTO (DE 30 A 59)	13,988	13,380	27,368	47.44
ADULTO MAYOR DE 60 A MAS)	4,376	2,961	7,337	12.72
Totales	27,105	30,585	57,690	100

TABLA N° 1- Fuente: Oficina de Estadística del HHV

ANÁLISIS DE LA MORBILIDAD

Para la planificación y organización de los servicios de salud, es necesario tener una descripción y medición de la morbilidad y mortalidad; como índices claros de las necesidades de atención en salud mental de las poblaciones.

Morbilidad general por Diagnóstico – Servicio de Consulta Externa 2020

MORBILIDAD GENERAL POR DIAGNÓSTICO EN SERVICIO DE CONSULTA EXTERNA 2020

DIAGNÓSTICOS	FEM.	MAS.	TOTAL	(%)
F20 ESQUIZOFRENIA	6849	9,897	16,746	29.03
F41 OTROS TRASTORNOS DE ANSIEDAD	4,503	3,099	7,602	13.18
F32 EPISODIO DEPRESIVO	3,309	1,006	4,315	7.48
F90 TRASTORNOS HIPERCINETICOS	334	2,182	2,516	4.36
F60 TRASTORNOS ESPECIFICOS DE LA PERSONALIDAD	1,598	443	2,041	3.54
F06 OTROS TRASTORNOS MENTALES DEBIDOS A LESION Y DISFUNCIÓN CEREBRAL, Y A ENFERMEDAD FISICA	715	1,216	1,931	3.35
F19 TRAST. MENT. Y DEL COMP. DEBIDOS AL USO DE MULTIPLES DROGAS Y AL USO DE OTROAS SUSTANCIAS PSICOACTIVAS	331	1,545	1,876	3.25
F42 TRASTORNO OBSESIVO - COMPULSIVO	698	1,063	1,761	3.05
F33 TRASTORNO DEPRESIVO RECURRENTE	1,337	304	1,641	2.84
F31 TRASTORNO AFECTIVO BIPOLAR	929	649	1,578	2.74

TABLA N° 02 - Fuente: Oficina de Estadística del HHV

En la tabla N° 02 pueden evidenciarse los 10 diagnósticos más frecuentes en consulta externa en la población de todas las edades. En la misma tabla puede evidenciarse de acuerdo al CIE 10 OMS, ocasionan el 72.82% de la morbilidad en consulta externa, las enfermedades psiquiátricas más frecuentes son en primer lugar Esquizofrenia con 16746 casos que equivalen a un 29.03%, distribuidos, del género femenino 6 849 casos y masculino 9 897 casos, en segundo lugar otros trastornos de ansiedad con 7 602 casos que significa un 13.18%, en tercer y cuarto lugar se ubican episodio depresivo con 4 315 casos (7.48%) y trastornos hipersintéticos con 2 516 casos (4.36 %) respectivamente.

TABLA N° 03

PRINCIPALES TRASTORNOS MENTALES Y DEL COMPORTAMIENTO DEBIDO AL USO DE SUSTANCIAS ADICTIVAS EN EL HOSPITAL HERMILIO VALDIZÁN 2020

DIAGNÓSTICOS	FEM.	MAS.	TOTAL	% del total de atendidos
F19 - TRAST. MENT. Y DEL COMP. DEBIDOS AL USO DE MULTIPLES DROGAS Y AL USO DE OTROAS SUSTANCIAS PSICOACTIVAS	291	1,264	1,555	22.96
F20 - ESQUIZOFRENIA	286	942	1,228	18.13
F10 - TRAST. MENT. Y DEL COMP. DEBIDOS AL USO DE ALCOHOL	348	798	1,146	16.92
F12 - TRAST. MENT. Y DEL COMP. DEBIDOS AL USO DE CANNABINOIDES	93	594	687	10.14
F14 - TRAST. MENT. Y DEL COMP. DEBIDOS AL USO DE COCAINA	35	289	324	4.78
F41 - OTROS TRASTORNOS DE ANSIEDAD	111	152	263	3.88
F31 - TRASTORNO AFECTIVO BIPOLAR	111	105	216	3.19
F63 - TRASTORNOS DE LOS HABITOS Y DE LOS IMPULSOS	13	195	208	3.07
F32 - EPISODIO DEPRESIVO	123	80	203	3.00
F13 - TRAST. MENT. Y DEL COMP. DEBIDOS AL USO DE SEDANTES O HIPNOTICOS	103	72	175	2.58

Fuente: Oficina de Estadística del HHV

Según tabla N° 03 trastorno mental y del comportamiento debido al uso de múltiples drogas y al uso de otras sustancias psicoactivas es la primera causa de atención con 1 555 casos (22.96%), seguido de Esquizofrenia con 1 228 casos (18.13 %). En tercer lugar los trastornos mentales y del comportamiento debido al uso de alcohol con 1 146 casos (16.92%). En cuarto lugar se encuentran trast. ment. y del comp. Debido al uso de cannabinoides con 687 casos (10.14%), este grupo representa el (68.15%) del total de

atendidos en consulta externa del departamento de Adicciones del HHV., con predominio significativo del género masculino en los 4 primeros diagnósticos.

TABLA N° 04
CAUSAS DE MORBILIDAD AL EGRESO EN EL SERVICIO DE HOSPITALIZACIÓN, AÑO 2020

DIAGNOSTICO	FEM	MAS	Total	%
F20 - ESQUIZOFRENIA	129	115	244	42.81
F19 - TRAST. MENT. Y DEL COMP. DEBIDOS AL USO DE MULTIPLES DROGAS Y AL USO DE OTROAS SUSTANCIAS PSICOACTIVAS	19	51	70	12.28
F06 - OTROS TRASTORNOS MENTALES DEBIDOS A LESION Y DISFUNCIÓN CEREBRAL, Y A ENFERMEDAD FISICA	16	40	56	9.82
F10 - TRAST. MENT. Y DEL COMP. DEBIDOS AL USO DE ALCOHOL	10	32	42	7.37
F31 - TRASTORNO AFECTIVO BIPOLAR	26	14	40	7.02
F25 - TRASTORNOS ESQUIZOAFECTIVOS	10	12	22	3.86
F23 - TRASTORNOS PSICOTICOS AGUDOS Y TRANSITORIOS	14	7	21	3.68
F32 - EPISODIO DEPRESIVO	11	4	15	2.63
F60 - TRASTORNOS ESPECIFICOS DE LA PERSONALIDAD	8		8	1.40
F07 - TRASTORNOS DE LA PERSONALIDAD Y DEL COMPORTAMIENTO DEBIDOS A ENFERMEDAD, LESIÓN O DISFUNCIÓN CEREBRAL	0	7	7	1.23
OTROS DX	18	27	45	7.89
TOTAL	261	309	570	100

Fuente: Oficina de Estadística del HHV

Según tabla N° 04 la esquizofrenia es el diagnóstico más frecuente al egreso de hospitalización con 244 casos (42.81%) con afección mayor poco significativo en damas, seguido del trastorno mental y del comportamiento debido al uso de múltiples drogas y al uso de otras sustancias psicoactivas con 70 casos (12.28%) con afección notable en varones, en tercer lugar otros trastornos mentales debido a lesión y disfunción cerebral y a enfermedad física 56 casos (9.82%) con afección mayor en varones, en cuarto lugar trast. ment. y del comp. debido al uso de alcohol con 42 casos (7.37 %) con afección notable en varones, estas 4 causas de morbilidad representan el 72.28% del total de egresos de Hospitalización.

Morbilidad general en el Servicio de Emergencia

TABLA N° 05

ATENDIDOS EN EL SERVICIO DE EMERGENCIA SEGÚN ETAPAS DE LA VIDA, HOSPITAL HERMILIO VALDIZÁN, 2020

EDADES	FEM.	MAS.	Total	(%)
< 0 - 11 años >	-	-	-	-
< 12 - 17 años >	19	8	27	3.66
< 18 - 29 años >	150	165	315	42.68
< 30 - 59 años >	208	159	367	49.73
< 60 años a + >	13	16	29	3.93
Totales	390	348	738	100

Fuente: Oficina de Estadística del HHV

Según Tabla N° 05 el análisis de la morbilidad en emergencia se realiza por etapas de vida y sexo. Predomina las emergencias en la etapa de la adultez con 367 casos (49.73%) predominio femenino, como segundo grupo objetivo los jóvenes de 18 a 29 años con 315 casos (42.68%), tercer grupo 60 a más años con 29 casos (3.93%), el cuarto grupo adolescentes de 12 a 17 años con 27 casos (3.66%).

TABLA N° 06

CAUSAS DE MORBILIDAD EN SERVICIO DE EMERGENCIA, AÑO 2020

DIAGNÓSTICOS		FEM.	MAS.	Total	(%)
R45	- SINTOMAS Y SIGNOS QUE INVOLUCRAN EL ESTADO EMOCIONAL	1,002	792	1,794	70.19
R46	- SINTOMAS Y SIGNOS QUE INVOLUCRAN LA APARIENCIA Y EL COMPORTAMIENTO	199	159	358	14.01
Z91	- HISTORIA PERSONAL DE FACTORES DE RIESGO, NO CLASIFICADOS EN OTRA PARTE	124	71	195	7.63
R44	- OTROS SINTOMAS Y SIGNOS QUE INVOLUCRAN LAS SENSACIONES Y PERCEPCIONES GENERALES	74	73	147	5.75
X78	- LESION AUTOINFLIGIDA INTENCIONALMENTE POR OBJETO CORTANTE	8	11	19	0.74
Z76	- PERSONAS EN CONTACTO CON LOS SERVICIOS DE SALUD POR OTRAS CIRCUNSTANCIAS	6	4	10	0.39
Y06	- NEGLIGENCIA Y ABANDONO	2	4	6	0.23
X61	- ENVENENAMIENTO AUTOINFLIJIDO INTENCIONALMENTE POR, Y EXPOSICION A DROGAS ANTIEPILEPTICAS, SEDANTES, HIPNOTICAS, ANTIPARKINSON	5	1	6	0.23
F20	- ESQUIZOFRENIA	1	4	5	0.20
F60	- TRASTORNOS ESPECIFICOS DE LA PERSONALIDAD	3	1	4	0.16

Fuente: Oficina de Estadística del HHV

Según tabla N° 06 el trastorno que demanda mayor atención en el servicio de emergencia es síntomas y signos que involucran el estado emocional con 1 794 casos (70.19%), en segundo síntomas y signos que involucran la apariencia y el comportamiento con 358 casos (14.01%) en tercer lugar historia personal de factores de riesgo, no clasificados en otra parte con 195 casos (7.63%) y en cuarto lugar otros síntomas y signos que involucran las sensaciones y percepciones generales con 147 casos (5.75%).

Análisis de mortalidad Hospitalaria - Hospital Hermilio Valdizán

TABLA N° 07

MORTALIDAD HOSPITALARIA, HOSPITAL HERMILIO VALDIZÁN 2013-2021

AÑOS	2013	2014	2015	2016	2017	2018	2019	2020	2021
Nº	1	2	3	1	1	0	0	0	0

Fuente: Oficina de Estadística del HHV

Según tabla N° 07 la mortalidad en nuestra Institución especializada en salud mental es mínima, comparada con otras instituciones de salud que atienden medicina general, en los últimos 3 años no se registran fallecidos.

VII. DIAGNÓSTICO SITUACIONAL DEL ÓRGANO RESPONSABLE DE LA INFRAESTRUCTURA Y MANTENIMIENTO DE LOS ESTABLECIMIENTOS DE SALUD.

La organización existente para la gestión de la infraestructura y mantenimiento del Hospital Hermilio Valdizán, incluyen: Los recursos humanos disponibles y la infraestructura existente (oficinas, talleres, banco de herramientas, banco de repuestos e instrumentos de medición y control).

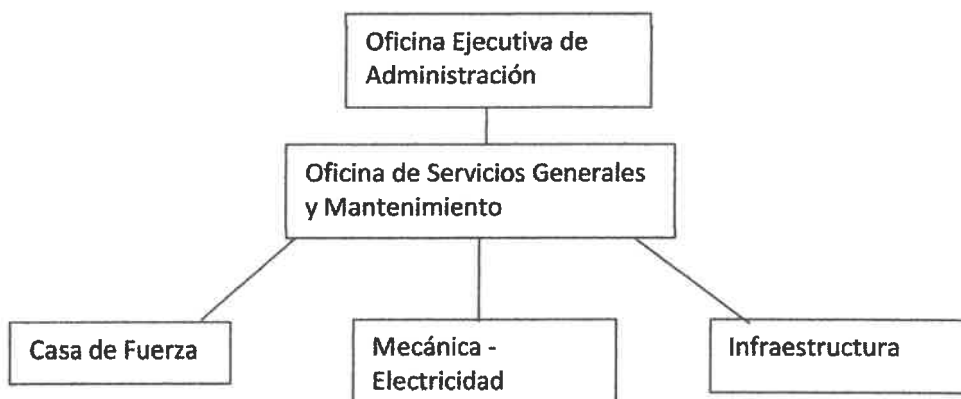

Recursos Humanos con que cuenta

Personal	Cargo
Tello Aliaga, Victor Raul	Jefe de la Oficina de SSGG
Serpa Guzmán, Manuel Enrique	Arquitecto
Sauñe Muñoz, Alayen	Calderista de la Casa de Fuerza
Chuchon Quispe, Wuilian	Encargado de la Casa de Fuerza
Medina Palacios, Jhony	Técnico Eléctrico
Campos Cabana, Ismael	Calderista de la Casa de Fuerza
Romero Sandoval, Pedro	Calderista de la Casa de Fuerza
Esquerre Huaranga, Carlos	Técnico en Mantenimiento
Aulla Core, Segundo Alejandro	Albañil
Geldres Sanéz, Ciro Asunción	Coordinador de Mantenimiento
Ocampo Carhuáz, Delia Mirta	Asistente Administrativo
Gutierrez Ormeño, Edgar Paul	Carpintería Metálica
Caillahua Huamani, Julio	Albañil

Las labores realizadas por el personal varían de acuerdo al cargo que ocupan en labores referentes a la infraestructura y equipamiento.

Algunas de las labores que realiza el personal son: Arranque del Grupo Electrógeno, mantenimiento de mobiliario clínico y administrativo, mantenimiento preventivo de la red eléctrica, mantenimiento preventivo de las redes sanitarias, mantenimiento de equipos electromecánicos, mantenimiento de equipos biomédicos que no presenten alta complejidad, procedimientos de emergencia que requieran de nuestro personal de planta, entre otros.

El mantenimiento de los equipos biomédicos o electromecánicos que requieren de personal específico capacitado o el mantenimiento de infraestructura que supera en escala la capacidad del equipo de planta es resuelto mediante la elaboración de términos de referencia, expedientes técnicos o servicios de terceros a ejecutar por solicitud del usuario del área que lo requiera.

Estado físico de la infraestructura de Mantenimiento:

item	Descripción	Estado físico de la unidad	Área mínima requerida	Área con que cuenta	brecha de Áreas	Costo de Implementación	Costo de Mantenimiento
1	Jefatura	regular	12.00	12.00	0.00	24,168.00	4,833.00
2	Secretaría	regular	10.00	12.00	2.00	20,140.00	4,028.00
3	Taller de equipos Biomédicos	regular	8.00	24.00	16.00	16,112.00	3,222.00
4	Taller de equipos Electromecánicos	regular	8.00	29.00	21.00	16,112.00	3,222.00
5	Taller de Electricidad	regular	8.00	25.00	17.00	16,112.00	3,222.00
6	Taller de Mecánica	regular	24.00	24.00	0.00	16,112.00	9,667.00
7	Taller de gasfitería	Malo	8.00	25.00	17.00	48,336.00	5,639.00
8	Taller de Pintura	Malo	8.00	7.50	0.50	16,112.00	5,639.00
9	Taller de Carpintería	Malo	8.00	31.50	23.50	16,112.00	5,639.00
10	Depósito de Materiales	Malo	6.00	12.00	6.00	12,084.00	4,229.00
11	Taller de mecánica de Producción	Malo	24.00	31.50	7.50	48,336.00	16,917.00
12	Taller de Albañilería	Malo	12.00	15.00	3.00	16,112.00	5,639.00
						265,848.00	67,063.00

Resultado N° de Talleres	-9%
--------------------------	-----

Calificación	resultado
Inadecuado N° de Talleres	0 a 33%
Aceptable N° de Talleres	34% a 66%
Adecuado N° de Talleres	67% a 100%

TABLA 9 LISTADO DE HERRAMIENTAS E INSTRUMENTOS DE MEDICIÓN PARA LA GESTIÓN DE MANTENIMIENTO DE LA INFRAESTRUCTURA Y EQUIPAMIENTO:

 MANUEL ENRIQUE SERPA GUZMÁN
 ARQUITECTO
 C.A.P. 14798

		Denominación de Instrumento o herramienta	Equipos Mínimos	Equipos Disponibles	Brecha Equipos	Brecha Monto
ELECTRICIDAD	1	Telurometro	1.00	0.00	1.00	1,000.00
	2	Megohmetro	1.00	0.00	1.00	1,500.00
	3	Multimetro	1.00	0.00	0.00	0.00
	4	Pinza amperimetro	1.00	0.00	0.00	0.00
	5	Taladro	1.00	1.00	0.00	0.00
	6	Juego de desarmadores planos	1.00	1.00	0.00	0.00
	7	Juego de desarmadores estrella	1.00	1.00	0.00	0.00
	8	Alicates con mango aislado para electricistas	1.00	1.00	0.00	0.00
	9	Pelador de cables	1.00	1.00	1.00	0.00
	10	Wincha	1.00	0.00	1.00	10.00
	11	Guia Pasacable	1.00	0.00	1.00	20.00
GASFITERIA Y ALBAÑILERÍA	12	Llaves francesas	1.00	1.00	0.00	0.00
	13	Llaves inglesas	1.00	1.00	0.00	0.00
	14	Tenazas	1.00	0.00	1.00	30.00
	15	sierras	1.00	1.00	0.00	0.00
	16	Nivel	1.00	0.00	1.00	20.00
	17	Escuadras	1.00	1.00	0.00	0.00
	18	Reglas	1.00	1.00	0.00	0.00
	19	Badilejos	1.00	0.00	1.00	10.00
	20	Cinzel	1.00	0.00	1.00	15.00
	21	Comba	1.00	1.00	0.00	0.00
	22	Cinta métrica	1.00	0.00	1.00	10.00
CARPINTERÍA	23	Sierra circular	1.00	0.00	0.00	0.00
	24	Garlopa	1.00	0.00	0.00	0.00
	25	Cepilladora	1.00	0.00	1.00	0.00
	26	Martillo	1.00	1.00	0.00	0.00
	27	Compresor	1.00	0.00	1.00	600.00
	28	Escuadras	1.00	1.00	0.00	0.00
	29	Wincha	1.00	1.00	1.00	10.00
	30	Taladro inalambrico	1.00	0.00	1.00	300.00
	31	Prensas	1.00	0.00	1.00	200.00
	32	Espatula	1.00	1.00	0.00	0.00
PINTURA	33	Compresor	1.00	1.00	0.00	0.00
	34	Pistola	1.00	1.00	0.00	0.00
	35	Amoladora	1.00	0.00	1.00	300.00
MECÁNICA	36	Equipo de soldadura eléctrica	1.00	1.00	0.00	0.00
	37	Equipo de oxicorte	1.00	1.00	0.00	0.00
	38	Torquimetro	1.00	0.00	1.00	600.00
	39	Amoladora	1.00	1.00	0.00	0.00

	40	Tarrajás	1.00	0.00	0.00	0.00
	41	Teclé	1.00	0.00	1.00	800.00
	42	Tirfor	1.00	0.00	1.00	400.00
	43	Gata hidráulica	1.00	1.00	0.00	0.00
	44	Extractor de rodamientos	1.00	0.00	1.00	300.00
	45	Montacargas manual	1.00	0.00	1.00	3,000.00
	46	Juego de llaves tipo boca	1.00	1.00	0.00	0.00
	47	Llave francesa	1.00	1.00	0.00	0.00
	48	Llave inglesa	1.00	1.00	0.00	0.00
	49	Esmeril	1.00	1.00	0.00	0.00
	50	Juego de llaves de dados	1.00	1.00	0.00	0.00
BIOMÉDICOS	51	Esmeril	1.00	1.00	1.00	250.00
	52	Juego de llaves tipo boca corona y mixta	1.00	0.00	1.00	300.00
	53	Multímetro digital	1.00	0.00	1.00	250.00
	54	Juego de llaves de dados	1.00	0.00	1.00	250.00
	55	Cautín	1.00	0.00	1.00	50.00
	56	Cuchillas de uso general	1.00	0.00	1.00	50.00
	57	Extractor de soldadura	1.00	0.00	0.00	0.00
	58	Juego de alicates	1.00	0.00	1.00	0.00
	59	Juego de desarmadores estrella planos	1.00	1.00	0.00	0.00
	60	Juego de llaves tipo allen	1.00	1.00	0.00	0.00
	61	juego de desarmadores perilleros	1.00	1.00	0.00	60.00
	62	Juego de llaves francesas	1.00	0.00	1.00	60.00
	63	Pelador de cables	1.00	0.00	1.00	40.00
	64	Llaves tipo Torx	1.00	0.00	1.00	50.00
	65	Analizador de radiofrecuencia electroquirúrgica	1.00	0.00	1.00	20,000.00
	66	Analizador de desfibrilador	1.00	0.00	1.00	20,000.00
	67	Analizador de ventilador, medidor de flujo gases	1.00	0.00	1.00	25,000.00
	68	Simulador fisiológico	1.00	0.00	1.00	10,000.00
	69	Simulador de Señales	1.00	0.00	1.00	10,000.00
	70	Analizador de radiación	1.00	0.00	1.00	40,000.00
	71	medidor de potencia laser	1.00	0.00	1.00	30,000.00
	72	Cronómetro temporizador	1.00	0.00	1.00	100.00
	73	foto tacómetro	1.00	0.00	1.00	800.00
	74	medidor de PH	1.00	0.00	1.00	700.00
	75	Analizador de Seguridad eléctrica	1.00	0.00	1.00	50,000.00
		75.00	30.00	42.00	217,085.00	

MANUEL ENRIQUE SERPA GUZMÁN
ARQUITECTO
C.A.P. 14798

Tabla 10 Listado de verificación del nivel de sistematización de información para la toma de decisiones sobre mantenimiento.

		Criterios de evaluación		valor
		si	no	
La unidad ejecutora cuenta con un manual de procedimiento de mantenimiento	Manual de procedimiento de mantenimiento		x	20%
la unidad ejecutora utiliza algun formato que sustenta la ejecución de la actividad de mantenimiento	OTM u otro formato que sustente la actividad de mantenimiento	x		20%
La unidad ejecutora tiene el inventario actualizado de cada EESS a su cargo (Rótulos visibles) y emisión de informe de resultados (no concordancia, faltantes, etc) a niveles decisores	informes de inventario, inventario físico actualizado 2021	x		20%
La unidad ejecutora cuenta con registro histórico actualizado de cada uno de los equipos, mobiliario y vehículos	Ficha de registro histórico de los equipos, mobiliario y vehículos	x		10%
La unidad ejecutora cuenta con un software de mantenimiento	reporte de software actualizado		x	20%
la unidad ejecutora presenta semestralmente reportes de gestión de mantenimiento	informe de gestión de mantenimiento		x	10%

Ponderación	Resultado de diagnóstico	
hasta el 30%	Bajo nivel de sistema de información	
30% a 70%	Intermedio nivel de sistematización de información	
mas de 70%	Buen nivel de sistematización de información	
mas de 80%	Excelente nivel de sistematización de información	50%

Listado de verificación de medidas de seguridad para la gestión de mantenimiento de la infraestructura y equipamiento:

Pregunta:Indique cual de los siguientes medios de seguridad ocupacional de personal de mantenimiento viene aplicando (independientemente de si el personal que realiza el mantenimiento es propio o de servicios de terceros)	Implem entos mínimos necesari os por Persona	Canti dad de perso nal	numero de implem entos necesari os	Cantid ad de equipo s disponi bles	Equi pos	Mo nto
Ropa de faena (mameluco o camisa y pantalon)	1	50	50	50	0	95.00
Chaleco Fosforecente	1	10	10	0	10	90.00
Zapato de seguridad(punta de acero y dielectrico según el caso)	2	50	50	50	0	360.00
Casco con Barbiquejo	1	50	50	50	0	0.00
lentes de proteccion de la vista	1	50	50	0	50	0.00
Guantes de acuero y dielectrico según el caso	2	50	50	0	50	0.00
Tapones auditivos y orejeras	2	50	50	0	50	0.00
Careta de esmerilar	1	2	1	0	0	0.00
Respirador de media cara con filtro para polvo	1	5	0	0	0	0.00
Respirador de media cara con cartucho para vapores orgánicos	1	1	1	0	1	0.00
Careta de soldar	1	1	1	0	1	0.00
Mandil de cuero,escarpines de cuero para soldadura	1	2	1	0	1	0.00
Extenciones de linea de vida con grilletes de seguridad	2	0	1	0	1	250.00
Arnes con doble linea de vida (para trabajo en altura)	1	0	1	0	1	0.00
Avisos de prevencion y peligros	1	0	1	0	1	0.00
Aviso de prohibicion por riesgo de accidentes	1	0	1	0	1	0.00
Mallas de seguridad y cinta de peligro	2	0	2	0	2	0.00
Señalización (señalética en general del establecimiento)	1	0	1	0	1	0.00
	23	117	369	151	169	440

N° de medidas de seguridad	41%
Diagnóstico	resultado
Inadecuadamente implementado	0 a 33%
Regularmente Implementado	34% a 66%
Adecuadamente Implementado	67% a 100%

VIII. ESTADO FÍSICO Y FUNCIONAL DE LA INFRAESTRUCTURA DE LOS ESTABLECIMIENTOS DE SALUD

Se describirá el estado físico y funcional del Hospital Hermilio Valdizán.

Se identifica y evalúa el equipamiento de infraestructura en base a los criterios técnicos para la evaluación de la infraestructura de establecimientos de salud establecidos en el anexo 7.1 y 7.2

Mantenimiento de Equipos:

De acuerdo a las conclusiones de la evaluación se requiere realizar 194 actividades de mantenimiento correctivo y preventivo que representa un monto de 952,960.00 soles el cual se encuentra distribuido de la siguiente manera:

unidad ejecutora	MANTENIMIENTO DE EQUIPOS					
	2022 CANTIDAD	COSTO	2023 CANTIDAD	COSTO	2024 CANTIDAD	COSTO
CANTIDAD Y COSTO POR AÑO	178	S/. 930,850.00	7	11,150.00	9	10,960.00
TOTAL EQUIPOS	194					
COSTO TOTAL				S/. 952,960.00		

Según formato 7.2 PLAN MULTIANUAL DE EQUIPAMIENTOS BIOMÉDICOS Y ELECTROMECAÑICOS.

Priorizar el mantenimiento correctivo y preventivo de la infraestructura y equipamiento de acuerdo a la tabla de priorización.

La identificación, evaluación, priorización y determinación de la intervenciones mantenimiento de infraestructura y de equipamiento, así como su ejecución se deberá realizar teniendo en cuenta las disposiciones vigentes en materia de bioseguridad, seguridad ocupacional y eco eficiencia aplicable según sea el caso.

Componente equipamiento:

De acuerdo al formato 7.1 Lineas de Intervención prioridades del Plan Multianual de Mantenimiento se detalla la priorización a tener en cuenta:

ÁREA	COSTO	EQUIPOS
EMERGENCIA	10,980.00	7
CONSULTA EXTERNA	88,640.00	20
PATOLOGÍA CLINICA	44,860.00	14
SERVICIOS GENERALES	589,090.00	99
HOSPITALIZACIÓN	58,470.00	20
DIAGNÓSTICO POR IMÁGENES	18,500.00	1
NUTRICIÓN	99,150.00	20
CENTRAL DE ESTERILIZACIÓN	9,300.00	4
DIRECCIÓN GENERAL	6,970.00	4
MEDICINA DE REHABILITACIÓN	10,500.00	4

Mantenimiento de Infraestructura:

De acuerdo a las conclusiones de la evaluación se requiere realizar 41 actividades de mantenimiento correctivo y preventivo que representa un monto de 3,572,461.80 soles el cual se encuentra distribuido de la siguiente manera:

unidad ejecutora	Hospital Hermilio Valdizán					
	2023 áreas	costo	2024 áreas	costo	2025 áreas	costo
cantidad y costo por año	19	S/1,165,759.90	9	S/891,919.51	13	S/1,419,130.90
total áreas a intervenir	41					
costo total	S/3,572,461.80					

Fuente: Elaboración propia según Anexo 7.2 del Plan Multianual de Mantenimiento

A continuación, el cuadro de montos asignados a infraestructura destinados a cada área del hospital, diferenciando las intervenciones ubicadas en el Hospital Hermilio Valdizán y el Centro de Rehabilitación de Ñaña.

ÁREA	UBICACIÓN	COSTO
EMERGENCIA	HHV	95,651.49
ADMINISTRACION	HHV	27,590.76
TERAPIA	HHV	481,734.32
CASA DE FUERZA	HHV	26,900.00
CONSULTA EXTERNA	HHV	79,683.70
DEPARTAMENTO DE ANALISIS Y MODIFICACION DEL COMPORTAMIENTO	HHV	115,024.82
SERVICIOS GENERALES	HHV	922,251.06
HOSPITALIZACIÓN	HHV	1,376,539.85
HOSPITALIZACIÓN	C.R. ÑAÑA	99,172.49
NUTRICIÓN	HHV	115,079.26
NUTRICIÓN	C.R. ÑAÑA	41,380.65
SERVICIOS GENERALES	C.R. ÑAÑA	92,098.09
UFGRD	HHV	59,574.54
TOTAL		S/3,572,461.80

IX. DIMENSIONAMIENTO DE LAS NECESIDADES DE MANTENIMIENTO DE INFRAESTRUCTURA Y PRESUPUESTO:

El presente plan ha sido elaborado teniendo en cuenta las principales necesidades del hospital, para ello luego de la metodología explicada y elaboración de los formatos, se ha diferenciado el mantenimiento preventivo de correctivo de acuerdo al siguiente detalle:

Lineas de intervención	componente	costo S/
Lineas de intervención 1	mantenimiento preventivo de infraestructura	S/477,123.03
Lineas de intervención 2	mantenimiento correctivo de infraestructura	S/3,095,338.78
Presupuesto Total de Mantenimiento		S/3,572,461.80

El monto total para la implementación de las líneas de intervención y cumplimiento del presente plan, metas físicas y financieras es de S/3,572,461.80 el cual se incluirá dentro del Plan Operativo Institucional POI como un documento de gestión que permita la adecuada ejecución del gasto.

X. IMPLEMENTACIÓN DE LAS UNIDADES U OFICINAS DE MANTENIMIENTO DE INFRAESTRUCTURA Y EQUIPAMIENTO

Toda Unidad Ejecutora deberá contar con una unidad y oficina responsable de la gestión de infraestructura y equipamiento.

10.1 Funciones de la unidad orgánica:

Elaborar el Plan Multianual de Mantenimiento de Infraestructura y Equipamiento de los establecimientos de salud a su cargo y disponer del cumplimiento del mismo.

Supervisar la ejecución de los planes multianuales de las unidades ejecutoras de su ámbito y del plan multianual de mantenimiento de los establecimientos de salud que dependan directamente de esta.

Asistir técnicamente a las Unidades Ejecutoras de su ámbito en cumplimiento del mantenimiento de la infraestructura y equipamiento de los establecimientos de salud de su competencia.

Monitorear las unidades ejecutoras en el cumplimiento del envío de la información al Observatorio Nacional de Infraestructura, Equipamiento y Mantenimiento de establecimientos de salud, referido a la ejecución de los planes, incluyendo como un mecanismo de transparencia, la información de todas las compras de equipos realizadas por las entidades del sector salud.

Monitorear el Sistema de información de Mantenimiento de las Unidades Ejecutoras de su ámbito y tomar acciones necesarias para su correcto cumplimiento

10.2 Recursos Humanos:

La unidad orgánica responsable de la gestión de mantenimiento de infraestructura y equipamiento de los establecimientos de salud debe contar como mínimo con los recursos humanos siguientes:

MINSA Y SUS ORGANISMOS PÚBLICOS ADSCRITOS, ORGANO COMPETENTE EN ESSALUD Y SANIDADES	RECURSOS HUMANOS NECESARIOS
Unidad Orgánica responsable de la gestión de mantenimiento de infraestructura y equipamiento de los establecimientos de salud	Ing. Civil o Arquitecto
	Ing Electricista
	Ing. Electrónico
	Ing Mecánico
	Ing. Sanitario
	Ing. Electricista
	Técnico Civil
	Técnico Electrónico
	Personal técnico en todas las especialidades de acuerdo a las necesidades de cada organismo competente a nivel regional

10.3 Funciones de los profesionales de la Unidad orgánica responsable de la gestión de mantenimiento de infraestructura y equipamiento de los establecimientos de salud

- Supervisar el cumplimiento del plan multianual de mantenimiento de las unidades ejecutoras de su ámbito, de acuerdo a su especialidad
- Gestionar el financiamiento para el mantenimiento de las diferentes unidades ejecutoras.
- Procesar y analizar la información del Sistema de información de Mantenimiento a Unidades Ejecutoras de su ámbito.
- Monitorear los procedimientos de mantenimiento empleando los instrumentos.

10.4 Centro de Documentación Técnica.

La unidad orgánica responsable de la gestión de mantenimiento de infraestructura y equipamiento de los establecimientos de salud, deberá implementar un Centro de Documentación Técnica que incluya:

- Planes de mantenimiento de las ejecutoras de su ámbito.
- Manuales de operación y mantenimiento del equipamiento en general de las ejecutoras.
- Planos del equipamiento y de las instalaciones, diagramas eléctricos, mecánicos, electrónicos, software de operación, calibración y autodiagnóstico de las ejecutoras.
- Planos de la infraestructura Arquitectura, estructuras e instalaciones, en general de los establecimientos de salud de las ejecutoras.
- Los planos deberán encontrarse en medio físico y digital y deben actualizarse cada vez que se realicen adecuaciones o modificaciones.
- Archivos de la Información sobre mantenimiento en medio físico y electrónico, debidamente ordenada por años y por cada establecimiento de salud de las ejecutoras.
- Especificaciones y expedientes técnicos de mantenimiento ejecutados, Documentos digitalizados en medio magnético por los establecimientos de salud de las ejecutoras.

10.5 Sistema de información

La unidad orgánica responsable de la gestión de mantenimiento de infraestructura y equipamiento de los establecimientos de salud deberá implementar un Sistema de información de Mantenimiento, como parte del sistema integral enlazado con el nivel central y local que consolide información de las unidades ejecutoras de su ámbito. La implementación Sistema de Información de Mantenimiento, lo realiza progresivamente conforme la disponibilidad del soporte informático conectividad a internet.

10.6 Programa de capacitación

La unidad orgánica responsable de la gestión de mantenimiento de infraestructura y equipamiento de los establecimientos de salud, deberá elaborar anualmente el programa de capacitación en el marco de la Directiva para la elaboración del Plan de Desarrollo de las Personas al Servicios del Estado aprobado mediante Resolución de Presidencia Ejecutiva N° 041-2011SERVIR/PE ,para el personal profesional y técnico de mantenimiento de las unidades ejecutoras en base a sus necesidades a fin de optimizar las competencias del recurso humano.

10.7 infraestructura para la unidad orgánica responsable de la gestión Infraestructura, Equipamiento y Mantenimiento.

Debe tener como mínimo lo siguiente:

- 1 ambiente para jefatura.
- 1 ambiente para Servicios Higiénicos
- 1 ambiente para equipo técnico, de ser el caso"
- 1 ambiente para almacén
- 1 ambiente para centro de documentación
- Ambientes para talleres
- Equipos informáticos según diseño del Sistema de información de mantenimiento
- Mobiliario para cada personal según se requiera.

10.8 Talleres, instrumentos y Herramientas necesarias para la unidad orgánica responsable de la infraestructura y Mantenimiento.

La unidad orgánica responsable de la gestión de mantenimiento de infraestructura y equipamiento de los establecimientos de salud, en caso de optar por realizar el mantenimiento con personal propio, debe contar con Talleres y un Banco de Herramientas.

para los trabajos de mantenimiento en los talleres y actividades de rutina en los ambientes del establecimiento de salud, con equipos y herramientas, así como con instrumentos de medición para las acciones de mantenimiento, inventariadas con los procedimientos adecuados, los recursos mínimos se indican en el Anexo N°1

En caso de ejecutar los trabajos de mantenimiento por servicios de terceros, se deberá exigir dicha implementación mínima los a contratistas, de acuerdo al tipo de servicio que se contrate.

Con la finalidad de garantizar los resultados en la prestación de servicios de salud estas empresas deberán contar con las CERTIFICACIONES METROLÓGICAS respectivas, emitidas por el NDECOPI, que es la única entidad en el país autorizada mediante Decreto Supremo No 024-93 ITINCI.

XI. SEGUIMIENTO Y MONITOREO DE LA EJECUCIÓN DEL PLAN MULTIANUAL DE MANTENIMIENTO DE LA INFRAESTRUCTURA Y EQUIPAMIENTO DE LOS ESTABLECIMIENTOS DE SALUD.

a) Informes de gestión de mantenimiento

La unidad orgánica responsable de la gestión de mantenimiento de infraestructura y equipamiento de los establecimientos salud, deberá emitir Informes trimestrales con las metas logradas en el marco del Plan Multianual de mantenimiento de la infraestructura, los mismos que deberán remitir a la máxima autoridad de la entidad, aplicando los instrumentos comprendidos en los lineamientos.

b) La GERESA/DIRESA/DISA o quien haga sus veces, los organismos públicos adscritos.

EsSalud, las Sanidades y/o las unidades ejecutoras deberán proporcionar mensualmente información sobre los avances del Plan Multianual de Mantenimiento al Observatorio Nacional de infraestructura de los Establecimientos de Salud, en mérito a lo establecido en el artículo 6 del Decreto Legislativo N° 1155.

FORMATO 7.2 Y SUSTENTO



CARRETERA CENTRAL KM. 3.5 – SANTA ANITA

PLAN MULTIANUAL 2023-2025 EQUIPAMIENTO, MANTENIMIENTO DE EQUIPOS BIOMÉDICOS, ELECTROMECÁNICOS, SERVICIOS BÁSICOS Y SERVICIOS DE INFRAESTRUCTURA PARA EL HOSPITAL HERMILIO VALDIZÁN

Equipo Técnico de la Unidad Ejecutora:

Víctor Tello Aliaga : Jefe de Servicios Generales y Mantenimiento
Arquitecto Manuel Serpa Guzmán : Jefe de equipo e Infraestructura
Ingeniero Carlos Valdivia Laredo : Equipamiento Electromecánico
Ingeniero César Huerta Bernal : Equipamiento Biomédico

Lima 2022

30

MANUEL ENRIQUE SERPA GUZMÁN
ARQUITECTO
C.A.P. 14798

**FORMATO 7.2
CONSOLIDADO FORMATO DE IDENTIFICACION Y EVALUACION DE INFRAESTRUCTURA**

ITEM	REGION	UNIDAD EJECUTORA	CODIGO IPRESS	EESS CUENTA CON SANAMIENTO O FISICO LEGAL SI/NO	EL EESS USA UN LOCAL (ALQUILADO, LITIGIO, CESION EN USO, MINSA)	NOMBRE DEL EESS	CATEGORIA DEL EESS	UPSS/UPS	AMBIENTE	DESCRIPCION DETALLADA DE LA(S) ACTIVIDADE(S) A REALIZAR	ANTIGUEDAD DE LA INFRAESTRUCTURA A INTERVENIR (EN AÑOS)	CRITERIOS PARA LA EVALUACION			CONCLUSION DE LA EVALUACION	INFORME TECNICO (EESS MAYOR A 50 AÑOS)	NUMERO DE PRIORIDAD DE UPSS/UPS	FUENTE: EESS / DIRESA / GOB. LOCAL	N° INFORME TECNICO DEL TDR	COSTO TOTAL ESTIMADO (S/.)	PRIORIDAD MULTIANUAL (1:2022, 2:2023, 3:2024)	AUTORIZACION DEL MINISTERIO DE CULTURA SI / NO	N° DE AUTORIZACION DEL MINISTERIO DE CULTURA	OBSERVACIONES
												C1	C2	C3										
1	LIMA METROPOLITANA	133-HOSPITAL HERMILO VALDIZAN	5948	SI	MINSA	HOSPITAL HERMILO VALDIZAN	III-1	EMERGENCIA	EMERGENCIA HHV	MANTENIMIENTO DE AREA DE EMERGENCIA EN HHV ARQUITECTURA: Retiro de ventanas en sistema nova y acrílico, suministro e instalación de ventanas correderas en perfiles de aluminio y acrílico. Retiro de puertas de madera, suministro e instalación de puertas de madera, aluminio y acrílico incluye accesorios. Retiro de piso cerámico y zócalo en servicios higiénicos de pacientes. Suministro e instalación de pisos y zócalos en porcelanato en servicios higiénicos de pacientes. Pintura interior de muros y cielos rasos en todos los ambientes. INSTALACIONES ELÉCTRICAS: entubado de instalaciones existentes eléctricas, de redes y otros presentes en azotea. Retiro de alimentadores de circuito de alumbrado y tomacorrientes, suministro e instalación de nueva red de alumbrado y tomacorrientes, incluye interruptores, tomas nuevas de grado hospitalario y artefactos de iluminación LED en todos los ambientes. INSTALACIONES SANITARIAS: instalación de aparatos sanitarios y griferías en baños de damas y varones existentes, cambio de sumideros en escorrentías pluviales, limpieza y mantenimiento de canaletas.	50	X		X	CORRECTIVO	1	10	EESS	1	5/95,651.49	2	NO	NO CORRESPONDE	OK
2	LIMA METROPOLITANA	133-HOSPITAL HERMILO VALDIZAN	5948	SI	MINSA	HOSPITAL HERMILO VALDIZAN	III-1	SUMINISTROS VITALES	REDES PRINCIPALES DE DESAGUE HHV	MANTENIMIENTO DE REDES PRINCIPALES DE DESAGUE EN HHV ARQUITECTURA: Retiro de veredas, excavación y relleno con material propio, reposición de vereda. INSTALACIONES SANITARIAS: Mantenimiento, limpieza y desatoro de buzones y cajas de registro de desague. Retiro de buzones y cajas de registro operativas, Suministro e instalación de buzones y cajas de registro nuevas. Retiro de redes deterioradas, suministro e instalación de tuberías de PVC 10", 8", 6" para reposición de redes.	50	X		X	CORRECTIVO	2	10	EESS	2	5/67,054.79	1	NO	NO CORRESPONDE	OK
3	LIMA METROPOLITANA	133-HOSPITAL HERMILO VALDIZAN	5948	SI	MINSA	HOSPITAL HERMILO VALDIZAN	III-1	SUMINISTROS VITALES	REDES PRINCIPALES DE AGUA HHV	MANTENIMIENTO DE REDES PRINCIPALES DE AGUA EN HHV ARQUITECTURA: Retiro de veredas, excavación y relleno con material propio, reposición de vereda. INSTALACIONES SANITARIAS: Retiro de válvulas deterioradas, suministro e instalación de válvulas de bronce. Retiro de agua deteriorada, suministro e instalación de redes de acometidas principales de agua, incluye tuberías de PVC 2", 1", 1 1/2", 1 1/4" y Accesorios.	50	X		X	CORRECTIVO	3	10	EESS	3	5/65,664.38	1	NO	NO CORRESPONDE	OK
4	LIMA METROPOLITANA	133-HOSPITAL HERMILO VALDIZAN	5948	SI	MINSA	HOSPITAL HERMILO VALDIZAN	III-1	SUMINISTROS VITALES	TANQUE DE AGUA POTABLE HHV	MANTENIMIENTO CORRECTIVO DE TANQUE DE AGUA POTABLE EN HHV ARQUITECTURA: Retiro de tarrajeo inferior, suministro e instalación de puente de adherencia y barrido con impermeabilizante, reparación de fisuras con sellador epóxico, pintura y reparación de estructuras metálicas en escalera y escotilla. Mantenimiento a escalera interna de acero inoxidable. Pintado en esmalte al óleo de tanque, zócalo en pintura epóxica. ESTRUCTURAS: Cambio de tapa de tanque elevado y escalera metálica. Demolición y construcción de losa inclinada y muro curvo en concreto para reemplazo de tapa deteriorada. INSTALACIONES ELÉCTRICAS: suministro e instalación de control de nivel y acometida eléctrica desde tablero. INSTALACIONES SANITARIAS: retiro de tuberías de abastecimiento deterioradas, suministro e instalación de tuberías 2", retiro de válvulas deterioradas, suministro e instalación de válvulas de bronce cromado, suministro e instalación de visor de nivel.	50	X		X	CORRECTIVO	4	10	EESS	4	5/181,247.69	1	NO	NO CORRESPONDE	OK
5	LIMA METROPOLITANA	133-HOSPITAL HERMILO VALDIZAN	5948	SI	MINSA	HOSPITAL HERMILO VALDIZAN	III-1	EMERGENCIA	COBERTURA ESTACIONAMIENTO DE AMBULANCIAS	MANTENIMIENTO DE COBERTURA DE ESTACIONAMIENTO DE AMBULANCIAS HHV ARQUITECTURA: Retiro de cobertura existente de policarbonato deteriorada. Suministro e instalación de cobertura de policarbonato. Pintado de estructuras metálicas con base anticorrosiva y pintura epóxica. INSTALACIONES SANITARIAS: cambio de canaleta de drenaje pluvial, conexión al desague y empalme con red existente.	50	X		X	CORRECTIVO	5	10	EESS	5	5/36,280.75	1	NO	NO CORRESPONDE	OK
6	LIMA METROPOLITANA	133-HOSPITAL HERMILO VALDIZAN	5948	SI	MINSA	HOSPITAL HERMILO VALDIZAN	III-1	ADMINISTRACION	OFICINA DE ECONOMIA EN HHV	MANTENIMIENTO AREA DE ECONOMIA EN HHV ARQUITECTURA: Pintura interior de los ambientes. INSTALACIONES ELÉCTRICAS: Mejora de la iluminación del recinto: cableado y tendido de redes de instalaciones eléctricas de alumbrado y tomacorrientes libres de halógeno (LSOH) de calibres 2.5mm2 y 4mm2, zócalos de interruptores y tomacorrientes, luminarias LED y entubado para instalaciones de comunicaciones.	50	X		X	CORRECTIVO	6	10	EESS	6	5/27,590.76	3	NO	NO CORRESPONDE	OK
7	LIMA METROPOLITANA	133-HOSPITAL HERMILO VALDIZAN	5948	SI	CESION EN USO	HOSPITAL HERMILO VALDIZAN	III-1	HOSPITALIZACION	HOSPITALIZACION	MANTENIMIENTO DE COBERTURAS EN PABELLONES DE HOSPITALIZACION ARQUITECTURA: Retiro de ladrillo pasteleiro existente en azotea, suministro e instalación de piso de ladrillo pasteleiro. INSTALACIONES ELÉCTRICAS: entubado de instalaciones existentes eléctricas, de redes y otros presentes en azotea. INSTALACIONES SANITARIAS: cambio de sumideros en escorrentías pluviales, limpieza y mantenimiento de canaletas.	50	X		X	CORRECTIVO	7	10	EESS	7	5/546,119.09	2	NO	NO CORRESPONDE	OK
8	LIMA METROPOLITANA	133-HOSPITAL HERMILO VALDIZAN	5948	SI	MINSA	HOSPITAL HERMILO VALDIZAN	III-1	INTEGRAL	VEREDAS PEATONALES DEL HHV	MANTENIMIENTO DE VEREDAS DEL HHV ARQUITECTURA: Remoción de veredas dañadas o deterioradas, excavado, encofrado y vaciado de veredas nuevas, bruñido y curado del concreto, creación de juntas de breca e 3cm.	50	X		X	CORRECTIVO	8	7	EESS	8	5/31,419.97	1	NO	NO CORRESPONDE	OK
9	LIMA METROPOLITANA	133-HOSPITAL HERMILO VALDIZAN	5948	SI	MINSA	HOSPITAL HERMILO VALDIZAN	III-1	UFRD	SEÑALÉTICA	MANTENIMIENTO DE SEÑALÉTICA DEL HHV ARQUITECTURA: Retiro de señalética deteriorada, suministro e instalación de señalética de acuerdo a los requerimientos de cada área. Retiro de detectores de humo deteriorados, suministro e instalación de detectores de humo. Retiro de Luces de Emergencia operativas, suministro e instalación de Luces de Emergencia. Pintado de puntos de reunión, recorrido para pacientes y zona COVID con pintura de alto tránsito. Retiro de gabinetes de extintor deteriorados, Suministro e instalación de gabinetes para extintor.	50	X		X	CORRECTIVO	9	10	EESS	9	5/35,000.00	2	NO	NO CORRESPONDE	OK
10	LIMA METROPOLITANA	133-HOSPITAL HERMILO VALDIZAN	5948	SI	MINSA	HOSPITAL HERMILO VALDIZAN	III-1	HOSPITALIZACION	BASE TANQUE DE AGUA	MANTENIMIENTO DE BASES DE TANQUES DE AGUA ARQUITECTURA: Desmontaje de tanque de agua, retiro de ladrillo pasteleiro. Cambio de piso, instalación de tanque.	50	X		X	CORRECTIVO	10	7	EESS	10	5/24,410.32	1	NO	NO CORRESPONDE	OK
11	LIMA METROPOLITANA	133-HOSPITAL HERMILO VALDIZAN	5948	SI	MINSA	HOSPITAL HERMILO VALDIZAN	III-1	TERAPIA	CONSULTORIOS HHV	MANTENIMIENTO DE TECHOS EN AREA DE TERAPIA ARQUITECTURA: Retiro de falso cielo existente, retiro de instalaciones eléctricas, Retiro de Techo de fibrocemento acanalado existente, suministro e instalación de techo de plancha metálica con aislante térmico tipo TR4, reemplazo de estructura metálica existente con tramo de tubos metálicos para sujeción de cobertura. Reinstalación de falso cielo. INSTALACIONES ELÉCTRICAS: Suministro e instalación de alimentadores y artefactos de iluminación para todos los ambientes. INSTALACIONES SANITARIAS: cambio de sumideros en escorrentías pluviales, suministro e instalación de escorrentías pluviales.	50	X		X	CORRECTIVO	11	7	EESS	11	5/481,734.33	1	NO	NO CORRESPONDE	OK
12	LIMA METROPOLITANA	133-HOSPITAL HERMILO VALDIZAN	5948	SI	MINSA	HOSPITAL HERMILO VALDIZAN	III-1	NUTRICION CR. ÑAÑA	TECHO	MANTENIMIENTO DE TECHO DE COCINA EN C.R. ÑAÑA ARQUITECTURA: Retiro de cobertura de techo en aluzinc, suministro e instalación de cobertura de aluzinc. INSTALACIONES ELÉCTRICAS: suministro e instalación de artefactos de iluminación y cableado. INSTALACIONES SANITARIAS: instalación de canaleta de drenaje pluvial.	50	X		X	CORRECTIVO	12	4	EESS	12	5/22,405.95	2	NO	NO CORRESPONDE	OK
13	LIMA METROPOLITANA	133-HOSPITAL HERMILO VALDIZAN	5948	SI	MINSA	HOSPITAL HERMILO VALDIZAN	III-1	NUTRICION	NUTRICION	ARQUITECTURA: Retiro de piso cerámico existente en zona de marmitas, suministro e instalación piso de cerámico antideslizante en silas y alrededor. Retiro de canaleta de desague sin pendiente, suministro e instalación de canaleta nueva, Retiro de tabiquería de madera, Suministro e instalación de tabiquería sistema drywall. Mantenimiento de puertas de madera, incluye masillado y reemplazo de cenefa de acero inoxidable; empastado y pintado de cielo raso y muros, Retiro de rejillas de desague de fierro, suministro e instalación de rejillas de acero inoxidable, suministro e instalación de techo en estructura metálica y calamina metálica tipo T. INSTALACIONES ELÉCTRICAS: Reemplazo de cableados de energía eléctrica en redes de alumbrado y tomacorrientes por otros libres de halógeno (LSOH) de calibres 2.5mm2 y 4mm2, cambio de plaquetas de interruptores y tomacorrientes; cambio de luminarias existentes por otros tipos Led ahorradoras. INSTALACIONES SANITARIAS: Mantenimiento Correctivo de canaleta de desague, cambio de griferías y trampas de desague deterioradas, cambio de tapas de registro de 6" deterioradas, mantenimiento de drenaje pluvial de techos de policarbonato.	50	X	X		PREVENTIVO	13	4	EESS	13	5/76,995.84	1	NO	NO CORRESPONDE	OK
14	LIMA METROPOLITANA	133-HOSPITAL HERMILO VALDIZAN	5948	SI	MINSA	HOSPITAL HERMILO VALDIZAN	III-1	HOSPITALIZACION	PABELLON 1 HHV	MANTENIMIENTO DEL SERVICIO DE HOSPITALIZACION PABELLON 01 ARQUITECTURA: Reposición de cerámicos dañados en zócalo. Retiro de muebles deteriorados en zona de tópico y Recepción, suministro e instalación de muebles. INSTALACIONES ELÉCTRICAS: entubado de instalaciones existentes eléctricas, de redes y otros presentes en azotea. Retiro de alimentadores de circuito de alumbrado y tomacorrientes, suministro e instalación de nueva red de alumbrado y tomacorrientes, incluye interruptores, tomas nuevas de grado hospitalario y artefactos en todos los ambientes. Suministro e instalación de Pozo a tierra. INSTALACIONES SANITARIAS: cambio de sumideros en escorrentías pluviales, limpieza y mantenimiento de canaletas.	50	X		X	CORRECTIVO	14	7	EESS	14	5/179,601.22	3	NO	NO CORRESPONDE	OK
15	LIMA METROPOLITANA	133-HOSPITAL HERMILO VALDIZAN	5948	SI	MINSA	HOSPITAL HERMILO VALDIZAN	III-1	HOSPITALIZACION	PABELLON 2 HHV	MANTENIMIENTO DEL SERVICIO DE HOSPITALIZACION PABELLON 02 ARQUITECTURA: Retiro de Piso Cerámico existente en hall y pasillo principal, suministro e instalación de porcelanato en piso de hall y pasillo principal. Reposición de cerámicos dañados en zócalo. Retiro de muebles deteriorados en zona de tópico y Recepción, suministro e instalación de muebles, pintura latex en todos los ambientes. INSTALACIONES ELÉCTRICAS: entubado de instalaciones existentes eléctricas, de redes y otros. Retiro de alimentadores de circuito de alumbrado y tomacorrientes, suministro e instalación de nueva red de alumbrado y tomacorrientes, incluye interruptores, tomas nuevas de grado hospitalario y artefactos en todos los ambientes. Empotrado de instalaciones eléctricas.	50	X		X	CORRECTIVO	15	7	EESS	15	5/126,412.45	3	NO	NO CORRESPONDE	OK
16	LIMA METROPOLITANA	133-HOSPITAL HERMILO VALDIZAN	5948	SI	MINSA	HOSPITAL HERMILO VALDIZAN	III-1	HOSPITALIZACION	PABELLON 3 HHV	MANTENIMIENTO DEL SERVICIO DE HOSPITALIZACION PABELLON 03 ARQUITECTURA: Retiro de Piso Cerámico existente en hall y pasillo principal, suministro e instalación de piso de ladrillo pasteleiro. Retiro de Piso Cerámico existente en hall y pasillo principal, suministro e instalación de porcelanato en piso de hall y pasillo principal, suministro e instalación de zócalo de porcelanato en fachada de ingreso, reposición de cerámicos dañados en zócalo, Retiro de ventanas en madera en fachada de ingreso, suministro e instalación de ventanas correderas en cristal templado y accesorios. Retiro de muebles deteriorados en zona de tópico y Recepción, suministro e instalación de muebles, Retiro de puerta de madera en fachada de ingreso, instalación de puerta de cristal templado batiente y accesorios. Pintura Latex en todos los ambientes. INSTALACIONES ELÉCTRICAS: entubado de instalaciones existentes eléctricas, de redes y otros presentes en azotea. Retiro de alimentadores de circuito de alumbrado y tomacorrientes, suministro e instalación de nueva red de alumbrado y tomacorrientes, incluye interruptores, tomas nuevas de grado hospitalario y artefactos en todos los ambientes. Empotrado de instalaciones eléctricas en canaletas plásticas. Suministro e instalación de Pozo a tierra. INSTALACIONES SANITARIAS: cambio de sumideros en escorrentías pluviales, limpieza y mantenimiento de canaletas.	50	X		X	CORRECTIVO	16	7	EESS	16	5/138,963.93	3	NO	NO CORRESPONDE	OK
17	LIMA METROPOLITANA	133-HOSPITAL HERMILO VALDIZAN	5948	SI	MINSA	HOSPITAL HERMILO VALDIZAN	III-1	HOSPITALIZACION	PABELLON 4 HHV	MANTENIMIENTO DEL SERVICIO DE HOSPITALIZACION PABELLON 04 ARQUITECTURA: Retiro de Piso Cerámico existente en hall y pasillo principal, suministro e instalación de porcelanato en piso de hall y pasillo principal. Reposición de cerámicos dañados en zócalo. Retiro de muebles deteriorados en zona de tópico y Recepción, suministro e instalación de muebles. Pintura Latex en todos los ambientes. INSTALACIONES ELÉCTRICAS: Retiro de alimentadores de circuito de alumbrado y tomacorrientes, suministro e instalación de nueva red de alumbrado y tomacorrientes, incluye interruptores, tomas nuevas de grado hospitalario y artefactos en todos los ambientes. Empotrado de instalaciones eléctricas en canaletas plásticas. Suministro e instalación de Pozo a tierra. INSTALACIONES SANITARIAS: cambio de sumideros en escorrentías pluviales, limpieza y mantenimiento de canaletas.	50	X		X	CORRECTIVO	17	7	EESS	17	5/134,216.40	3	NO	NO CORRESPONDE	OK
18	LIMA METROPOLITANA	133-HOSPITAL HERMILO VALDIZAN	5948	SI	MINSA	HOSPITAL HERMILO VALDIZAN	III-1	HOSPITALIZACION	PABELLON 5 HHV	MANTENIMIENTO DEL SERVICIO DE HOSPITALIZACION PABELLON 05 ARQUITECTURA: Retiro de Piso Cerámico existente en hall y pasillo principal, suministro e instalación de porcelanato en piso de hall y pasillo principal. Reposición de cerámicos dañados en zócalo. Retiro de muebles deteriorados en zona de tópico y Recepción, suministro e instalación de muebles. Empotrado de instalaciones eléctricas en canaletas plásticas. Pintura Latex en todos los ambientes. INSTALACIONES ELÉCTRICAS: Retiro de alimentadores de circuito de alumbrado y tomacorrientes, suministro e instalación de nueva red de alumbrado y tomacorrientes, incluye interruptores, tomas nuevas de grado hospitalario y artefactos en todos los ambientes. Empotrado de instalaciones eléctricas en canaletas plásticas. Suministro e instalación de Pozo a tierra. INSTALACIONES SANITARIAS: cambio de sumideros en escorrentías pluviales, limpieza y mantenimiento de canaletas.	50	X		X	CORRECTIVO	18	7	EESS	18	5/149,023.07	3	NO	NO CORRESPONDE	OK
19	LIMA METROPOLITANA	133-HOSPITAL HERMILO VALDIZAN	5948	SI	MINSA	HOSPITAL HERMILO VALDIZAN	III-1	HOSPITALIZACION	PABELLON 6 HHV	MANTENIMIENTO DEL SERVICIO DE HOSPITALIZACION PABELLON 06 ARQUITECTURA: Pintura latex en todos los ambientes. Reposición de cerámicos dañados en zócalo. INSTALACIONES ELÉCTRICAS: Retiro de alimentadores de circuito de alumbrado y tomacorrientes, suministro e instalación de nueva red de alumbrado y tomacorrientes, incluye interruptores, tomas nuevas de grado hospitalario y artefactos en todos los ambientes. Empotrado de instalaciones eléctricas en canaletas plásticas. Suministro e instalación de Pozo a tierra. INSTALACIONES SANITARIAS: cambio de sumideros en escorrentías pluviales, limpieza y mantenimiento de canaletas.	50	X		X	CORRECTIVO	19	7	EESS	19	5/77,793.37	3	NO	NO CORRESPONDE	OK
20	LIMA METROPOLITANA	133-HOSPITAL HERMILO VALDIZAN	5948	SI	MINSA	HOSPITAL HERMILO VALDIZAN	III-1	UFRD	UFRD	MANTENIMIENTO DE VEREDA PARA UFRD ARQUITECTURA: cablo de piso existente a 0.15M sobre el nivel del suelo para la zona de expansión de emergencia de la UFRD.	50	X		X	CORRECTIVO	20	10	EESS	20	5/24,574.54	3	NO	NO CORRESPONDE	OK
21	LIMA METROPOLITANA	133-HOSPITAL HERMILO VALDIZAN	5948	SI	MINSA	HOSPITAL HERMILO VALDIZAN	III-1	NUTRICION	SISTEMA DE REFRIGERACION DE CAMARAS FRIGORIFICAS	MANTENIMIENTO DE SISTEMA DE REFRIGERACION DE CÁMARAS FRIGORIFICAS EN NUTRICION DEL HHV ARQUITECTURA: Retiro de acabado de cerámico en piso y zócalo, reemplazo por acabado en porcelanato. INSTALACIONES ELECTROMECANICAS: retiro de equipamiento Condensadores - Compresoras - Termómetros y suministro e instalación de equipamiento nuevo. Reemplazo de luminarias, tomas, interruptores y entubado de instalaciones eléctricas. INSTALACIONES SANITARIAS: Cambio de sumideros.	50	X		X	CORRECTIVO	21	4	EESS	21	5/35,461.36	1	NO	NO CORRESPONDE	OK
22	LIMA METROPOLITANA	133-HOSPITAL HERMILO VALDIZAN	5948	SI	MINSA	HOSPITAL HERMILO VALDIZAN	III-1	EMERGENCIA	UFRD	ARQUITECTURA: desmontaje de puertas y mantenimiento, instalación de marcos de puerta deteriorados.	50	X		X	CORRECTIVO	22	10	EESS	22	5/3,500.00	2	NO	NO CORRESPONDE	OK
23	LIMA METROPOLITANA	133-HOSPITAL HERMILO VALDIZAN	5948	SI	MINSA	HOSPITAL HERMILO VALDIZAN	III-1	NUTRICION	TRAMPA DE GRASA	MANTENIMIENTO DE TRAMPAS DE GRASA EN HHV Retiro de material acumulado en trampas de grasa y desatoro de tuberías. Limpieza de trampas de grasa en paredes y piso de trampa con desengrasante.	50	X	X		PREVENTIVO	23	4	EESS	23	5/2,622.06	1	NO	NO CORRESPONDE	OK
24	LIMA METROPOLITANA	133-HOSPITAL HERMILO VALDIZAN	5948	SI	CESION EN USO	HOSPITAL HERMILO VALDIZAN	III-1	HOSPITALIZACION C.R. ÑAÑA	GIMNASIO	MANTENIMIENTO DE GIMNASIO EN C.R. ÑAÑA ARQUITECTURA: Retiro de piso de alfombra deteriorado y reemplazo por piso de goma para gimnasio. Pintura de ambiente interior, zócalos, cielos rasos, vigas en madera, teatna y carpinterías, cambio de chapas de puerta de ingreso.	50	X		X	CORRECTIVO	24	7	EESS	24	5/11,115.06	3	NO	NO CORRESPONDE	OK
25	LIMA METROPOLITANA	133-HOSPITAL HERMILO VALDIZAN	5948	SI	CESION EN USO	HOSPITAL HERMILO VALDIZAN	III-1	HOSPITALIZACION C.R. ÑAÑA	SERVICIOS HIGIENICOS HOMBRES Y MUJERES	MANTENIMIENTO DE SSHH EN CR. ÑAÑA. ARQUITECTURA: Retiro de piso y zócalo cerámico. Suministro e instalación de zócalo y piso en porcelanato. Pintura de ambientes. SANITARIAS: desmontaje de aparatos sanitarios. Suministro e instalación de aparatos sanitarios. Anulación de redes y puntos de agua y desague existentes. Suministro e instalación de redes y puntos de agua de agua de desague. INSTALACIONES ELÉCTRICAS: Anulación de redes y puntos de eléctricos existentes, Suministro e instalación de puntos eléctricos. Picado y resane de instalaciones.	50	X		X	CORRECTIVO	25	7	EESS	25	5/88,057.43	2	NO	NO CORRESPONDE	OK

26	LIMA METROPOLITANA	133-HOSPITAL HERMILO VALDIZAN	5948	SI	MINSA	HOSPITAL HERMILO VALDIZAN	III-1	DEPARTAMENTO DE ANALISIS Y MODIFICACION DEL COMPORTAMIENTO	CONSULTORIO Y JEFATURA	MANTENIMIENTO DE DAMOC EN HHV ARQUITECTURA: Retiro de baldosas deterioradas de cielo raso en zona de auditorios, consultorios y dirección, suministro e instalación de baldosas acústicas en falso cielo raso, mantenimiento de ventanas, mantenimiento y empaste de tabiquería en sistema drywall, pintado de muros con pintura látex en zona de jefatura y exteriores de servicios higiénicos, tratamiento de muro con salitre, pintura anticorrosiva de estructuras metálicas en exteriores.	50	X		X	CORRECTIVO	26	7	EESS	26	S/14,802.41	3	NO	NO CORRESPONDE	OK
27	LIMA METROPOLITANA	133-HOSPITAL HERMILO VALDIZAN	5948	SI	CESION EN USO	HOSPITAL HERMILO VALDIZAN	III-1	INTEGRAL C.R. RAÑA	AUDITORIO	MANTENIMIENTO DE PISO DE PORCELANATO EN AUDITORIO EN C.R. RAÑA ARQUITECTURA: Retiro de piso de porcelanato deteriorado y reemplazo por piso de porcelanato.	50	X		X	CORRECTIVO	27	7	EESS	27	S/25,347.28	1	NO	NO CORRESPONDE	OK
28	LIMA METROPOLITANA	133-HOSPITAL HERMILO VALDIZAN	5948	SI	CESION EN USO	HOSPITAL HERMILO VALDIZAN	III-1	INTEGRAL C.R. RAÑA	VEREDAS	MANTENIMIENTO DE VEREDAS EN C.R. RAÑA ARQUITECTURA: Remoción de veredas dañadas o deterioradas, excavado, encofrado y vaciado de veredas nuevas, bruñido y curado del concreto, colocación de juntas de forma a 3cm.	50	X		X	CORRECTIVO	28	7	EESS	28	S/16,930.92	2	NO	NO CORRESPONDE	OK
29	LIMA METROPOLITANA	133-HOSPITAL HERMILO VALDIZAN	5948	SI	CESION EN USO	HOSPITAL HERMILO VALDIZAN	III-1	SUMINISTROS VITALES C.R. RAÑA	RED DE DESAGUE Y CANALES DE IRRIGACION	MANTENIMIENTO DE RED DE DESAGUE Y CANALES DE IRRIGACION EN C.R. RAÑA ARQUITECTURA: Canalización de canales de riego, Retiro de veredas, excavación y relleno con material propio, reposición de vereda. INSTALACIONES SANITARIAS: Mantenimiento, limpieza y desatoro de buzones y cajas de registro de desagüe. Retiro de buzones y cajas de registro inoperativas, Suministro e instalación de buzones y cajas de registro nuevas. Retiro de redes deterioradas, suministro e instalación de tuberías de PVC 10", 8", 6" para reposición de redes.	50	X		X	CORRECTIVO	29	10	EESS	29	S/29,374.21	1	NO	NO CORRESPONDE	OK
30	LIMA METROPOLITANA	133-HOSPITAL HERMILO VALDIZAN	5948	SI	CESION EN USO	HOSPITAL HERMILO VALDIZAN	III-1	SUMINISTROS VITALES C.R. RAÑA	ABASTECIMIENTO DE AGUA	MANTENIMIENTO DE ABASTECIMIENTO DE AGUA EN C.R. RAÑA ARQUITECTURA: Retiro de acabado interior y tarrajeo con impermeabilizante, reparación de fisuras con sellador epóxico, pintura y reparación de estructuras metálicas en escalera y escotilla. Mantenimiento a escalera interna de acero inoxidable, pintura exterior. Estructuras: retiro de losa de tapa de tanque y reemplazo por losa nueva. INSTALACIONES ELÉCTRICAS: suministro e instalación de control de nivel y acometida eléctrica desde tablero. INSTALACIONES SANITARIAS: retiro de tuberías de abastecimiento deterioradas, suministro e instalación de tuberías 2", retiro de válvulas deterioradas, suministro e instalación de válvulas de bronce cromado, suministro e instalación de visor de nivel.	50	X		X	CORRECTIVO	30	10	EESS	30	S/20,545.68	1	NO	NO CORRESPONDE	OK
31	LIMA METROPOLITANA	133-HOSPITAL HERMILO VALDIZAN	5948	SI	CESION EN USO	HOSPITAL HERMILO VALDIZAN	III-1	NUTRICION C.R. RAÑA	VESTIDORES TECNICOS	MANTENIMIENTO DE VESTIDORES DE TÉCNICOS DE NUTRICIÓN EN C.R. RAÑA ARQUITECTURA: Retiro de techo en viguetas de madera, suministro e instalación de estructura metálica de sostenimiento y cobertura de aluzinc, pintura látex en ambientes. INSTALACIONES ELÉCTRICAS: suministro e instalación de artefactos de iluminación y cableado. INSTALACIONES SANITARIAS: instalación de canaleta de drenaje pluvial.	50	X		X	CORRECTIVO	31	7	EESS	31	S/18,974.70	3	NO	NO CORRESPONDE	OK
32	LIMA METROPOLITANA	133-HOSPITAL HERMILO VALDIZAN	5948	SI	MINSA	HOSPITAL HERMILO VALDIZAN	III-1	SUMINISTROS VITALES	POZO DE PETRÓLEO HHV	MANTENIMIENTO DE POZOS DE PETRÓLEO Limpieza de pozos de petróleo	50	X	X		PREVENTIVO	32	10	EESS	32	S/2,500.00	1	NO	NO CORRESPONDE	OK
33	LIMA METROPOLITANA	133-HOSPITAL HERMILO VALDIZAN	5948	SI	MINSA	HOSPITAL HERMILO VALDIZAN	III-1	DEPARTAMENTO DE ANALISIS Y MODIFICACION DEL COMPORTAMIENTO	DAMOC HHV	MANTENIMIENTO DE COBERTURA DE JUEGOS DE NIÑOS EN ÁREA DE DAMOC. ARQUITECTURA: DESMONTAJE DE TECHO Y COBERTURA DE CALAMINA PLÁSTICA EN MADERA Y POLIPROPILENO. Suministro e instalación de nuevo techo en estructura metálica y cobertura de aluzinc. Incluye cimentación, pintura y acabado.	50	X		X	CORRECTIVO	33	4	EESS	33	S/100,222.41	2	NO	NO CORRESPONDE	OK
34	LIMA METROPOLITANA	133-HOSPITAL HERMILO VALDIZAN	5948	SI	MINSA	HOSPITAL HERMILO VALDIZAN	III-1	INTEGRAL	SERVICIOS HIGIENICOS PUBLICOS HHV	MANTENIMIENTO DE SERVICIOS HIGIENICOS PUBLICOS DEL HHV ARQUITECTURA: Retiro de zócalo y piso cerámico existente, suministro e instalación de zócalo de porcelanato h=1.90, suministro e instalación de contrazocalo sanitario de terrazo h=0.10, suministro e instalación de piso de porcelanato. Retiro de aparatos sanitarios dañados, suministro e instalación de aparatos sanitarios con accesorios, pintado de puertas contraplacadas de madera, retiro de ventanas de fierro, suministro e instalación de ventanas de cristal templado, empastado y pintado de cielo raso y muros con pintura antimicrobiana, antibalística y de bajo contenido de plomo en 2 manos; suministro e instalación de separadores en sistema Melamine. INSTALACIONES ELÉCTRICAS: Reemplazo de cableados de energía eléctrica en redes de alumbrado y tomacorrientes por otros tipos de halogenuro (LSDH) de calibres 2.5mm2 y 4mm2, cambio de plieques de interruptores y tomacorrientes, cambio de luminarias existentes por otros tipos Led ahorradoras, cambio de ubicación de tableros de energía eléctrica. INSTALACIONES SANITARIAS: Limpieza de desagües, cambio de válvulas, cambio de griferías.	50	X	X		PREVENTIVO	34	10	EESS	34	S/308,571.43	3	NO	NO CORRESPONDE	OK
35	LIMA METROPOLITANA	133-HOSPITAL HERMILO VALDIZAN	5948	SI	MINSA	HOSPITAL HERMILO VALDIZAN	III-1	CONSULTA EXTERNA	CONSULTORIOS HHV	MANTENIMIENTO DEL SERVICIO DE CONSULTA EXTERNA DEL HHV ARQUITECTURA: Reemplazo de cerámicos en mal estado, Pintura Latex en todos los ambientes. Pintura epóxica en estructuras metálicas, Mantenimiento de ventanas, chapas y cerraduras de puertas. INSTALACIONES ELÉCTRICAS: Retiro de alimbrados y tomacorrientes, incluye interruptores, tomas nuevas e instalación de nueva red de alumbrado y tomacorrientes, incluye interruptores, tomas nuevas de grado hospitalario y artefactos en todos los ambientes. INSTALACIONES SANITARIAS: Limpieza y mantenimiento de canaletas	50	X	X		PREVENTIVO	35	4	EESS	35	S/79,683.70	2	NO	NO CORRESPONDE	OK
36	LIMA METROPOLITANA	133-HOSPITAL HERMILO VALDIZAN	5948	SI	MINSA	HOSPITAL HERMILO VALDIZAN	III-1	INTEGRAL	POZO SEPTICO CR RAÑA	MANTENIMIENTO DE POZOS SEPTICOS EN CR RAÑA Retiro de material acumulado en Pozos sépticos y desatoro de tuberías. Limpieza de paredes y piso de pozos con desengrasante.	50	X	X		PREVENTIVO	36	5	EESS	36	S/3,500.00	1	NO	NO CORRESPONDE	OK
37	LIMA METROPOLITANA	133-HOSPITAL HERMILO VALDIZAN	5948	SI	MINSA	HOSPITAL HERMILO VALDIZAN	III-1	INTEGRAL	PINTURA BLOQUES	MANTENIMIENTO DE LA PINTURA GENERAL EXTERIORES DEL HHV ARQUITECTURA:ALQUILER DE ANDAMIOS, PINTURA DE BLOQUES INTERIORES Y MURO PERIMETRICO DEL HHV	50	X		X	CORRECTIVO	37	10	EESS	37	S/207,491.56	3	NO	NO CORRESPONDE	OK
38	LIMA METROPOLITANA	133-HOSPITAL HERMILO VALDIZAN	5948	SI	MINSA	HOSPITAL HERMILO VALDIZAN	III-1	SUMINISTROS VITALES	POZOS A TIERRA	MANTENIMIENTO DE POZOS A TIERRA DEL HHV Y CR RAÑA INSTALACIONES ELÉCTRICAS: MANTENIMIENTO DE 55 POZOS A TIERRA	50	X		X	CORRECTIVO	38	10	EESS	38	S/51,551.24	1	NO	NO CORRESPONDE	OK
39	LIMA METROPOLITANA	133-HOSPITAL HERMILO VALDIZAN	5948	SI	MINSA	HOSPITAL HERMILO VALDIZAN	III-1	CASA DE FUERZA	CASA DE FUERZA	MANTENIMIENTO DE LINEAS DE VAPOR EN HHV cambio de líneas de vapor en área de lavandería, casa de fuerza y Nutrición	50	X		X	CORRECTIVO	39	7	EESS	39	S/23,400.00	1	NO	NO CORRESPONDE	OK
40	LIMA METROPOLITANA	133-HOSPITAL HERMILO VALDIZAN	5948	SI	MINSA	HOSPITAL HERMILO VALDIZAN	III-1	CASA DE FUERZA	CASA DE FUERZA	MANTENIMIENTO DE LINEAS DE AGUA EN CASA DE FUERZA DEL HHV Cambio de tuberías metálicas de fierro galvanizado en casa de fuerza del HHV	50	X		X	CORRECTIVO	40	7	EESS	40	S/3,500.00	1	NO	NO CORRESPONDE	OK
41	LIMA METROPOLITANA	133-HOSPITAL HERMILO VALDIZAN	5948	SI	MINSA	HOSPITAL HERMILO VALDIZAN	III-1	INTEGRAL	PANEL LUMINOSO INSTITUCIONAL	MANTENIMIENTO DE PANEL LUMINOSO INSTITUCIONAL HHV Cambio de luminarias y limpieza de carteles luminosos	50	X	X		PREVENTIVO	41	10	EESS	41	S/3,250.00	1	NO	NO CORRESPONDE	OK
1	LIMA METROPOLITANA	133-HOSPITAL HERMILO VALDIZAN	5948	SI	MINSA	HOSPITAL HERMILO VALDIZAN	III-1	SUMINISTROS VITALES HHV	NUTRICION	MANTENIMIENTO DE TANQUE DE GAS GLP DE 250 GALONES EN HHV ARQUITECTURA: Retiro de tanque de gas glp de 250 galones. Suministro e instalación de tanque GLP 250 galones incluido accesorios.	12	X		X	CORRECTIVO	1	10	EESS	1	S/35,800.00	1	NO	NO CORRESPONDE	OK



INFORME TÉCNICO N° 001

A: JEFE DE SERVICIOS GENERALES DE LA IPRESS HOSPITAL HERMILIO VALDIZÁN
SANTA ANITA - LIMA

DE: ENCARGADO DE INFRAESTRUCTURA

ASUNTO: MANTENIMIENTO DE ÁREA DE EMERGENCIA EN HHV

FECHA: 8 de octubre del 2022

Me dirijo a ud. para saludarlo cordialmente y a la vez hacerle llegar el sustento de la intervención de mantenimiento de la infraestructura requerida para los ambientes del Hospital Hermilio Valdizán análisis realizado con fecha 8 de octubre del 2022.

1. DIAGNÓSTICO SITUACIONAL DEL ÁREA DE INTERVENCIÓN

1.1. UBICACIÓN

Km 3.5 carretera central, distrito de Santa Anita, provincia Lima, Departamento Lima

1.2. ÁREA

El HHV con un Área total de 45,489.69 m²

1.3. AMBIENTES

EMERGENCIA HHV

2. DAÑOS Y DETERIORO

De acuerdo a la evaluación realizada al HHV, se han identificado los siguientes daños y deterioros.

2.1. Arquitectura

El acabado de los servicios higiénicos de emergencia en piso y zócalo es cerámico y se encuentra deteriorado por múltiples intervenciones de reparación, el acabado se encuentra deteriorado y no es adecuado para este tipo de ambientes.

Hace falta el reemplazo de un lavatorio en área de tóxico.

Las ventanas interiores se encuentran deterioradas y no funcionan.

Hace falta un mantenimiento del sistema de ventilación mecánica.

Las luminarias y los accesorios eléctricos se encuentran deteriorados y no son adecuados.

2.2 Instalaciones Sanitarias

Los aparatos sanitarios no son adecuados, para el flujo de pacientes, es necesario reemplazarse el sistema de inodoros de sifón jet a fluxómetro.

Las instalaciones sanitarias se encuentran deterioradas, hace falta un cambio de redes de agua y desagüe dentro de los ambientes de servicios higiénicos.

2.3 Instalaciones Eléctricas

Las redes de instalaciones eléctricas han cumplido su tiempo de vida.

Los artefactos de iluminación no son adecuados para estos ambientes.

Los interruptores y tomacorrientes se encuentran deteriorados.

Existen instalaciones eléctricas en canaletas adosadas que deben ir empotradas en los muros, pues afectan la asepsia de los ambientes.

3. ALCANCES DE INTERVENCIÓN

Para recuperar la funcionalidad de los ambientes es necesario realizar las siguientes actividades:

MANTENIMIENTO DE ÁREA DE EMERGENCIA EN HHV

MANTENIMIENTO DE ÁREA DE EMERGENCIA EN HHV

MANUEL ENRIQUE SERPA GUZMÁN
ARQUITECTO
C.A.P. 14798

ARQUITECTURA: Retiro de ventanas en sistema nova y acrílico, suministro e instalación de ventanas corredizas en perfiles de aluminio y acrílico. Retiro de puertas de madera, suministro e instalación de puertas de madera, aluminio y acrílico incluye accesorios. Retiro de piso cerámico y zócalo en servicios higiénicos de pacientes. Suministro e instalación de pisos y zócalos en porcelanato en servicios higiénicos de pacientes. Pintura interior de muros y cielos rasos en todos los ambientes.

INSTALACIONES ELÉCTRICAS: entubado de instalaciones existentes eléctricas, de redes y otros presentes en azotea. Retiro de alimentadores de circuito de alumbrado y tomacorrientes, suministro e instalación de nueva red de alumbrado y tomacorrientes, incluye interruptores, tomas nuevas de grado hospitalario y artefactos de iluminación LED en todos los ambientes.

INSTALACIONES SANITARIAS: instalación de aparatos sanitarios y griferías en baños de damas y varones existentes, cambio de sumideros en escorrentías pluviales, limpieza y mantenimiento de canaletas.

4. CANTIDADES Y ESTIMACIÓN DE COSTOS (METRADOS)

SERVICIO :	1 MANTENIMIENTO DE ÁREA DE EMERGENCIA				
Ubicación :	SANTA ANITA - LIMA - LIMA				
Atencion :	HOSPITAL HERMILIO VALDIZÁN				
Fecha:	08-10-2022				
	EMERGENCIA				
	DESCRIPCION	UNI D	METRAD O	PU	PARCIAL
1	OBRAS PRELIMINARES				
1.01	TRABAJOS PRELIMINARES				
1.01.01	TRANSPORTE DE EQUIPOS Y HERRAMIENTAS	GLB	1.00	900.00	900.00
1.01.02	LIMPIEZA DE TERRENO MANUAL	M	285.00	3.00	855.00
1.01.03	SEGURIDAD Y SALUD	GLB	1.00	700.00	700.00
1.01.04	CERCO PROVISIONAL DE ROLLO PLÁSTICO	GLB	1.00	250.00	250.00
1.01.05	ALQUILER DE ANDAMIOS	MES	2.00	1,200.00	2,400.00
1.01.06	TRAZO Y REPLANTEO	M2	285.00	1.00	285.00
1.01.07	RETIROS				
	RETIRO DE PISO CERÁMICO EN SERVICIOS HIGIÉNICOS	M2	17.50	13.50	236.25
	RETIRO DE ZÓCALO CERÁMICO DETERIORADO	M2	58.00	15.00	870.00
	RETIRO DE VENTANAS SISTEMA NOVA SALA DE REPOSO MUJERES	M2	6.20	4.00	24.80
	RETIRO DE PUERTAS DE MADERA	M2	3.30	4.00	13.20
	RETIRO DE PUERTAS DE ALUMINIO CON ACRÍLICO	M2	4.00	4.00	16.00
	RETIRO DE CABLEADO, TOMAS E INTERRUPTORES EXISTENTES	M	2,500.00	0.20	500.00



MANUEL ENRIQUE SERPA GUZMÁN
ARQUITECTO
C.A.P. 14798

	DESMONTAJE DE LUMINARIAS EN TIPO FLUORESCENTE	UND	34.00	5.00	170.00
	DESMONTAJE DE FALSO CIELO RASO	M2	30.40	2.00	60.80
	RETIRO DE LAVADERO Y MUEBLE EN TÓPICO	UND	1.00	40.00	40.00
1.02.08	ACARREO DE MATERIAL EXCEDENTE	M3	20.00	28.00	560.00
1.02.09	ELIMINACION DE MATERIAL EXCEDENTE	M3	20.00	95.00	1,900.00
2	ARQUITECTURA				
2.01	PISOS				
	PORCELANATO NACIONAL 0.60x0.60 INCLUYE PEGAMENTO EN PISOS DE SERVICIOS HIGIÉNICOS	M2	17.50	90.00	1,575.00
2.02	ZÓCALOS				
	PORCELANATO NACIONAL 0.60x0.60 INCLUYE PEGAMENTO EN ZÓCALOS DE SERVICIOS HIGIÉNICOS	M2	58.00	90.00	5,220.00
2.02	SUMINISTRO E INSTALACIÓN DE PUERTAS EN SIST. ALUMINIO Y ACRÍLICO INCLUYE ACCESORIOS	M2	4.00	350.00	1,400.00
2.03	SUMINISTRO E INSTALACIÓN DE VENTANAS CORREDIZAS EN ALUMINIO Y ACRÍLICO INCLUYE ACCESORIOS	M2	16.40	360.00	5,904.00
2.04	SUMINISTRO E INSTALACIÓN DE PUERTAS EN MADERA INCLUYE ACCESORIOS	M2	3.30	360.00	1,188.00
2.05	CERRAJERIA				
	CERRADURA TIPO PARCHE 3 GOLPES SIM A CANTOL	UND	2.00	100.22	200.44
2.06	PINTURA				
	PINTURA DE MUROS INTERIORES	M2	370.00	11.00	4,070.00
	PINTURA DE CIELOS RASOS	M2	285.00	12.00	3,420.00
	PINTURA GLOSS DOS MANOS EN CARPINTERIA MADERA	M2	72.00	16.00	1,152.00
2.08	OTROS				
	DERRAMES VANOS NUEVOS Y VENTANAS EN TÓPICO	M	10.00	30.00	300.00
3	INSTALACIONES ELÉCTRICAS				
3.01	ACCESORIOS				
	TOMACORRIENTES DOBLES CON TIERRA	UND	11.00	28.00	308.00
	INTERRUPTOR SIMPLE	UND	10.00	17.00	170.00
	TAPA CIEGA RECTANGULAR	UND	12.00	7.00	84.00

	TAPA CIEGA CIRCULAR	UND	9.00	7.00	63.00
3.02	ALIMENTADORES				
	ALIMENTADOR NS OH2.5mm LIBRE DE HALÓGENO	M	1,500.00	1.20	1,800.00
	ALIMENTADOR NS OH4mm LIBRE DE HALÓGENO	M	800.00	2.20	1,760.00
	ALIMENTADOR NS OH6mm LIBRE DE HALÓGENO ACOMETIDAS	M	200.00	2.20	440.00
	INTERRUPTORES TERMOMAGNÉTICOS				
	INTERRUPTOR TERMOMAGNETICO TRIFASICA 3 X 60A p		5.00	204.00	1,020.00
3.03	ARTEFACTOS				
	ARTEFAC. ALUMB. INTERIOR E 2X18W T8 G13 EE BL 1'X2' RAL	UND	34.00	80.00	2,720.00
3.04	TABLEROS DISTRIB.CAJA METALICA CON 18 POLOS	UND	2.00	1,500.00	3,000.00
3.05	EMPOTRADO DE INSTALACIONES ELÉCTRICAS	M	5.00	83.00	415.00
3.06	MANTENIMIENTO DE SISTEMA DE RECIRCULACIÓN DE AIRE EXTRACTOR E INYECTOR DE AIRE	GLB	1.00	3,400.00	3,400.00
4	INSTALACIONES SANITARIAS				
4.01	VALVULAS				
	VALVULA esférica 1/2" INC TAPA	UND	4.00	160.00	640.00
4.02	AGUA				
	SALIDA DE AGUA FRIA 1/2"	UND	9.00	120.00	1,080.00
	SALIDA DE AGUA CALIENTE 1/2"	UND	2.00	162.00	324.00
	RED DE AGUA FRIA 1/2"	M	30.00	17.00	510.00
	RED DE AGUA CALIENTE 1/2"	M	20.00	17.00	340.00
3.07	DESAGUE				
	SALIDA DESAGUE TUBO PVC Ø 2"	Pto.	9.00	120.00	1,080.00
	RED DESAGUE TUBO PVC Ø 2"	M	20.00	30.00	600.00
	RED DESAGUE TUBO PVC Ø 4"	M	25.00	40.00	1,000.00
	SUMIDERO 2"	Pto.	3.00	110.00	330.00



 MANUEL ENRIQUE SERPA GUZMÁN
 ARQUITECTO
 C.A.P.: 14798

	REGISTRO 6"	Pto.	3.00	90.00	270.00
4.1	APARATOS SANITARIOS y ACCESORIOS				
	LAVATORIO CABO BLANCO Y PEDESTAL VALLARTA BLANCO INC. LLAVE (SIN COLOCACION)	UND	3.00	184.00	552.00
	INODORO PENTAFLUX BLANCO	UND	3.00	600.00	1,800.00
	GRIFERÍA FLUXÓMENTRO MANUAL INODORO	UND	3.00	1,700.00	5,100.00
	GRIFERÍA PARA DUCHA 1/2"	UND	2.00	150.00	300.00
	GRIFERÍA PARA LAVATORIO 1/2"	UND	3.00	80.00	240.00
	TRAMPA LAVADERO EN PVC 2"	UND	4.00	56.00	224.00
	LAVADERO ACERO INOXIDABLE EN TÓPICO	UND	1.00	450.00	450.00
	GRIFERÍA Y ACCESORIOS PARA LAVADERO	GLB	1.00	150.00	150.00
4.2	INSTALACION DE APARATOS	UND	7.00	120.00	840.00
4.3	MANTENIMIENTO Y LIMPIEZA DE ESCORRENTÍAS PLUVIALES	GLB	1.00	1,350.00	1,350.00
4.4	SUMINISTRO E INSTALACIÓN DE TANQUE HIDRONEUMÁTICO PARA FLUXÓMETROS	GLB	1.00	980.00	980.00
	COSTO DIRECTO			S/.	67,550.49
	GASTOS GENERALES 10%			S/.	6,755.05
	UTILIDAD 10%			S/.	6,755.05
	SUBTOTAL			S/.	81,060.59
	IGV 18%			S/.	14,590.91
	TOTAL PRESUPUESTO			S/.	95,651.49

5. VALOR REFERENCIAL

El valor referencial de la intervención del mantenimiento es de S/ 95,651.49

6. FOTOGRAFÍAS



 MANUEL ENRIQUE SERPA GUZMÁN
 ARQUITECTO
 C.A.P. 14798



VISTAS DE LOS SERVICIOS HIGIÉNICOS





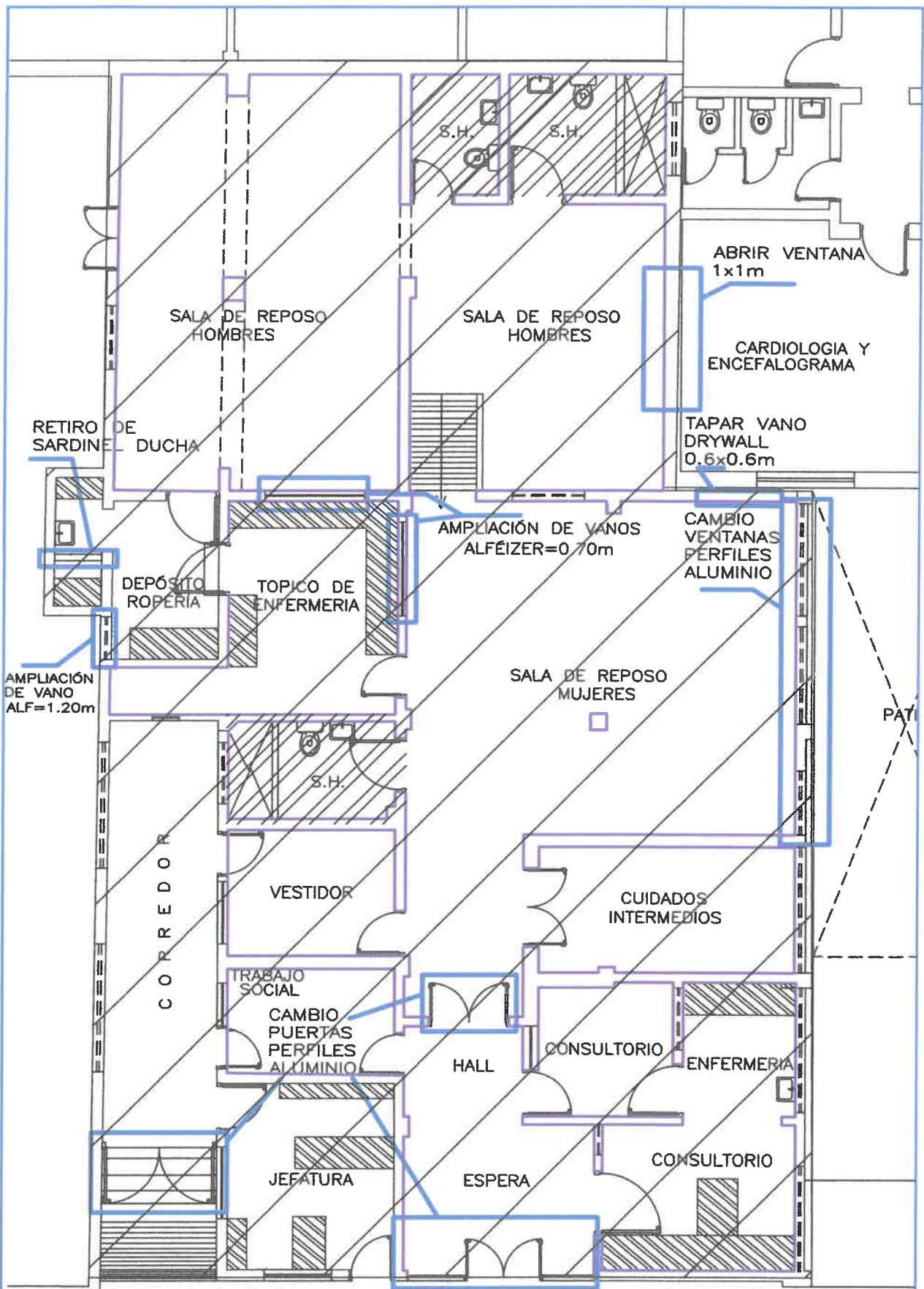

Manuel Enrique Serpa Guzmán
ARQUITECTO
CAP: 14798

FIRMA
RESPONSABLE DE INFRAESTRUCTURA



EMERGENCIA

-  MUEBLES EN SISTEMA MELAMINE
-  AREA DE CAMBIO DE PISO A PORCELANATO
-  RETIRO DE ZÓCALO CERÁMICO - ENCHAPE INSTALACIÓN DE ZÓCALO DE PORCELANATO H: 1.80m
-  AREA CAMBIO DE LADRILLO PASTELERO EN AZOTEA
-  RETIRO DE MUEBLE CONCRETO, INST NUEVO LAVADERO EN ACERO INOXIDABLE

 MANUEL ENRIQUE SERPA GUZMÁN
 ARQUITECTO
 C.A.P. 14798

INFORME TÉCNICO N° 002

A: JEFE DE SERVICIOS GENERALES DE LA IPRESS HOSPITAL HERMILIO VALDIZÁN
SANTA ANITA - LIMA

DE: ENCARGADO DE INFRAESTRUCTURA

ASUNTO: MANTENIMIENTO PREVENTIVO DE REDES PRINCIPALES DE DESAGUE EN HHV

FECHA: 8 de octubre del 2022

Me dirijo a ud. para saludarlo cordialmente y a la vez hacerle llegar el sustento de la intervención de mantenimiento de la infraestructura requerida para los ambientes del Hospital Hermilio Valdizán análisis realizado con fecha 08 de octubre de 2022.

1. DIAGNÓSTICO SITUACIONAL DEL ÁREA DE INTERVENCIÓN

1.1. UBICACIÓN

Km 3.5 carretera central, distrito de Santa Anita, provincia Lima, Departamento Lima

1.2. ÁREA

El HHV con un Área total de 45,489.69 m²

1.3. AMBIENTES

TODO EL HOSPITAL

2. DAÑOS Y DETERIORO

De acuerdo a la evaluación realizada al HHV, se han identificado los siguientes daños y deterioros.

2.1. Sanitarias

Las redes principales de desagüe del HHV ya cumplieron su vida útil, existen problemas de atoros, fugas y colapsos de las tuberías por la antigüedad de las instalaciones. Existen cajas de desagüe inoperativas.

3. ALCANCES DE INTERVENCIÓN

Para recuperar la funcionalidad de los ambientes es necesario realizar las siguientes actividades:

MANTENIMIENTO PREVENTIVO DE REDES PRINCIPALES DE DESAGUE EN HHV

ARQUITECTURA: Retiro de veredas, excavación y relleno con material propio, reposición de vereda,

INSTALACIONES SANITARIAS: Mantenimiento, limpieza y desatoro de buzones y cajas de registro de desagüe. Retiro de buzones y cajas de registro inoperativas, Suministro e instalación de buzones y cajas de registro nuevas. Retiro de redes deterioradas, suministro e instalación de tuberías de PVC 10", 8", 6" para reposición de redes.

4. CANTIDADES Y ESTIMACIÓN DE COSTOS (METRADOS)

SERVICIO:	2 MANTENIMIENTO DE REDES PRINCIPALES DE DESAGUE DEL HHV				
Ubicación:	SANTA ANITA - LIMA - LIMA				
Atencion :	HOSPITAL HERMILIO VALDIZÁN				
Fecha:	08-10-2022				
	SERVICIOS GENERALES				
	DESCRIPCION	UNID	METRADO	PU	PARCIAL

MANUEL ENRIQUE SERPA GUZMÁN
ARQUITECTO
C.A.P. 14798

10.01.02	REDES DE DESAGÜE				
10.01.02.01	TRABAJOS PRELIMINARES				
10.01.02.01.01	TRAZO Y REPLANTEO	m	250.00	1.00	250.00
10.01.02.01.02	CORTE DE LOSA DE CONCRETO e=0.20 m.	m	100.00	13.00	1,300.00
10.01.02.01.03	REMOCION DE LOSA CONCRETO e=0.20m.	m2	90.00	55.00	4,950.00
10.01.02.01.04	REPOSICIÓN DE LOSA DE CONCRETO $f_c=210$ kg/cm ²	m2	83.00	120.00	9,960.00
10.01.02.02	MOVIMIENTO DE TIERRAS				
10.01.02.02.01	EXCAVACION ZANJA (MAN) T. NORMAL (DE 0.00 A 1.20 M) P/TUBERÍA INCLUYE REFINE Y NIVELACION DE ZANJA T. NORMAL (PARA TODA PROFUNDIDAD)	m3	45.00	18.00	810.00
10.01.02.02.02	PREPARACIÓN DE CAMA DE APOYO CON MATERIAL PROPIO ZARANDEADO e=0.10m	m3	8.25	130.00	1,072.50
10.01.02.02.03	RELLENO Y COMPACTACION DE ZANJA HASTA 0.60MT CON MATERIAL PROPIO	m3	36.00	160.00	5,760.00
10.01.02.03	ELIMINACION DE MATERIAL	m3			
10.01.02.03.01	ELIMINACION DE MATERIAL EXCEDENTE D=10 km	m3	10.00	145.00	1,450.00
10.01.02.04	SUMINISTRO E INSTALACION DE TUBERIAS				
10.01.02.04.01	SUMINISTRO E INSTALACION DE TUBERIA PVC SAP NTP 399.003 $\phi 4"$	m	200.00	39.00	7,800.00
10.01.02.04.02	SUMINISTRO E INSTALACION DE TUBERIA PVC SAP NTP 399.003 $\phi 2"$	m	160.00	33.00	5,280.00
10.01.02.04.03	SUMINISTRO E INSTALACION DE TUBERIA PVC SAP NTP 399.003 $\phi 3"$	m	100.00	37.00	3,700.00
10.01.02.05	VARIOS				
10.01.02.05.01	CAJA DE REGISTRO 12" X 24" H=VARIABLE CON TAPA DE CONCRETO REFORZADO	Und.	6.00	240.00	1,440.00
10.01.02.05.02	CAJA DE REGISTRO 12" X 24" H=VARIABLE CON TAPA DE CONCRETO REFORZADO A REHABILITAR	Und.	6.00	240.00	1,440.00
10.01.02.06	PRUEBAS HIDRAULICAS				
10.01.02.06.01	PRUEBAS HIDRAULICAS	Glb.	1.00	750.00	750.00
10.01.02.07	MANTENIMIENTO DE REDES EXISTENTES				
10.01.02.06.02	LIMPIEZA Y DESINFECCIÓN DE TUBERÍAS Y POZO SÉPTICO	Glb.	1.00	1,392.58	1,392.58
	COSTO DIRECTO			S/.	47,355.08
	GASTOS GENERALES 10%			S/.	4,735.51
	UTILIDAD 10%			S/.	4,735.51
	SUBTOTAL			S/.	56,826.10
	IGV 18%			S/.	10,228.70
	TOTAL PRESUPUESTO			S/.	67,054.79



 DANIEL ENRIQUE SEPÚLVEDA
 ARQUITECTO
 C.A.P. 14798

5. VALOR REFERENCIAL

El valor referencial de la intervención del mantenimiento es de S/ 67,054.79



.....
Manuel Enrique Serpa Guzmán
ARQUITECTO
CAP: 14798

FIRMA
RESPONSABLE DE INFRAESTRUCTURA

INFORME TÉCNICO N° 003

A: JEFE DE SERVICIOS GENERALES DE LA IPRESS HOSPITAL HERMILIO VALDIZÁN
SANTA ANITA - LIMA

DE: ENCARGADO DE INFRAESTRUCTURA

ASUNTO: MANTENIMIENTO PREVENTIVO DE REDES PRINCIPALES DE AGUA EN HHV

FECHA: 08 de octubre del 2022

Me dirijo a ud. para saludarlo cordialmente y a la vez hacerle llegar el sustento de la intervención de mantenimiento de la infraestructura requerida para los ambientes del Hospital Hermilio Valdizán análisis realizado con fecha 08 de octubre de 2022.

1. DIAGNÓSTICO SITUACIONAL DEL ÁREA DE INTERVENCIÓN

1.1. UBICACIÓN

Km 3.5 carretera central, distrito de Santa Anita, provincia Lima, Departamento Lima

1.2. ÁREA

El HHV con un Área total de 45,489.69 m²

1.3. AMBIENTES

TODO EL HOSPITAL

2. DAÑOS Y DETERIORO

De acuerdo a la evaluación realizada al HHV, se han identificado los siguientes daños y deterioros.

2.1. Sanitarias

Las redes principales de agua del HHV ya cumplieron su vida útil, existen problemas de fugas y colapsos de las tuberías por la antigüedad de las instalaciones. Las válvulas se encuentran deterioradas.

3. ALCANCES DE INTERVENCIÓN

Para recuperar la funcionalidad de los ambientes es necesario realizar las siguientes actividades:

MANTENIMIENTO PREVENTIVO DE REDES PRINCIPALES DE AGUA EN HHV

ARQUITECTURA: Retiro de veredas, excavación y relleno con material propio, reposición de vereda,

INSTALACIONES SANITARIAS: Retiro de válvulas deterioradas, suministro e instalación de válvulas de bronce. Retiro de redes de agua deterioradas, suministro e instalación de red de acometidas principales de agua, incluye tuberías de PVC 2", 1", 1 1/2", 1 1/4" y Accesorios.

4. CANTIDADES Y ESTIMACIÓN DE COSTOS (METRADOS)

SERVICIO:	2 MANTENIMIENTO DE REDES PRINCIPALES DE AGUA DEL HHV				
Ubicación:	SANTA ANITA - LIMA - LIMA				
Atencion :	HOSPITAL HERMILIO VALDIZÁN				
Fecha:	08-10-2022				
	SERVICIOS GENERALES				
	DESCRIPCION	UNID	METRADO	PU	PARCIAL
10.01.02	REDES DE AGUA				

MANUEL ENRIQUE SERPA GUZMÁN
ARQUITECTO
C.A.P. 14798

10.01.02.01	TRABAJOS PRELIMINARES				
10.01.02.01.01	TRAZO Y REPLANTEO	m	250.00	1.00	250.00
10.01.02.01.02	CORTE DE LOSA DE CONCRETO e=0.20 m.	m	40.00	10.00	400.00
10.01.02.01.03	REMOCION DE LOSA CONCRETO e=0.20m.	m2	50.00	55.00	2,750.00
10.01.02.01.04	REPOSICIÓN DE LOSA DE CONCRETO f'c=210 kg/cm2	m2	50.00	170.00	8,500.00
10.01.02.02	MOVIMIENTO DE TIERRAS				
10.01.02.02.01	EXCAVACION ZANJA (MAN) T. NORMAL (DE 0.00 A 1.20 M) P/TUBERÍA INCLUYE REFINE Y NIVELACION DE ZANJA T. NORMAL (PARA TODA PROFUNDIDAD)	m3	37.00	18.00	666.00
10.01.02.02.02	PREPARACIÓN DE CAMA DE APOYO CON MATERIAL PROPIO ZARANDEADO e=0.10m	m3	6.30	130.00	819.00
10.01.02.02.03	RELLENO Y COMPACTACION DE ZANJA HASTA 0.60MT CON MATERIAL PROPIO	m3	31.00	160.00	4,960.00
10.01.02.03	ELIMINACION DE MATERIAL	m3			-
10.01.02.03.01	ELIMINACION DE MATERIAL EXCEDENTE D=10 km	m3	8.00	145.00	1,160.00
10.01.02.04	SUMINISTRO E INSTALACION DE TUBERIAS				
10.01.02.04.01	SUMINISTRO E INSTALACIÓN DE TUBERÍAS 2" INCLUYE ACCESORIOS	UND	250.00	45.00	11,250.00
10.01.02.04.02	SUMINISTRO E INSTALACIÓN DE TUBERÍAS 3" INCLUYE ACCESORIOS	UND	162.00	49.00	7,938.00
10.01.02.05	SUMINISTRO E INSTALACIÓN DE VÁLVULAS DE BRONCE CROMADO	UND	23	230.00	5,290.00
10.01.02.06	VARIOS				
10.01.02.06.01	PRUEBAS HIDRAULICAS				
10.01.02.07	PRUEBAS HIDRAULICAS,	Glb.	1.00	750.00	750.00
10.01.02.06.02	MANTENIMIENTO DE REDES EXISTENTES				
10.01.02.06.03	LIMPIEZA Y DESINFECCIÓN DE TUBERÍAS	Glb.	1.00	1,640.15	1,640.15
	COSTO DIRECTO			S/.	46,373.15
	GASTOS GENERALES 10%			S/.	4,637.32
	UTILIDAD 10%			S/.	4,637.32
	SUBTOTAL			S/.	55,647.78
	IGV 18%			S/.	10,016.60
	TOTAL PRESUPUESTO			S/.	65,664.38

5. VALOR REFERENCIAL

El valor referencial de la intervención del mantenimiento es de S/ **65,664.38**



 MANUEL ENRIQUE SERPA GUZMÁN
 ARQUITECTO
 C.A.P. 14798



Manuel Enrique Serpa Guzmán
ARQUITECTO
CAP: 14798

FIRMA
RESPONSABLE DE INFRAESTRUCTURA

INFORME TÉCNICO N° 004

A: JEFE DE SERVICIOS GENERALES DE LA IPRESS HOSPITAL HERMILIO VALDIZÁN
SANTA ANITA - LIMA

DE: ENCARGADO DE INFRAESTRUCTURA

ASUNTO: MANTENIMIENTO CORRECTIVO DE TANQUE DE AGUA POTABLE EN HHV

FECHA: 08 de octubre del 2022

Me dirijo a ud. para saludarlo cordialmente y a la vez hacerle llegar el sustento de la intervención de mantenimiento de la infraestructura requerida para los ambientes del Hospital Hermilio Valdizán análisis realizado con fecha 08 de octubre de 2022.

1. DIAGNÓSTICO SITUACIONAL DEL ÁREA DE INTERVENCIÓN

1.1. UBICACIÓN

Km 3.5 carretera central, distrito de Santa Anita, provincia Lima, Departamento Lima

1.2. ÁREA

El HHV con un Área total de 45,489.69 m²

1.3. AMBIENTES

TANQUE ELEVADO DEL HHV

2. DAÑOS Y DETERIORO

De acuerdo a la evaluación realizada al HHV, se han identificado los siguientes daños y deterioros.

Desde hace varios años el Tanque Elevado del Hospital Hermilio Valdizán viene presentando problemas en infraestructura, debido al deterioro por su antigüedad lo cual se ha evidenciado en la inspección realizada que consta en las imágenes del panel fotográfico que se adjunta al presente. La tapa semiesférica del tanque ha sido afectada por la humedad hasta el punto de dejar el fierro expuesto, el cual ya por el óxido ha perdido su resistencia, representando esto un peligro por el debilitamiento estructural y para la pureza del agua. Además, la escalera de servicio no presenta una protección adecuada o de acuerdo a las normas.

Por lo que es prioritaria la ejecución de acciones de mantenimiento correctivo, que incluyen las actividades de mantenimiento de Tanque Elevado.

3. ALCANCES DE INTERVENCIÓN

Para recuperar la funcionalidad de los ambientes es necesario realizar las siguientes actividades:

MANTENIMIENTO CORRECTIVO DE TANQUE DE AGUA POTABLE EN HHV

ARQUITECTURA: Retiro de tarrajeo interior, suministro e instalación de puente de adherencia y tarrajeo con impermeabilizante, reparación de fisuras con sellador epóxico, pintura y reparación de estructuras metálicas en escalera y escotilla. Mantenimiento a escalera interna de acero inoxidable. Pintado en esmalte al óleo de tanque, zócalo en pintura epóxica.

ESTRUCTURAS: Cambio de tapa de tanque elevado y escalera metálica. Demolición y construcción de losa inclinada y muro curvo en concreto para reemplazo de tapa deteriorada.

INSTALACIONES ELÉCTRICAS: suministro e instalación de control de nivel y acometida eléctrica desde tablero.

INSTALACIONES SANITARIAS: retiro de tuberías de abastecimiento deterioradas, suministro e instalación de tuberías 2", retiro de válvulas deterioradas, suministro e instalación de válvulas de bronce cromado, suministro e instalación de visor de nivel.

4. CANTIDADES Y ESTIMACIÓN DE COSTOS (METRADOS)

MANUEL ENRIQUE CERPA GUZMÁN
ARQUITECTO
C.A.P. 14798

SERVICIO:	MANTENIMIENTO DE TANQUE ELEVADO				
Ubicación:	SANTA ANITA				
Atencion :	SERVICIOS GENERALES				
Fecha:	DIC 2021				
	DESCRIPCION	UNID	METRADO	PRECIO S/	SUB TOT
1.00	OBRAS PROVISIONALES Y TRABAJOS PRELIMINARES				
1.01	TRABAJOS PRELIMINARES				
1.01.01	TRANSPORTE DE EQUIPOS Y HERRAMIENTAS	GLB	1.00	3,500.00	3,500.00
1.01.02	LIMPIEZA DE TERRENO MANUAL	M2	44.00	4.00	176.00
1.01.03	SEGURIDAD Y SALUD + PROTOCOLO COVID 19	GLB	1.00	2,350.00	2,350.00
1.01.04	CERCO PROVISIONAL DE ROLLO PLÁSTICO	M2	40.00	25.00	1,000.00
1.01.05	TRAZO Y REPLANTEO	M2	44.00	3.00	132.00
1.01.06	ALQUILER GRUA AUTOMONTABLE 1TON HASTA 30 m	MES	1.00	38,500.00	38,500.00
1.01.07	ALQUILER DE ANDAMIOS 7 CUERPOS	GLB	1.00	2,545.00	2,545.00
1.02	REMOCIONES				
1.02.01	RETIRO COBERTURA EN CONCRETO SEMIESFÉRICA	M3	8.96	176.71	1,583.32
1.02.02	RASPADO Y RETIRO DE TARRAJEO EXISTENTE DENTRO DE POZA	M2	74.51	3.00	223.53
1.03	ACARREO DE MATERIAL EXCEDENTE				
	RETIRO COBERTURA EN CONCRETO SEMIESFÉRICA	M3	11.65	39.00	454.27
	RASPADO Y RETIRO DE TARRAJEO EXISTENTE DENTRO DE POZA	M3	2.24	39.00	87.18
	OTROS	M3	10.00	39.00	390.00
1.04	ELIMINACIÓN DE MATERIAL EXCEDENTE				
	RETIRO COBERTURA EN CONCRETO SEMIESFÉRICA	M3	11.65	90.83	1,057.99
	RASPADO Y RETIRO DE TARRAJEO EXISTENTE DENTRO DE POZA	M3	2.24	90.83	203.03
	OTROS	M3	10.00	90.83	908.30
2	ESTRUCTURAS				0.00

 MANUEL ENRIQUE SERPA GUZMÁN
 ARQUITECTO
 C.A.P. 14798

2.01	PUENTE DE ADEHERENCIA EPÓXICO ESTRUCTURA NUEVA Y ANTIGUA	GLB	1.00	2,300.00	2,300.00
2.02	ENCOFRADO Y DEENCOFRADO NORMAL TANQUE ELEVADO				
	TECHO	M2	31.67	75.00	2,375.25
	MURO CURVO	M2	10.00	98.00	980.00
2.03	CONCRETO PREMEZCLADO F'C 210 KG/CM2 - TANQUES ELEVADOS				
	TECHO	M3	6.33	322.00	2,039.55
	MURO CURVO	M3	2.00	322.00	644.00
2.04	ACERO EN ESTRUCTURA				0.00
	ACERO DE REFUERZO fy=4200 kg/cm2 - LOSA MACIZA Y MURO CURVO	KG	2,598.96	11.00	28,588.56
3	ARQUITECTURA				
3.01	TARRAJEO DE MUROS				
	TARRAJEO DE MURO CARAVISTA E=2.5mm	M2	10.80	25.00	270.00
3.02	TARRAJEOS ESPECIALES				
3.02.01	PUENTE DE ADEHERENCIA EPÓXICO P/TARRAJEO	M2	74.51	28.00	2,086.28
3.02.02	TARRAJEO CON IMPERMEABILIZANTE E=2.5cm	M2	74.51	24.00	1,788.24
3.03	PINTURA				
3.03.01	PINTURA EPOXICA EN ESTRUCTURAS METÁLICAS	M2	26.00	23.00	598.00
3.03.02	PINTURA EPÓXICA EN INTERIORES DE TANQUE	M2	74.51	32.00	2,384.32
3.03.03	PINTURA BLANCA LATEX EN EXTERIORES	M2	182.00	9.50	1,729.00
3.03.04	PINTURA PUERTAS, VENT, MAMP. METALICOS C/ANTICOR. Y OLEO-2 MANOS	M2	4.20	15.00	63.00
3.04	PUERTAS				
3.03.01	PUERTAS CONTRAPLACADAS E=35 MM C/TRIPLAY LUPUNA 4 MM.	M2	2.10	250.00	525.00
3.03.02	MARCOS DE MADERA PARA PUERTAS DE CEDRO 2" X 4"	M	5.20	25.00	130.00
3.05	CARPINTERÍA METÁLICA				

 MANUEL ENRIQUE SERPA GUZMÁN
 ARQUITECTO
 C.A.P. 14798

	ESCALERA				
2.02.01	REFUERZO TUBO FE CIRCULAR 30mm E=1.3 mm l= 6m	KG	17.64	14.00	246.96
2.02.02	PLANCHA Y PERNOS PARA ANCLAJE A COLUMNAS	KG	52.00	19.00	988.00
2.02.03	Malla Cuadrada Galvanizada 1/8" 0.9 Pesada SOLDADA A ESTRUCTURA EXISTENTE	M	60.00	28.00	1,680.00
3.05	CERRADURAS				
3.05.01	CERRADURA DE SEGURIDAD, DOBLE TAMBOR	UND	1.00	100.00	100.00
3.05.02	MUESCA Y ACCESORIO PARA CANDADO	UND	1.00	28.00	28.00
3.06	OTROS				0.00
3.03.01	UÑA EN MEDIA CAÑA EN CONCRETO H=5cm PARA DIRECCION DE LLUVIA HACIA DRENAJE INC TARRAJEO FINO	M	10.00	17.00	170.00
4	INSTALACIONES SANITARIAS				
4.01	SUM. E INSTALAC. TUBERIA DE IMPULSION 1 (PVC - SAP) DE 2"	GLB	1.00	1,500.00	1,500.00
4.02	SUM. E INSTALAC. TUBERIA DE IMPULSION 2 (PVC - SAP) DE 2"	GLB	1.00	1,500.00	1,500.00
4.03	SUM. E INSTALAC. TUBERIA DE LIMPIA (INCLUYE ACCES.) DE 4"	GLB	1.00	2,500.00	2,500.00
4.04	SUM. E INSTALAC. TUBERIA DE REBOSE (PVC - SAP) DE 4"	GLB	1.00	1,500.00	1,500.00
4.05	SUM. E INSTALAC. TUBERIA DE ALIMENTACION DE 3" (PVC - SAP)	GLB	1.00	1,800.00	1,800.00
4.06	SUM. E INSTALAC. TUBERIA DE DRENAJE DE 2" (PVC - SAP)	GLB	1.00	1,800.00	1,800.00
4.07	TAPA SANITARIA DE 0.70 x 0.70 mt	GLB	1.00	1,500.00	1,500.00
4.08	CAJA DE VALVULAS DE TUB. DE ALIMENTACION	GLB	1.00	1,750.00	1,750.00
4.09	CAJA DE VALVULAS DE TUB. DE LIMPIA	GLB	1.00	1,750.00	1,750.00
4.1	CAJA DE REBOSE	GLB	1.00	3,500.00	3,500.00
4.11	TUBO DE VENTILACION	GLB	1.00	2,000.00	2,000.00
4.12	SISTEMA DE DESAGUE	GLB	1.00	1,500.00	1,500.00
4.13	PRUEBAS HIDRÁULICAS	glb.	1.00	250.00	250.00
			COSTO DIRECTO		127,999.78

 MANUEL ENRIQUE SERPA GUZMÁN
 ARQUITECTO
 C.A.P. 14798

GASTOS GENERALES 10%		12,799.98
UTILIDAD 10%		12,799.98
SUBTOTAL		153,599.73
IMPUESTO IIGV 18%		27,647.95
TOTAL		181,247.69

5. VALOR REFERENCIAL

El valor referencial de la intervención del mantenimiento es de S/ 181,247.69

6.FOTOS



Vista del techo del tanque desde el interior donde se aprecia el deterioro



Vista del interior donde se aprecia el deterioro



FIRMA
RESPONSABLE DE INFRAESTRUCTURA

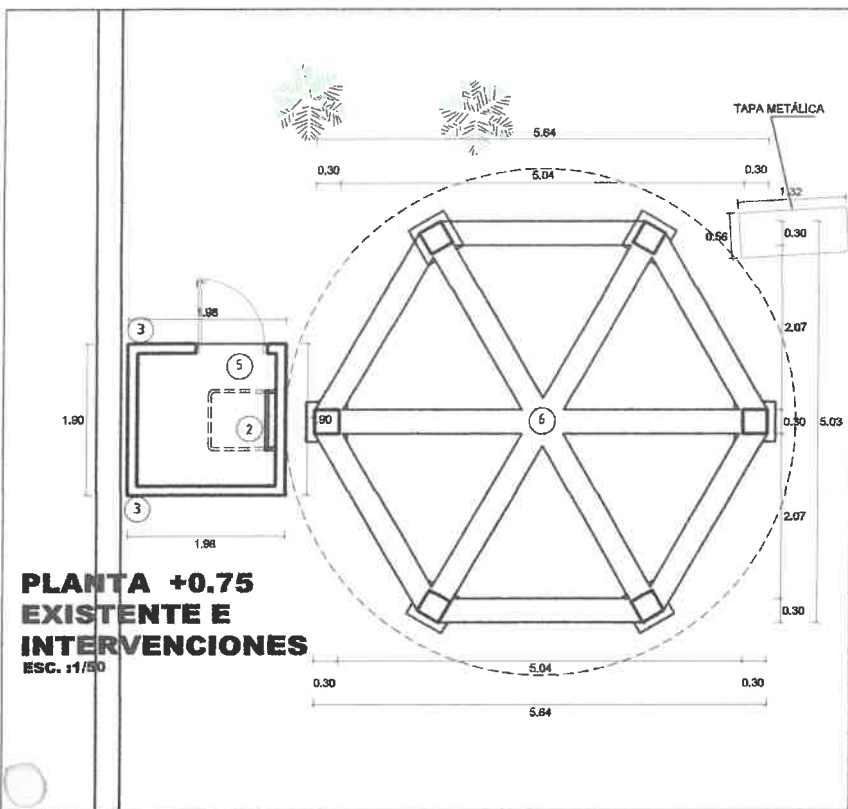

**PLANTA +0.75
EXISTENTE E
INTERVENCIONES**
ESC. 1/50

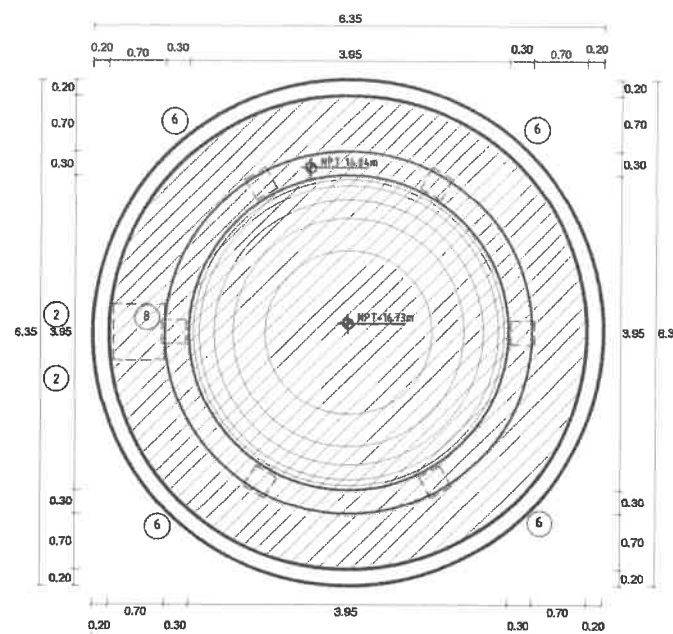

**PLANTA +17.77 POZA
EXISTENTE**
ESC. 1/50

- 1 TARRAJEO EXISTENTE A RETIRAR
RASPADO DE TARRAJEO E=2.5cm
ADITIVO PUENTE DE ADEHERENCIA EPÓXICO
REEMPLAZO DE TARRAJEO CON MEZCLA
CON IMPERMEABILIZANTE E=2.5cm
PINTADO CON ESMALTE EPÓXICO GRIS
- 2 ESCALERA METÁLICA EN FIERRO
GALVANIZADO A CUBRIR CON MALLA
METÁLICA GALVANIZADA SOLDADA A ESTRUCTURA
COCADA 2.5cm e=1.5m PINTAR ESCALERA
EN ESMALTE EPÓXICO GRIS
- 3 MURO EXISTENTE A TARRAJEAR
ACABADO PINTADO EMPASTADO BLANCO
- 4 REFUERZO DE ANCLAJE DE ESCALERA METÁLICA
TUBO GALVANIZADO 1.5" Y ANCLAJE CON PERNOS
A COLUMNAS DE CONCRETO DE TANQUE
VER DETALLE 1
- 5 PUERTA CONTRAPLACADA EN MADERA A REEMPLAZAR
TIPO DE CHIAPA CERRADURA DE SEGURIDAD DOBLE TAMBOR
MUJESCA Y ACCESORIO PARA CANDADO
VER DETALLE P1
- 6 SUPERFICIE PINTADA EN 2 CAPAS DE LÁTEX BLANCO PARA
EXTERIORES
- 7 TECHO SEMIESFÉRICO A DEMOLER Y REEMPLAZAR POR
ESTRUCTURA NUEVA, PUENTE DE ADEHERENCIA EPÓXICO
- 8 TAPA DE TANQUE 0.70x0.70 EN CARPINTERÍA METÁLICA
VER DETALLE 2

PROYECTO: MANTENIMIENTO DE TANQUE DE AGUA ESCALA: 1/50

ARQUITECTO: MANUEL ENRIQUE SERPA GUZMÁN C.A.P. 14798
PROPIETARIO: HOSPITAL HERMILO VALDIZÁN

FECHA: ENE 2022 ESPECIALIDAD: ARQUITECTURA LÁMINA: P. EXISTENTES

A-01

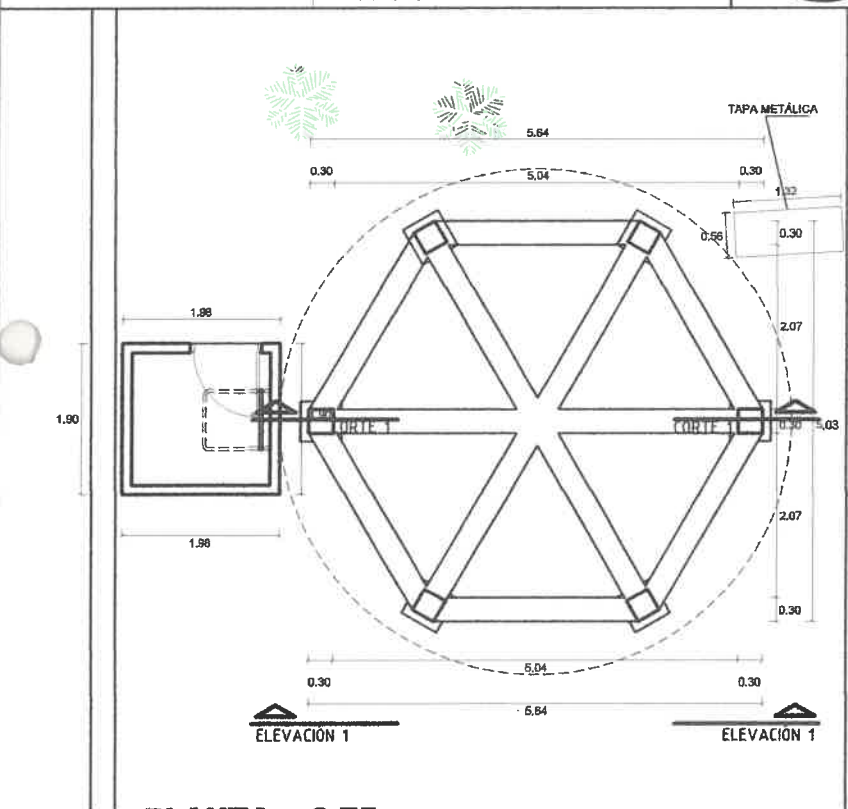

**PLANTA +0.75
RESULTANTE**
ESC. 1/50

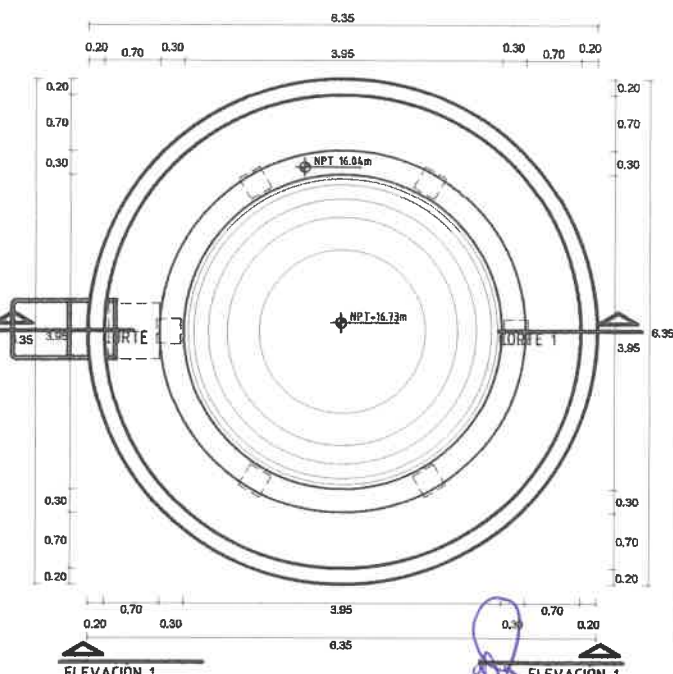

**PLANTA +17.77 POZA
RESULTANTE**
ESC. 1/50

PROYECTO: MANTENIMIENTO DE TANQUE DE AGUA ESCALA: 1/50

ARQUITECTO: MANUEL ENRIQUE SERPA GUZMÁN C.A.P. 14798
PROPIETARIO: HOSPITAL HERMILO VALDIZÁN

FECHA: ENE 2022 ESPECIALIDAD: ARQUITECTURA LÁMINA: PLANTAS PROJ.

A-02

INFORME TÉCNICO N° 005

A: JEFE DE SERVICIOS GENERALES DE LA IPRESS HOSPITAL HERMILIO VALDIZÁN
SANTA ANITA - LIMA
DE: ENCARGADO DE INFRAESTRUCTURA
ASUNTO: MANTENIMIENTO DE COBERTURA DE ESTACIONAMIENTO DE AMBULANCIAS EN
HHV
FECHA: 8 de octubre del 2022

Me dirijo a ud. para saludarlo cordialmente y a la vez hacerle llegar el sustento de la intervención de mantenimiento de la infraestructura requerida para los ambientes del Hospital Hermilio Valdizán análisis realizado con fecha 8 de octubre del 2022.

1. DIAGNÓSTICO SITUACIONAL DEL ÁREA DE INTERVENCIÓN

1.1. UBICACIÓN

Km 3.5 carretera central, distrito de Santa Anita, provincia Lima, Departamento Lima

1.2. ÁREA

El HHV con un Área total de 45,489.69 m²

1.3. AMBIENTES

Ingreso del hospital HHV

2. DAÑOS Y DETERIORO

De acuerdo a la evaluación realizada al HHV, se han identificado los siguientes daños y deterioros.

2.1. Arquitectura

La cobertura del estacionamiento de ambulancias conformada por planchas de policarbonato se encuentra deteriorada, este material tiene un tiempo de vida que ya se cumplió. La estructura que la sostiene presenta oxidación.

3. ALCANCES DE INTERVENCIÓN

Para recuperar la funcionalidad de los ambientes es necesario realizar las siguientes actividades:

MANTENIMIENTO DE COBERTURA DE ESTACIONAMIENTO DE AMBULANCIAS HHV

ARQUITECTURA: Retiro de cobertura existente de policarbonato deteriorada. Suministro e instalación de cobertura de policarbonato. Pintado de estructuras metálicas con base anticorrosiva y pintura epóxica.

INSTALACIONES SANITARIAS: cambio de canaleta de drenaje pluvial, conexión al desagüe y empalme con red existente.

MANUEL ENRIQUE SERRA GUZMÁN
ARQUITECTO
C.A.P. 14798

4. CANTIDADES Y ESTIMACIÓN DE COSTOS (METRADOS)

CUADRO DE METRADOS

SERVICIO:	MANTENIMIENTO DE COBERTURA DE ESTACIONAMIENTO DE AMBULANCIAS EN HHV				
Ubicación:	SANTA ANITA - LIMA - LIMA				
Atencion :	HOSPITAL HERMILIO VALDIZÁN				
Fecha:	08-10-2022				
	SERVICIOS GENERALES				
	DESCRIPCION	UNID	METRADO	PU	PARCIAL
1	OBRAS PRELIMINARES				
1.01	TRABAJOS PRELIMINARES				
1.01.01	TRANSPORTE DE EQUIPOS Y HERRAMIENTAS	GLB	1.00	300.00	300.00
1.01.02	LIMPIEZA DE TERRENO MANUAL	M	45.00	3.00	135.00
1.01.03	SEGURIDAD Y SALUD	GLB	1.00	300.00	300.00
1.01.04	CERCO PROVISIONAL DE ROLLO PLÁSTICO	GLB	1.00	40.00	40.00
1.01.05	ALQUILER DE ANDAMIOS	MES	1.00	600.00	600.00
1.01.07	RETIROS				
	RETIRO DE COBERTURA DE POLICARBONATO EXISTENTE	M2	130.00	5.00	650.00
1.02.08	ACARREO DE MATERIAL EXCEDENTE	M3	4.00	28.00	112.00
1.02.09	ELIMINACION DE MATERIAL EXCEDENTE	M3	4.00	95.00	380.00
2	ARQUITECTURA				
	SUMINISTRO E INSTALACIÓN DE COBERTURA DE POLICARBONATO BLANCO E:6mm	M2	130.00	150.00	19,500.00
2.07	PINTURA				
	PINTADO DE ESTRUCTURAS METÁLICAS CON BASE ANTICORROSIVA Y ESMALTE EPÓXICO	GLB	1.00	2,500.00	2,500.00
3	INSTALACIONES SANITARIAS				
3.1	SUMINISTRO E INSTALACIÓN DE CANALETA DE DRENAJE PLUVIAL 17 M INCLUYE ACCESORIOS	M	17.00	65.00	1,105.00
	COSTO DIRECTO			S/.	25,622.00

 MANUEL ENRIQUE SERPA GUZMÁN
 ARQUITECTO
 C.A.P. 14798

	GASTOS GENERALES 10%			S/.	2,562.20
	UTILIDAD 10%			S/.	2,562.20
	SUBTOTAL			S/.	30,746.40
	IGV 18%			S/.	5,534.35
	TOTAL PRESUPUESTO			S/.	36,280.75

5. VALOR REFERENCIAL

El valor referencial de la intervención del mantenimiento es de S/ 36,280.75

6. FOTOS



IMÁGENES DEL ESTADO ACTUAL DEL SERVICIO



 MANUEL ENRIQUE SCARPA GIZMÁN
 ARQUITECTO
 C.A.P. 14798



Manuel Enrique Serpa Guzmán
ARQUITECTO
CAP: 14798

FIRMA
RESPONSABLE DE INFRAESTRUCTURA

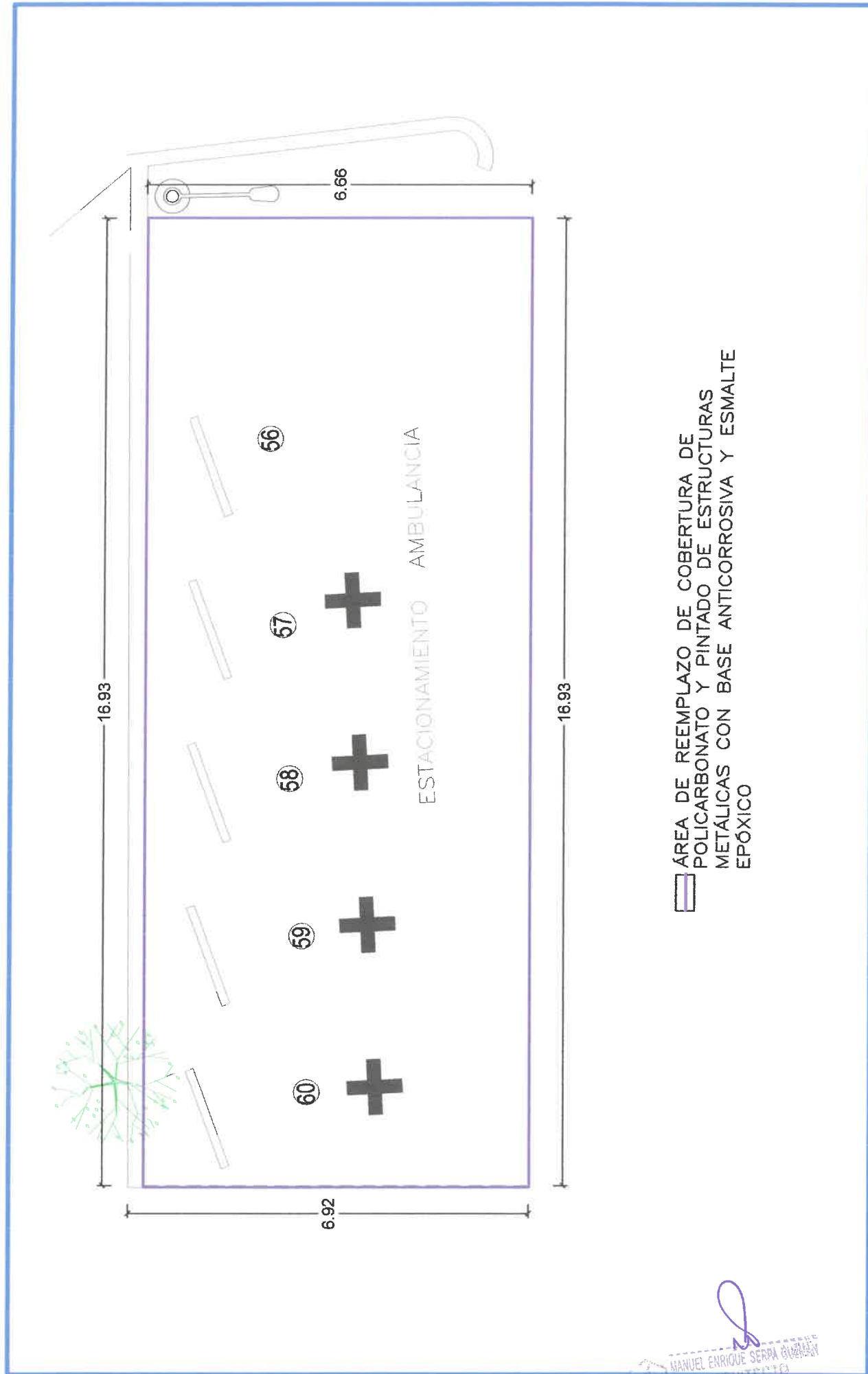
6. MANTENIMIENTO DE COBERTURA DE ESTACIONAMIENTOS EN HHV



AREA DE REEMPLAZO DE COBERTURA DE POLICARBONATO Y PINTADO DE ESTRUCTURAS METALICAS CON BASE ANTICORROSIVA Y ESMALTE EPOXICO

MANUEL ENRIQUE SERPA GONZALEZ
ARQUITECTO
C.A.P. 14798

INFORME TÉCNICO N° 006

A: JEFE DE SERVICIOS GENERALES DE LA IPRESS HOSPITAL HERMILIO VALDIZÁN
SANTA ANITA - LIMA
DE: ENCARGADO DE INFRAESTRUCTURA
ASUNTO: MANTENIMIENTO AREA DE ECONOMÍA EN HHV
FECHA: 08 de octubre del 2022

Me dirijo a ud. para saludarlo cordialmente y a la vez hacerle llegar el sustento de la intervención de mantenimiento de la infraestructura requerida para los ambientes del Hospital Hermilio Valdizán análisis realizado con fecha 08 de octubre de 2022.

1. DIAGNÓSTICO SITUACIONAL DEL ÁREA DE INTERVENCIÓN

1.1. UBICACIÓN

Km 3.5 carretera central, distrito de Santa Anita, provincia Lima, Departamento Lima

1.2. ÁREA

El HHV con un Área total de 45,489.69 m²

1.3. AMBIENTES

ÁREA DE ECONOMÍA DEL HHV

2. DAÑOS Y DETERIORO

De acuerdo a la evaluación realizada al HHV, se han identificado los siguientes daños y deterioros.

El ambiente usado para la oficina de economía no presenta iluminación adecuada, por lo que podría causar problemas de salud laboral en los trabajadores.

3. ALCANCES DE INTERVENCIÓN

Para recuperar la funcionalidad de los ambientes es necesario realizar las siguientes actividades:

MANTENIMIENTO ECONOMÍA EN HHV

ARQUITECTURA: Pintura interior de los ambientes

INSTALACIONES ELÉCTRICAS: Mejora de la iluminación del recinto: cableados y tendido de redes de instalaciones eléctricas de alumbrado y tomacorrientes libres de halogenuro (LSOH) de calibres 2.5mm² y 4mm²; plaquetas de interruptores y tomacorrientes; luminarias LED y entubado para instalaciones de comunicaciones.

4. CANTIDADES Y ESTIMACIÓN DE COSTOS (METRADOS)

SERVICIO:	6 MANTENIMIENTO DE ECONOMÍA HHV				
Ubicación:	SANTA ANITA - LIMA - LIMA				
Atencion :	HOSPITAL HERMILIO VALDIZÁN				
Fecha:	08-10-2022				
	ECONOMÍA				
	DESCRIPCION	UNID	METRADO	PU	PARCIAL
1	OBRAS PRELIMINARES				

MANUEL ENRIQUE SERPA GUZMÁN
ARQUITECTO
C.A.P. 14708

1.01	TRABAJOS PRELIMINARES				
1.01.01	TRANSPORTE DE EQUIPOS Y HERRAMIENTAS	GLB	1.00	400.00	400.00
1.01.02	LIMPIEZA DE TERRENO MANUAL	M	103.00	3.00	309.00
1.01.03	SEGURIDAD Y SALUD	GLB	1.00	600.00	600.00
1.01.07	RETIROS				
	RETIRO DE CABLEADO E INSTALACIONES ELÉCTRICAS EXISTENTES	M	100.00	8.00	800.00
1.02.08	ACARREO DE MATERIAL EXCEDENTE	M3	5.00	28.00	140.00
1.02.09	ELIMINACION DE MATERIAL EXCEDENTE	M3	5.00	95.00	475.00
2	ARQUITECTURA				
2.07	PINTURA				
	PINTURA DE MUROS INTERIORES Y CIELOS RASOS	M2	100.00	20.00	2,000.00
4	INSTALACIONES ELÉCTRICAS				
	REDES DE INSTALACIONES ELÉCTRICAS INC PICADO Y RESANE TUB 1/2"	M	70.00	65.00	4,550.00
	REDES DE COMUNICACIONES SIN CABLEADO INC PICADO Y RESANE TUBERÍA 3/4"	M	70.00	67.00	4,690.00
	TOMACORRIENTES				
	SALIDA DE TOMACORRIENTE	UND	17.00	98.00	1,666.00
	INTERRUPTORES				
	SALIDA PARA INTERRUPTOR	UND	2.00	96.00	192.00
4.01	ACCESORIOS				-
	TOMACORRIENTES DOBLES CON TIERRA CON TAPA TIPO IDROBOX	UND	17.00	85.00	1,445.00
	INTERRUPTOR SIMPLE	UND	2.00	17.00	34.00
4.02	ALIMENTADORES				
	ALIMENTADOR NS OH2.5mm LIBRE DE HALÓGENO	M	45.00	1.20	54.00
	ALIMENTADOR NS OH4mm LIBRE DE HALÓGENO	M	150.00	2.20	330.00
4.03	ARTEFACTOS				
	ARTEFAC. ALUMB. INTERIOR SIST. REJILLA RES E 2X18W T8 G13 EE BL 1'X2' RAL CON INSTALACIÓN	UND	10.00	180.00	1,800.00
	COSTO DIRECTO			S/.	19,485.00
	GASTOS GENERALES 10%			S/.	1,948.50
	UTILIDAD 10%			S/.	1,948.50



MANUEL ENRIQUE SERPA GUZMÁN
ARQUITECTO
C.A.P. 14798

	SUBTOTAL			S/.	23,382.00
	IGV 18%			S/.	4,208.76
	TOTAL PRESUPUESTO			S/.	<u>27,590.76</u>

5. VALOR REFERENCIAL

El valor referencial de la intervención del mantenimiento es de S/ 27,590.76



Manuel Enrique Serpa Guzmán
ARQUITECTO
CAP: 14798

FIRMA
RESPONSABLE DE INFRAESTRUCTURA

INFORME TÉCNICO N° 07

A: JEFE DE SERVICIOS GENERALES DE LA IPRESS HOSPITAL HERMILIO VALDIZÁN
SANTA ANITA - LIMA
DE: ENCARGADO DE INFRAESTRUCTURA
ASUNTO: MANTENIMIENTO DE COBERTURAS EN PABELLONES DE HOSPITALIZACIÓN
FECHA: 12 de mayo del 2022

Me dirijo a ud. para saludarlo cordialmente y a la vez hacerle llegar el sustento de la intervención de mantenimiento de la infraestructura requerida para los ambientes del Hospital Hermilio Valdizán análisis realizado con fecha 12 de mayo de 2022.

1. DIAGNÓSTICO SITUACIONAL DEL ÁREA DE INTERVENCIÓN

1.1. UBICACIÓN

Km 3.5 carretera central, distrito de Santa Anita, provincia Lima, Departamento Lima

1.2. ÁREA

El HHV con un Área total de 45,489.69 m²

1.3. AMBIENTES

AZOTEA DE PABELLONES HOSPITALIZACIÓN

2. DAÑOS Y DETERIORO

De acuerdo a la evaluación realizada al HHV, se han identificado los siguientes daños y deterioros.

ARQUITECTURA:

El servicio presenta coberturas de ladrillo pastelero deteriorada.

INSTALACIONES SANITARIAS:

La canaleta de drenaje pluvial se encuentra deteriorada.

3. ALCANCES DE INTERVENCIÓN

Para recuperar la funcionalidad de los ambientes es necesario realizar las siguientes actividades:

MANTENIMIENTO DE COBERTURAS EN PABELLONES DE HOSPITALIZACIÓN

ARQUITECTURA: Retiro de ladrillo pastelero existente en azotea, suministro e instalación de piso de ladrillo pastelero.

INSTALACIONES ELÉCTRICAS: entubado de instalaciones existentes eléctricas, de redes y otros presentes en azotea.

INSTALACIONES SANITARIAS: cambio de sumideros en escorrentías pluviales, limpieza y mantenimiento de canaletas

4. CANTIDADES Y ESTIMACIÓN DE COSTOS (METRADOS)

SERVICIO:	20 MANTENIMIENTO DE COBERTURAS DE PABELLONES		
-----------	--	--	--

MANUEL ENRIQUE SERPA GUZMÁN
ARQUITECTO
C.A.P. 14798

Ubicación:	SANTA ANITA - LIMA - LIMA				
Atencion :	HOSPITAL HERMILIO VALDIZÁN				
Fecha:	12/10/2022				
	pabellones de Hospitalización				
	DESCRIPCION	UNID	METRADO	PU	PARCIAL
1	OBRAS PRELIMINARES				
1.01	TRABAJOS PRELIMINARES				
1.01.01	TRANSPORTE DE EQUIPOS Y HERRAMIENTAS	GLB	1.00	1,200.00	1,200.00
1.01.02	LIMPIEZA DE TERRENO MANUAL	M	5,500.00	3.00	16,500.00
1.01.03	SEGURIDAD Y SALUD	GLB	1.00	1,200.00	1,200.00
1.01.04	CERCO PROVISIONAL DE ROLLO PLÁSTICO	GLB	1.00	250.00	250.00
1.01.05	ALQUILER DE ANDAMIOS	MES	1.00	1,200.00	1,200.00
1.01.06	TRAZO Y REPLANTEO	M2	5,500.00	1.00	5,500.00
1.01.07	RETIROS				
	RETIRO DE CABLEADO, TOMAS E INTERRUPTORES EXISTENTES	M	3,200.00	0.20	640.00
	RETIRO DE CUBIERTA DE LADRILLO PASTELERO e: 2"	UND	5,500.00	10.00	55,000.00
1.02.08	ACARREO DE MATERIAL EXCEDENTE	M3	80.28	28.00	2,247.84
1.02.09	ELIMINACION DE MATERIAL EXCEDENTE	M3	80.28	150.00	12,042.00
2	ARQUITECTURA				
2.05	COBERTURA DE LADRILLO PASTELERO 24x24 C/MEZCLA 1:5 E:2.5cm JUNTA 1.5cm	M2	5,500.00	45.00	247,500.00
3	INSTALACIONES ELÉCTRICAS				
3.05	ENTUBADO DE INSTALACIONES EXISTENTE EN AZOTEA	GLB	1.00	7,500.00	7,500.00
4	INSTALACIONES SANITARIAS				
4.01	MANTENIMIENTO Y LIMPIEZA DE ESCORRENTÍAS PLUVIALES	GLB	1.00	5,230.00	5,230.00
	COSTO DIRECTO			S/.	356,009.84
	GASTOS GENERALES 10%			S/.	71,201.97
	UTILIDAD 10%			S/.	35,600.98
	SUBTOTAL			S/.	462,812.79
	IGV 18%			S/.	83,306.30
	TOTAL PRESUPUESTO			S/.	546,119.09

5. VALOR REFERENCIAL

El valor referencial de la intervención del mantenimiento es de S/ **546,119.09**

 MANUEL ENRIQUE SERPA GUZMÁN
 ARQUITECTO
 C.A.P. 14798

6.PANEL FOTOGRÁFICO



VISTAS DE LOS TECHOS DE PABELLONES

.....
Manuel Enrique Serpa Guzmán
ARQUITECTO
CAP: 14798

FIRMA
RESPONSABLE DE INFRAESTRUCTURA

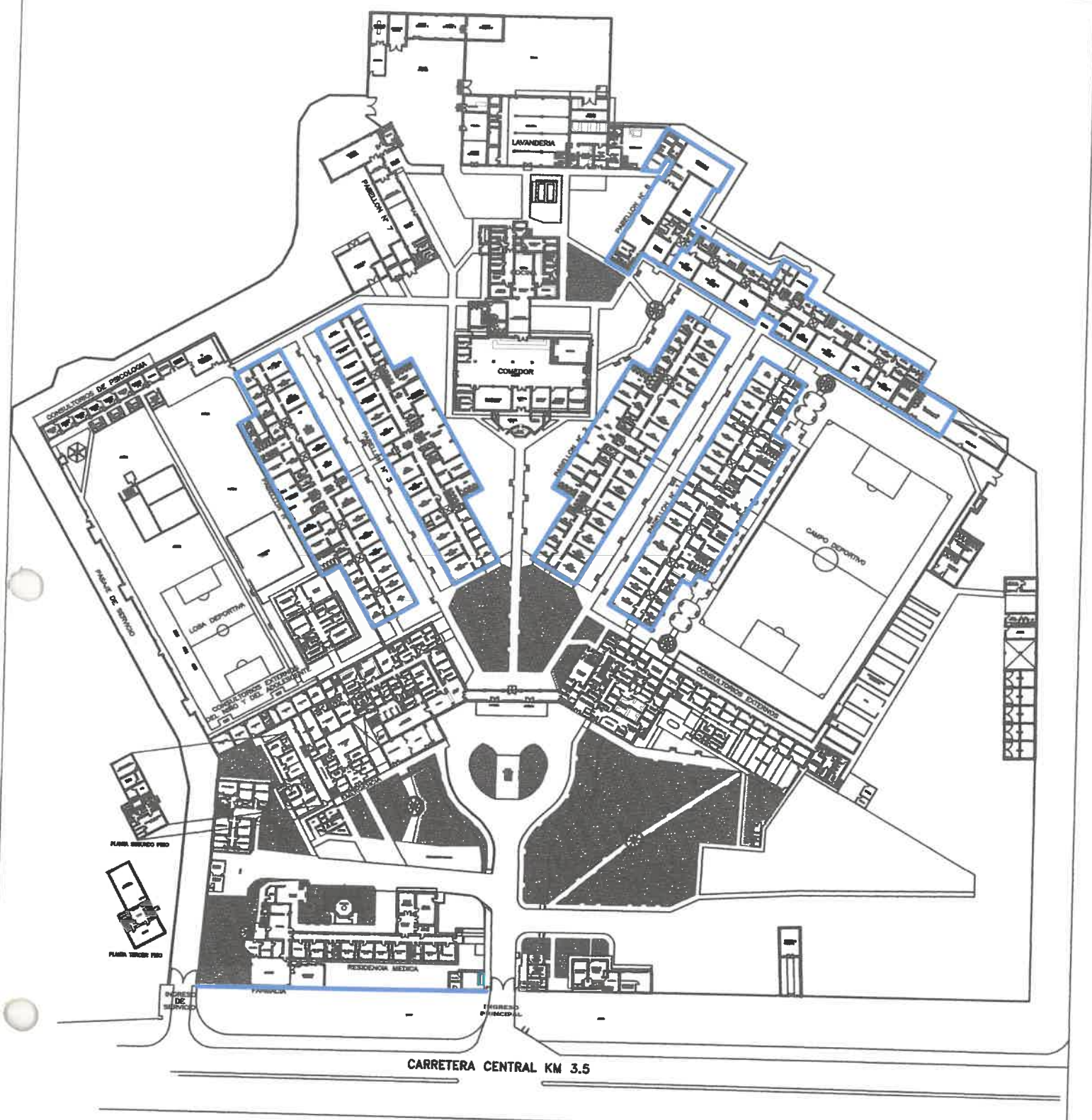

 ÁREA DE RETIRO DE COBERTURA DE LADRILLO PASTELERO Y REEMPLAZO POR COBERTURA NUEVA
 ENTUBADO DE INSTALACIONES ELÉCTRICAS
 MANTENIMIENTO DE CANALETAS DE DRENAJE PLUVIAL

 MANUEL ENRIQUE SERPA GUZMÁN
 ARQUITECTO
 C.A.P. 14798

INFORME TÉCNICO N° 008

A: JEFE DE SERVICIOS GENERALES DE LA IPRESS HOSPITAL HERMILIO VALDIZÁN
SANTA ANITA - LIMA
DE: ENCARGADO DE INFRAESTRUCTURA
ASUNTO: MANTENIMIENTO DE VEREDAS DEL HHV
FECHA: 8 de octubre del 2022

Me dirijo a ud. para saludarlo cordialmente y a la vez hacerle llegar el sustento de la intervención de mantenimiento de la infraestructura requerida para los ambientes del Hospital Hermilio Valdizán análisis realizado con fecha 8 de octubre del 2022.

1. DIAGNÓSTICO SITUACIONAL DEL ÁREA DE INTERVENCIÓN

1.1. UBICACIÓN

Km 3.5 carretera central, distrito de Santa Anita, provincia Lima, Departamento Lima

1.2. ÁREA

El HHV con un Área total de 45,489.69 m²

1.3. AMBIENTES

TODO EL HOSPITAL

2. DAÑOS Y DETERIORO

De acuerdo a la evaluación realizada al HHV, se han identificado los siguientes daños y deterioros.

Existen veredas en el HHV deterioradas, con fisuras visibles que podrían poner en peligro la integridad de los usuarios, al haber la posibilidad de tropiezos o golpes.

3. ALCANCES DE INTERVENCIÓN

Para recuperar la funcionalidad de los ambientes es necesario realizar las siguientes actividades:

MANTENIMIENTO DE VEREDAS DEL HHV

ARQUITECTURA: Remoción de veredas dañadas o deterioradas, excavado, encofrado y vaciado de veredas nuevas, bruñado y curado del concreto, creación de juntas de brea e:3cm.

4. CANTIDADES Y ESTIMACIÓN DE COSTOS (METRADOS)

MANUEL ENRIQUE SERPA GUZMÁN
ARQUITECTO
C.A.P. 14798

SERVICIO:	8 MANTENIMIENTO DE VEREDAS DEL HHV				
Ubicación:	SANTA ANITA - LIMA - LIMA				
Atencion :	HOSPITAL HERMILIO VALDIZÁN				
Fecha:	03-11-2021				
	SERVICIOS GENERALES				
	DESCRIPCION	UNID	METRADO	PU	PARCIAL
1	OBRAS PRELIMINARES				
1.01	TRABAJOS PRELIMINARES				
1.01.01	TRANSPORTE DE EQUIPOS Y HERRAMIENTAS	GLB	1.00	1,500.00	1,500.00
1.01.02	LIMPIEZA DE TERRENO MANUAL	M	117.75	3.00	353.25
1.01.03	SEGURIDAD Y SALUD - COVID	GLB	1.00	700.00	700.00
1.01.04	CERCO PROVISIONAL DE ROLLO PLÁSTICO	GLB	1.00	110.00	110.00
1.01.05	TRAZO Y REPLANTEO	M2	117.75	1.00	117.75
1.01.06	RETIROS				
	CORTE DE CONCRETO EN VEREDAS	M	58.00	10.00	580.00
	RETIRO PAVIMENTO RIGIDO C/EQ.(LOSA DE CONCRETO) E=0.20M	M2	117.75	25.00	2,943.75
	RETIRO SARDINEL DE VEREDA C/EQUIPO	M	10.00	14.00	140.00
1.02.08	ACARREO DE MATERIAL EXCEDENTE	M3	33.64	28.00	942.00
1.02.09	ELIMINACION DE MATERIAL EXCEDENTE	M3	33.64	95.00	3,196.07
2	SUB BASE				
2.01	SUB-BASE GRANULAR E=0.20 M.(AGREGADO PRODUCIDO) CON EQUIPO	M2	117.75	18.00	2,119.50
3	BASE				
	BASE GRANULAR E=0.10 M (AFIRMADO PRODUCIDO) C/EQUIPO	M2	117.75	17.00	2,001.75
4	VEREDAS				
	VEREDA CONC.PREMEZC.F'C=140KG/CM2 E=0.10M, ACABADO C:A 1:2	M2	117.75	40.00	4,710.00
5	SARDINELES				
	SARDINEL SUMERGIDO F'C=140 KG/CM2 (15X30CM)	M	10.00	22.00	220.00
7	TARRAJEO PULIDO DE VEREDAS				
		M	117.75	10.00	1,177.50
8	BRUÑADO				
	BRUÑAS DE 1.0 CM (SOLO M.O.,LOS MAT. ESTAN EN TARRAJEO)	M	153.08	9.00	1,377.68
	COSTO DIRECTO			S/.	22,189.25
	GASTOS GENERALES 10%			S/.	2,218.92

 MANUEL ENRIQUE SERPA GUZMÁN
 ARQUITECTO
 C.A.P. 14798

	UTILIDAD 10%			S/.	2,218.92
	SUBTOTAL			S/.	26,627.10
	IGV 18%			S/.	4,792.88
	TOTAL PRESUPUESTO			S/.	31,419.97

5. VALOR REFERENCIAL

El valor referencial de la intervención del mantenimiento es de S/ 31,419.97



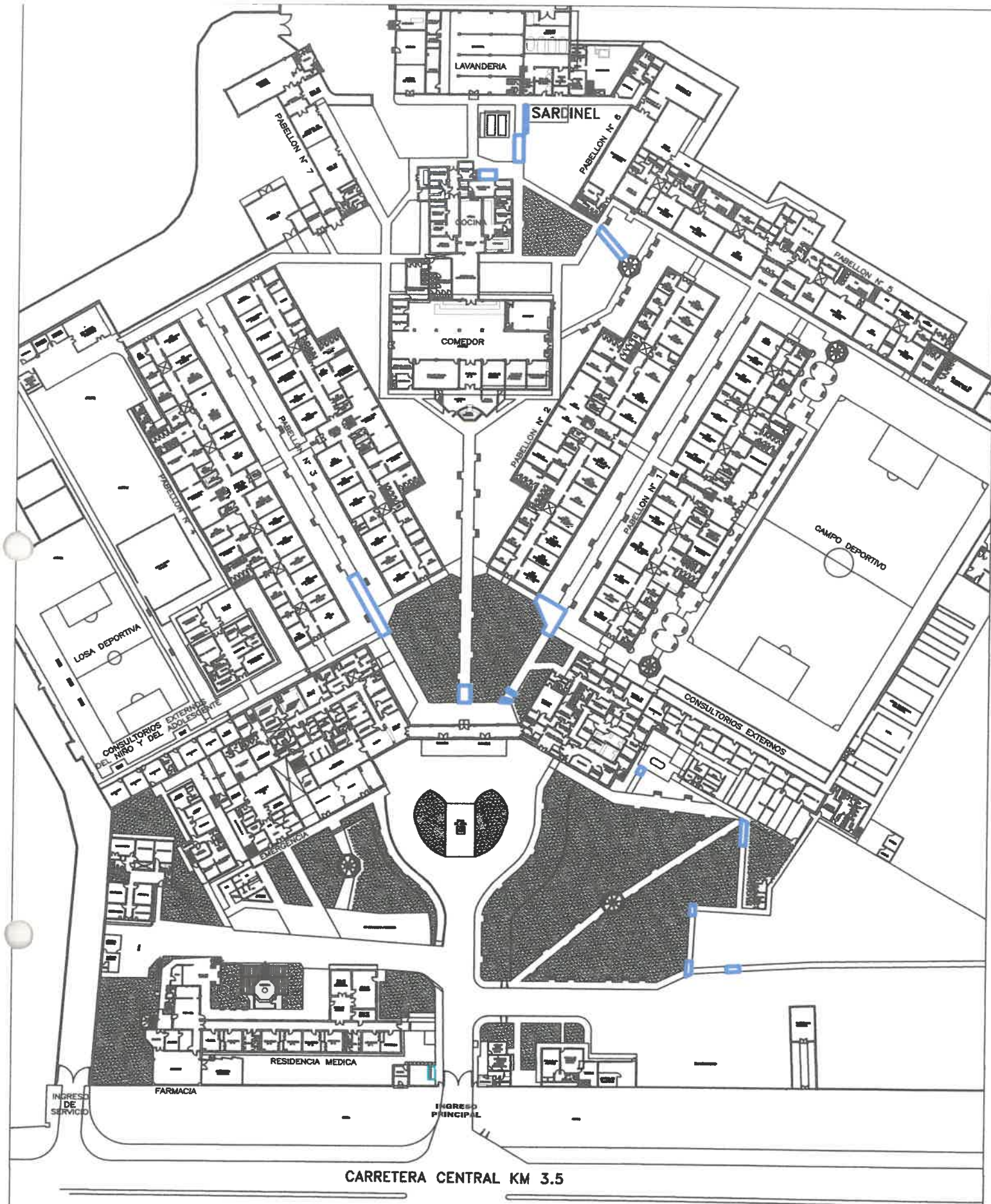

.....
Manuel Enrique Serpa Guzmán
ARQUITECTO
CAP: 14798

FIRMA
RESPONSABLE DE INFRAESTRUCTURA



MANTENIMIENTO DE VEREDAS EN HOSPITAL HERMILIO VALDIZÁN

 VEREDAS A RETIRAR Y REEMPLAZAR POR NUEVAS

MANUEL ENRIQUE SERPA OSORIO
 ARQUITECTO
 C.A.P. 14798

INFORME TÉCNICO N° 009

A: JEFE DE SERVICIOS GENERALES DE LA IPRESS HOSPITAL HERMILIO VALDIZÁN
SANTA ANITA - LIMA
DE: ENCARGADO DE INFRAESTRUCTURA
ASUNTO: MANTENIMIENTO DE SEÑALETICA DEL HHV
FECHA: 08 de octubre del 2022

Me dirijo a ud. para saludarlo cordialmente y a la vez hacerle llegar el sustento de la intervención de mantenimiento de la infraestructura requerida para los ambientes del Hospital Hermilio Valdizán análisis realizado con fecha 08 de octubre del 2022.

1. DIAGNÓSTICO SITUACIONAL DEL ÁREA DE INTERVENCIÓN

1.1. UBICACIÓN

Km 3.5 carretera central, distrito de Santa Anita, provincia Lima, Departamento Lima

1.2. ÁREA

El HHV con un Área total de 45,489.69 m²

1.3. AMBIENTES

TODO EL HOSPITAL

2. DAÑOS Y DETERIORO

De acuerdo a la evaluación realizada al HHV, se han identificado los siguientes daños y deterioros.

Las señaléticas del hospital se encuentran deterioradas, así como los detectores de humo de ciertos ambientes, luces de emergencia inoperativas, hacen falta extintores en algunos ambientes.

3. ALCANCES DE INTERVENCIÓN

Para recuperar la funcionalidad de los ambientes es necesario realizar las siguientes actividades:

MANTENIMIENTO DE SEÑALETICA DEL HHV

ARQUITECTURA: Retiro de señalética deteriorada, suministro e instalación de señalética de acuerdo a los requerimientos de cada área. Retiro de detectores de humo deteriorados, suministro e instalación de detectores de humo, Retiro de Luces de Emergencia inoperativas, suministro e instalación de de Luces de Emergencia. Pintado de puntos de reunión, recorrido para pacientes y zona COVID con pintura de alto tránsito. Retiro de gabinetes de extintor deteriorados, Suministro e instalación de gabinetes para extintor.

4. CANTIDADES Y ESTIMACIÓN DE COSTOS (METRADOS)

El servicio se ha calculado y cotizado por un monto global (GLB)

5. VALOR REFERENCIAL

El valor referencial de la intervención del mantenimiento es de S/ 35000.00



MANUEL ENRIQUE SERPA GUZMÁN
ARQUITECTO
C.A.P. 14798



Manuel Enrique Serpa Guzmán
ARQUITECTO
CAP: 14798

FIRMA
RESPONSABLE DE INFRAESTRUCTURA

INFORME TÉCNICO N° 010

A: JEFE DE SERVICIOS GENERALES DE LA IPRESS HOSPITAL HERMILIO VALDIZÁN
SANTA ANITA - LIMA
DE: ENCARGADO DE INFRAESTRUCTURA
ASUNTO: MANTENIMIENTO DE BASES DE TANQUES DE AGUA
FECHA: 12 de octubre del 2022

Me dirijo a ud. para saludarlo cordialmente y a la vez hacerle llegar el sustento de la intervención de mantenimiento de la infraestructura requerida para los ambientes del Hospital Hermilio Valdizán análisis realizado con fecha 12 de octubre de 2022.

1. DIAGNÓSTICO SITUACIONAL DEL ÁREA DE INTERVENCIÓN

1.1. UBICACIÓN

Km 3.5 carretera central, distrito de Santa Anita, provincia Lima, Departamento Lima

1.2. ÁREA

El HHV con un Área total de 45,489.69 m²

1.3. AMBIENTES

AZOTEAS DE PABELLONES 1,2,3,4,5, EMERGENCIA Y CONSULTA EXTERNA

2. DAÑOS Y DETERIORO

De acuerdo a la evaluación realizada al HHV, se han identificado los siguientes daños y deterioros.

ARQUITECTURA:

Actualmente los tanques de agua de las azoteas se encuentran instalados encima del ladrillo pastelero, estas instalaciones generalmente generan goteos y humedad, esta humedad pasa a los ambientes interiores.

3. ALCANCES DE INTERVENCIÓN

Para recuperar la funcionalidad de los ambientes es necesario realizar las siguientes actividades:

MANTENIMIENTO DE DE BASES DE TANQUES DE AGUA

ARQUITECTURA: Desmontaje de tanque de agua, retiro de ladrillo pastelero. Cambio de piso, instalación de tanque.

4. CANTIDADES Y ESTIMACIÓN DE COSTOS (METRADOS)

SERVICIO:	MANTENIMIENTO DE BASES DE TANQUES				
Ubicación:	SANTA ANITA				
Atencion :	HOSPITAL HERMILIO VALDIZAN				
Fecha:	OCTUBRE 2022				
	DESCRIPCION	UNID	METRADO	PRECIO	SUB TOT
1	TRABAJOS PRELIMINARES				
1.01.01	TRANSPORTE DE EQUIPOS Y HERRAMIENTAS	GLB	1.00	500.00	500.00

MANUEL ENRIQUE SERPA GUZMÁN
ARQUITECTO
C.A.P. 14798

1.01.02	LIMPIEZA DE TERRENO MANUAL	M2	13.43	10.00	134.30
1.01.03	SEGURIDAD Y SALUD	GLB	1.00	500.00	500.00
1.01.04	CERCO PROVISIONAL DE ROLLO PLÁSTICO	M2	10.00	10.00	100.00
1.01.06	RETIRO DE LADRILLO PASTELERO E:3cm	M2	84.00	22.00	1,848.00
1.01.07	DESMONTAJE DE TANQUE DE AGUA	und	21.00	48.00	1,008.00
1.01.08	ACARREO DE MATERIAL EXCEDENTE	M3	20.00	30.00	600.00
1.01.09	ELIMINACION DE MATERIAL EXCEDENTE	M3	20.00	130.00	2,600.00
1.02	ARQUITECTURA				
1.02.01	CONTRAPISO E=0.05 M	M2	4.20	59.00	247.80
1.02.02	PLATAFORMA F´C 210 KG/CM3	M3	8.40	430.00	3,612.00
1.02.03	FIERRO CORRUGADO 1/2 EN LOSAS	KG	150.00	25.00	3,750.00
1.02.04	ACABADO CEMENTO PULIDO EN PLATAFORMA	m2	84.00	32.00	2,688.00
1.02.05	MONTAJE DE TANQUE	UND	21.00	58.00	1,218.00
				COSTO DIRECTO	18,806.10
				GASTOS GENERALES 10%	1,880.61
				IGV 18%	3,723.61
				TOTAL	24,410.32

5. VALOR REFERENCIAL

El valor referencial de la intervención del mantenimiento es de S/ 24,410.32



Manuel Enrique Serpa Guzmán
ARQUITECTO
CAP: 14798

FIRMA

INFORME TÉCNICO N° 011

A: JEFE DE SERVICIOS GENERALES DE LA IPRESS HOSPITAL HERMILIO VALDIZÁN
SANTA ANITA - LIMA
DE: ENCARGADO DE INFRAESTRUCTURA
ASUNTO: MANTENIMIENTO DE TECHOS EN AREA DE TERAPIA
FECHA: 12 de mayo del 2022

Me dirijo a ud. para saludarlo cordialmente y a la vez hacerle llegar el sustento de la intervención de mantenimiento de la infraestructura requerida para los ambientes del Hospital Hermilio Valdizán análisis realizado con fecha 12 de mayo de 2022.

1. DIAGNÓSTICO SITUACIONAL DEL ÁREA DE INTERVENCIÓN

1.1. UBICACIÓN

Km 3.5 carretera central, distrito de Santa Anita, provincia Lima, Departamento Lima

1.2. ÁREA

El HHV con un Área total de 45,489.69 m²

1.3. AMBIENTES

TODO EL HOSPITAL

2. DAÑOS Y DETERIORO

De acuerdo a la evaluación realizada al HHV, se han identificado los siguientes daños y deterioros.

Arquitectura:

El techo de TERAPIA DRESAM en este momento se encuentra con un acabado inadecuado, presenta techo de Canalón de Advesto, material que en este momento está prohibido de usar.

Instalaciones:

presenta instalaciones eléctricas y sanitarias inadecuadas y deterioradas.

3. ALCANCES DE INTERVENCIÓN

Para recuperar la funcionalidad de los ambientes es necesario realizar las siguientes actividades:

MANTENIMIENTO DE TECHOS EN AREA DE TERAPIA

ARQUITECTURA: Retiro de falso cielo raso existente, retiro de instalaciones eléctricas, Retiro de Techo de fibrocemento acanalado existente, suministro e instalación de techo de plancha metálica con aislante térmico tipo TR4, refuerzo de estructura metálica existente con trama de tubos metálicos para sujeción de cobertura. Reinstalación de falso cielo.

INSTALACIONES ELÉCTRICAS: Suministro e instalación de alimentadores y artefactos de iluminación para todos los ambientes.

INSTALACIONES SANITARIAS: cambio de sumideros en escorrentías pluviales, suministro e instalación de escorrentías pluviales.

4. CANTIDADES Y ESTIMACIÓN DE COSTOS (METRADOS)

SERVICIO:	MANTENIMIENTO DE DRESAM				
Ubicación:	SANTA ANITA				
Atencion :	DRESAM				

MANUEL ENRIQUE SERPA GUZMÁN
ARQUITECTO
C.A.P. 14788

Fecha:	DIC 2021				
	DESCRIPCION	UNID	METRADO	PRECIO S/	SUB TOT
1.00	OBRAS PROVISIONALES Y TRABAJOS PRELIMINARES				
1.01	TRABAJOS PRELIMINARES				
1.01.01	TRANSPORTE DE EQUIPOS Y HERRAMIENTAS	GLB	1.00	2,500.00	2,500.00
1.01.02	LIMPIEZA DE TERRENO MANUAL	M2	780.00	4.00	3,120.00
1.01.03	SEGURIDAD Y SALUD + PROTOCOLO COVID 19	GLB	1.00	2,350.00	2,350.00
1.01.04	CERCO PROVISIONAL DE ROLLO PLÁSTICO	M2	40.00	25.00	1,000.00
1.01.05	TRAZO Y REPLANTEO	M2	780.00	3.00	2,340.00
1.02	REMOCIONES				
1.02.01	RETIRO COBERTURA PASTELERO E:0.05m	M2	9.19	8.00	73.52
1.02.02	RETIRO DE LUMINARIAS Y CABLEADO EXISTENTE	GLB	1.00	1,230.00	1,230.00
1.02.03	RETIRO DE FALSO CIELO RASO Y ESTRUCTURA	GLB	1.00	890.00	890.00
1.02.04	RETIRO PARCIAL DE MURO DE LADRILLO PARA CALZAR ESTRUCTURA DE TECHO	M2	5.79	17.77	102.89
1.02.05	RETIRO COBERTURA DE CANALÓN Y PICADO	M2	780.00	7.00	5,460.00
1.02.06	RETIRO DE ZÓCALO ACABADO MAYÓLICA EN COLUMNAS	M2	13.76	17.77	244.52
1.02.07	RETIRO DE VENTANAS				631.48
1.03	ACARREO DE MATERIAL EXCEDENTE	M3	50.00	38.00	1,058.48
1.04	ELIMINACIÓN DE MATERIAL EXCEDENTE	M3	50.00	90.83	2,465.17
2.00	ESTRUCTURAS				
2.01	ANCLAJES CON PEGAMENTO EPOXICO ESTRUCTURAS	GLB	1.00	800.00	800.00
2.02	ACERO TRABAJADO ASTM A36				
	DRESAM				
	VIGA V3 TUBO FE RECTANGULAR 100X80mm E=4mm l= 6m	KG	1,140.81	14.00	15,971.34
	VIGA V4 FE TUBO FE CUADRADO 70mm E=2.5 mm L= 6m	KG	994.08	15.00	14,911.20

 MANUEL ENRIQUE SCHEN
 ARQUITECTO
 C.A.P. 14798

	VIGA V5 FE TUBO RECTANGULAR 120X60 E=2 mm L= 6m	KG	357.31	16.00	5,716.96
	VIGA V6 FE TUBO RECTANGULAR 150X50 E=4 mm L= 6m	KG	932.60	17.00	15,854.20
	COLUMNA CUADRADA FE 100mm e=3.2mm	KG	289.39	18.00	5,209.02
	PLANCHA Y PERNOS PARA ANCLAJE A COLUMNAS	KG	52.00	19.00	988.00
	DEPÓSITO FARMACIA				
	VIGA V3 TUBO FE RECTANGULAR 100X80mm E=4mm l= 6m	KG	502.56	14.00	7,035.84
	VIGA V4 FE TUBO FE CUADRADO 70mm E=2.5 mm L= 6m	KG	77.40	15.00	1,161.00
	PLANCHA Y PERNOS PARA ANCLAJE A COLUMNAS	KG	35.00	19.00	665.00
2.03	TRANSLADO DE TUBOS A OBRA	CAM	1.00	550.00	550.00
2.04	TRANSLADO DE CALAMINAS A OBRA	CAM	1.00	450.00	450.00
2.05	COBERTURA TERMOACÚSTICO PUR ESPESOR 50mm	M2	779.55	150.00	116,932.50
3.00	ARQUITECTURA				
3.01	TABIQUERÍAS				
3.01.01	TABIQUERÍA SIST. DRYWALL INT Y EXT SUPERBOARD	M2	30.00	96.00	2,880.00
3.02	PISOS				
3.02.01	PULIDO DE PISO EXISTENTE	M2	583.00	6.00	3,498.00
3.03	CARPINTERÍA EN MADERA				
3.03.01	PUERTA P1 MANTENIMIENTO	M2	6.54	50.00	327.00
3.03.02	PUERTA P2 MANTENIMIENTO	M2	3.15	50.00	157.50
3.03.03	PUERTA P3 MANTENIMIENTO	M2	11.34	50.00	567.00
3.03.04	PUERTA P4 MANTENIMIENTO	M2	6.72	50.00	336.00
3.03.05	PUERTA P5 MANTENIMIENTO	M2	1.92	50.00	95.85
3.03.06	PUERTA P6 MANTENIMIENTO	M2	4.58	50.00	228.90
3.04	CARPINTERÍA METÁLICA				
3.04.01	PUERTA P7 EN CARPINTERÍA METÁLICA MANTENIMIENTO	M2	3.46	63.00	217.84
3.04.02	PROTECCIÓN VENTANAS V30 Y V31	M2	6.06	353.00	2,138.47
3.05	VENTANAS Y MAMPARAS				
3.05.01	VENTANAS ALUMINIO Y CRISTAL TEMPLADO 6 MM				58,569.91

 MANUEL ENRIQUE SERPA GUZMÁN
 ARQUITECTO
 C.A.P. 14798

3.06	CERRAJERIA				
3.06.01	CERRADURA TIPO POMO SIMPLE	UND	15.00	50.00	750.00
3.06.02	BISAGRAS PARA PUERTAS	UND	57.00	15.00	855.00
3.07	PINTURA				
3.07.01	PINTURA EPOXICA EN ESTRUCTURAS METÁLICAS	M2	150.00	23.00	3,450.00
3.07.02	PINTURA BLANCA LATEX EN INTERIORES	M2	750.00	9.00	6,750.00
3.07.03	PINTURA BLANCA LATEX EN EXTERIORES FACHADA	M2	270.00	9.50	2,565.00
3.07	OTROS				
3.07.01	TARRAJEO DE MUROS	M2	30.02	13.00	390.24
3.07.02	PICADO Y RESANE PARA INSTALACIONES	GLB	1.00	1,200.00	1,200.00
3.07.03	RESANE DE DERRAME RETIRO PARCIAL DE MURO EN ÁREA DE DEPÓSITO DE FARMACIA	M	21.40	15.80	338.12
3.07.04	MANTENIMIENTO DE VENTANAS V31	UND	3.00	23.00	69.00
3.07.05	ZÓCALO PARA COLUMNAS H=2.10 PORCELANATO 0.60x0.60m	M2	13.76	87.00	1,197.12
4.00	INSTALACIONES SANITARIAS				
4.01	SISTEMA DE DRENAJE PLUVIAL				
4.01.01	SALIDA Y RED DESAGUE PLUVIAL TUBO PVC Ø 2"	Pto.	2.00	60.00	120.00
4.01.02	CANALETA METÁLICA ADOSADA A TECHO	M	72.00	30.00	2,160.00
5.00	INSTALACIONES ELECTRICAS				
5.01	SALIDA PARA ALUMBRADO				
5.01.01	SALIDA PARA ALUMBRADO EN TECHO	Pto.	48.00	105.80	5,078.40
5.02	SALIDA DE TOMACORRIENTES				
5.02.01	SALIDA PARA TOMACORRIENTE DOBLE BIPOLAR CON TOMA A TIERRA INDUSTRIAL A/PA.	Pto.	36.00	149.89	5,396.04
5.02.02	SALIDA PARA TOMACORRIENTE DOBLE BIPOLAR CON TOMA A TIERRA ALTO P/LUZ DE EMERGENCIA	Pto.	4.00	149.89	599.56
5.03	SALIDA PARA INTERRUPTORES				

 MANUEL ENRIQUE SERPA GUZMÁN
 ARQUITECTO
 C.A.P. 14798

5.03.01	SALIDA PARA INTERRUPTOR SIMPLE	Pto.	14.00	103.01	1,442.14
5.03.02	SALIDA PARA INTERRUPTOR DOBLE	Pto.	2.00	125.00	250.00
5.04	CABLES ELECTRICOS Y TUBERIAS				
5.04.01	Cable eléctrico de acometida 3-1x16mm ² NYY.	ml	19.21	35.00	672.35
5.04.03	Conductor de Cobre 2-1x2,5mm ² NH-80.	ml	420.00	4.68	1,965.60
5.04.04	Conductor de Cobre 2-1x4,0mm ² NH-80 + 1-1x2,5mm ² NH80(T).	ml	600.00	9.05	5,430.00
5.04.07	Tubería PVC SAP de Ø20 mm(Con accesorios)	ml	70.94	15.23	1,080.42
5.04.08	TUBERIA FºGº CONDUIT EMT 20 mm(CON ACCESORIOS)	ml	210.00	35.00	7,350.00
5.04.09	TUBERIA FºGº CONDUIT EMT 25 mm(CON ACCESORIOS)	ml	11.30	55.00	621.50
5.04.10	TERMINALES A PRESION DE 16mm ²	und	4.00	15.00	60.00
5.04.11	TERMINALES A PRESION DE 10mm ²	und	4.00	9.00	36.00
5.05	CAJAS DE PASE				
5.05.01	CAJAS DE PASE 250 x 100 mm., de Fº. Gº.	und	4.00	15.00	60.00
5.06	TABLEROS ELECTRICOS				
5.06.01	Interruptor termico barra din 3x63A, 15kA - en Tablero de Residencia Médica	und	1.00	121.29	121.29
5.06.02	TABLERO ELECTRICO TD-AF(24 Polos + 18 P.Dif.), TRIFASICO- IP65	und	1.00	1,673.05	1,673.05
5.06.03	Interruptor termomag. de caja moldeada 3x63A, 25kA.	und	1.00	121.29	121.29
5.06.04	Interruptor termico barra din 2x25A, 10kA.	und	4.00	44.91	179.64
5.06.05	Interruptor termico barra din 2x16A, 10kA.	und	4.00	44.91	179.64
5.07	ARTEFACTOS DE ALUMBRADO				
5.07.01	LUMINARIA LED DE 36W, HERMETICA, colgante.	Und	48.00	168.00	8,064.00
5.07.03	LUZ DE EMERGENCIA DE 24 LEDS.	Und	4.00	220.00	880.00
5.08	SISTEMA DE PUESTA A TIERRA				
5.08.01	CONDUCTOR DE PUESTA A TIERRA 1x10mm ² TW.	ml	19.21	6.50	124.87

 MANUEL ENRIQUE SERPA GUZMÁN
 ARQUITECTO
 C.A.P. 14798

5.09	VARIOS				
5.09.01	PRUEBAS ELECTRICAS	glb.	1.00	250.00	250.00
					340,207.86
					34,020.79
					34,020.79
					408,249.43
					73,484.90
					481,734.33

5. VALOR REFERENCIAL

El valor referencial de la intervención del mantenimiento es de S/ 481,734.33





Manuel Enrique Serpa Guzmán
ARQUITECTO
C.A.P.: 14798

FIRMA
RESPONSABLE DE INFRAESTRUCTURA

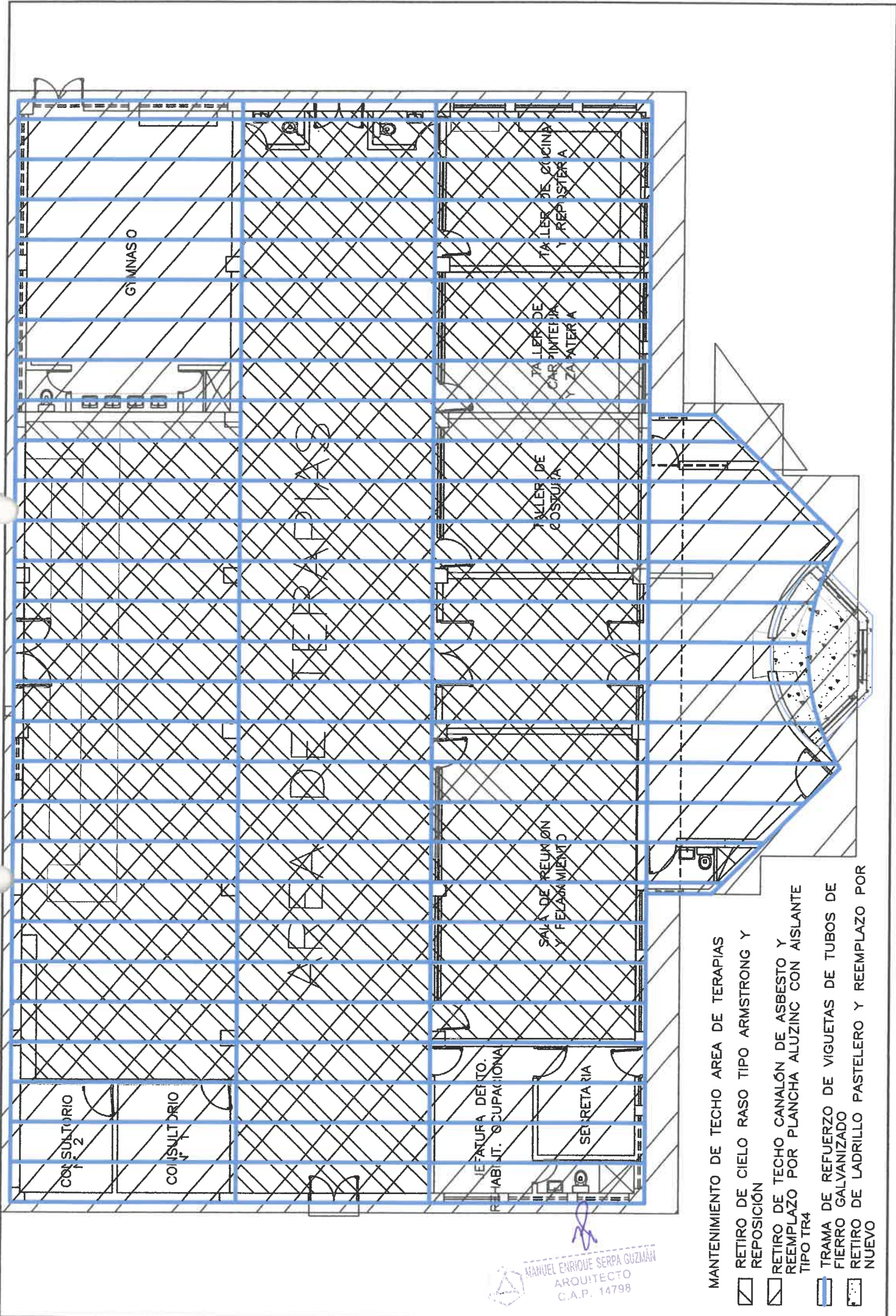

MANUEL ENRIQUE SERPA GUZMÁN
ARQUITECTO
C.A.P.: 14798



CONSULTORIO 1

CONSULTORIO 2

GYMNASIO

TALLER DE COSTURAS

SALA DE REUNION Y FOLKLORE





VEHICULO DE REHABILITACION OCUPACIONAL

SERENA

TALLER DE CARPINTERIA Y TALLER DE

TALLER DE COCINA Y REPOSTERIA

MANUEL ENRIQUE SERPA GUZMÁN
ARQUITECTO
C.A.P. 14798

- MANTENIMIENTO DE TECHO AREA DE TERAPIAS**
-  RETIRO DE CIELO RASO TIPO ARMSTRONG Y REPOSICIÓN
 -  RETIRO DE TECHO CANALÓN DE ASBESTO Y REEMPLAZO POR PLANCHA ALUZINC CON AISLANTE TIPO TR4
 -  TRAMA DE REFUERZO DE VIGUETAS DE TUBOS DE FIERRO GALVANIZADO
 -  RETIRO DE LADRILLO PASTELERO Y REEMPLAZO POR NUEVO

INFORME TÉCNICO N° 012

A: JEFE DE SERVICIOS GENERALES DE LA IPRESS HOSPITAL HERMILIO VALDIZÁN
SANTA ANITA - LIMA
DE: ENCARGADO DE INFRAESTRUCTURA
ASUNTO: MANTENIMIENTO DE TECHO DE COCINA EN C.R. ÑAÑA
FECHA: 12 de octubre del 2022

Me dirijo a ud. para saludarlo cordialmente y a la vez hacerle llegar el sustento de la intervención de mantenimiento de la infraestructura requerida para los ambientes del Hospital Hermilio Valdizán análisis realizado con fecha 12 de mayo de 2022.

1. DIAGNÓSTICO SITUACIONAL DEL ÁREA DE INTERVENCIÓN

1.1. UBICACIÓN

Ñaña, Bernard Balaguer S/N, Lurigancho, Peru, provincia Lima, Departamento Lima

1.2. ÁREA

El HHV con un Área total de 45,489.69 m²

1.3. AMBIENTES

CR ÑAÑA

2. DAÑOS Y DETERIORO

De acuerdo a la evaluación realizada al CR ÑAÑA, se han identificado los siguientes daños y deterioros.

ARQUITECTURA: El techo de calamina metálica en la cocina del CR ÑAÑA se encuentra con presencia de óxido, el cual ha creado orificios en las calaminas y goteras. Este ya ha superado su tiempo de vida.

3. ALCANCES DE INTERVENCIÓN

Para recuperar la funcionalidad de los ambientes es necesario realizar las siguientes actividades:

MANTENIMIENTO DE TECHO DE COCINA EN C.R. ÑAÑA ARQUITECTURA: Retiro de cobertura de techo en aluzinc, suministro e instalación de cobertura de aluzinc, pintura látex en ambientes.

INSTALACIONES ELÉCTRICAS: suministro e instalación de artefactos de iluminación y cableado.

INSTALACIONES SANITARIAS: instalación de canaleta de drenaje pluvial.

4. CANTIDADES Y ESTIMACIÓN DE COSTOS (METRADOS)

SERV:	MANTENIMIENTO DE TECHO DE COCINA EN C.R. ÑAÑA				
PROP:	HHV				
ITEM	PARTIDA	UND.	METRADO	COSTO	PARCIAL
1	OBRAS PRELIMINARES				
1.01	TRABAJOS PRELIMINARES				
1.01.01	TRANSPORTE DE EQUIPOS Y HERRAMIENTAS	GLB	1.00	500.00	500.00
1.01.02	LIMPIEZA DE TERRENO MANUAL	M	39.00	3.00	117.00
1.01.03	SEGURIDAD Y SALUD	GLB	1.00	800.00	800.00

MANUEL ENRIQUE SERPA GUZMÁN
ARQUITECTO
C.A.P. 14798

1.01.04	CERCO PROVISIONAL DE ROLLO PLÁSTICO	GLB	1.00	275.00	275.00
1.01.07	RETIROS				
	RETIRO DE TECHO DE ALUZINC DETERIORADO	m2	75.00	35.00	2,625.00
1.01.08	ACARREO DE MATERIAL EXCEDENTE	m3	27.00	40.00	1,080.00
1.01.09	ELIMINACIÓN DE MATERIAL EXCEDENTE	m3	27.00	90.00	2,430.00
3	ARQUITECTURA				
3.01	COBERTURAS				
	COBERTURA PLANCHA ALUZINC	m2	72.00	72.00	5,184.00
4	INSTALACIONES SANITARIAS				
4.01	CANALETA METÁLICA U PARA DRENAJE PLUVIAL 3"X3" E=2MM	m	10.00	8.00	80.00
4.02	TUBERÍA 2" PARA DRENAJE PLUVIAL	m	7.00	32.00	224.00
5	INSTALACIONES ELÉCTRICAS				
5.01	SALIDA PARA ALUMBRADO				
5.01.01	SALIDA PARA ALUMBRADO EN TECHO	Pto.	8.00	105.80	846.40
5.02	SALIDA PARA INTERRUPTORES				
5.02.01	SALIDA PARA INTERRUPTOR SIMPLE	Pto.	1.00	103.01	103.01
5.03	CABLES ELECTRICOS Y TUBERIAS				
5.03.01	CONDUCTOR DE COBRE 3-1X6,0MM2 NH-80 + 1-1X4MM2 NH80(T).	ml	60.00	4.00	240.00
5.03.02	TUBERÍA PVC SAP DE Ø25 MM(CON ACCESORIOS)	ml	30.00	4.00	120.00
5.04	LUMINARIA LED RECTANGULAR PARA ADOSAR 42w	UND	8.00	140.00	1,120.00
5.05	LUZ EMERGENCIA LED PARA ADOSAR 42w	UND	1.00	79.00	79.00
Sub Total					15,823.41
Gastos generales 10%					1,582.34
Utilidad 10%					1,582.34
Sub Total					18,988.09
IGV 18%					3,417.86
Total					22,405.95

5. VALOR REFERENCIAL

El valor referencial de la intervención del mantenimiento es de S/ 22,405.95

6. FOTOS DEL SERVICIO

 MANUEL ENRIQUE SERPA GUZMÁN
 ARQUITECTO
 C.A.P. 14798



VISTA DE TECHO EN ESTADO DE DETERIORO EN COCINA DE CR ÑAÑA

.....
 Manuel Enrique Serpa Guzmán
ARQUITECTO
CAP: 14798

FIRMA
RESPONSABLE DE INFRAESTRUCTURA

INFORME TÉCNICO N° 013

A: JEFE DE SERVICIOS GENERALES DE LA IPRESS HOSPITAL HERMILIO VALDIZÁN
SANTA ANITA - LIMA
DE: ENCARGADO DE INFRAESTRUCTURA
ASUNTO: MANTENIMIENTO DEL SERVICIO DE NUTRICION DEL HHV
FECHA: 10 de octubre del 2022

Me dirijo a ud. para saludarlo cordialmente y a la vez hacerle llegar el sustento de la intervención de mantenimiento de la infraestructura requerida para los ambientes del Hospital Hermilio Valdizán análisis realizado con fecha 10 de octubre del 2022.

1. DIAGNÓSTICO SITUACIONAL DEL ÁREA DE INTERVENCIÓN

1.1. UBICACIÓN

Km 3.5 carretera central, distrito de Santa Anita, provincia Lima, Departamento Lima

1.2. ÁREA

El HHV con un Área total de 45,489.69 m²

1.3. AMBIENTES

NUTRICIÓN

2. DAÑOS Y DETERIORO

De acuerdo a la evaluación realizada al HHV, se han identificado los siguientes daños y deterioros.

ARQUITECTURA:

El servicio presenta zócalo y piso de cerámico, acabado inadecuado para una cocina de estas características. No es antideslizante

Las tapas en piso de instalaciones de gas se encuentran rotas.

Los techos de policarbonato en los ingresos se encuentran deteriorados y no permiten la ventilación de los pasillos.

Las puertas al recinto están abiertas al ingreso de insectos.

INSTALACIONES ELÉCTRICAS:

El cableado y las instalaciones eléctricas cumplieron su vida útil y es necesario cambiarlos por prevención.

INSTALACIONES SANITARIAS:

La canaleta de desagüe se encuentra deteriorada, así como griferías y trampas de desagüe

El drenaje pluvial de techos de policarbonato está deteriorado y falla con frecuencia.

3. ALCANCES DE INTERVENCIÓN

Para recuperar la funcionalidad de los ambientes es necesario realizar las siguientes actividades:

MANTENIMIENTO DEL SERVICIO DE NUTRICION DEL HHV

ARQUITECTURA: Retiro de piso cerámico existente en zona de marmitas, suministro e instalación piso de cerámico antideslizante en islas y alrededor. Retiro de canaleta de desagüe sin pendiente, suministro e instalación de canaleta nueva, Retiro de tabiquería de madera, Suministro e instalación de tabiquería sistema drywall, Mantenimiento de puertas de madera, incluye masillado y reemplazo de cenefa de acero inoxidable; empastado y pintado de cielo raso y muros, Retiro de

MANUEL ENRIQUE SERPA GUZMÁN
ARQUITECTO
C.A.P. 14798

rejillas de desagüe de fierro, suministro e instalación de rejillas de acero inoxidable. suministro e instalación de techo en estructura metálica y calamina metálica tipo T.

INSTALACIONES ELÉCTRICAS: Reemplazo de cableados de energía eléctrica en redes de alumbrado y tomacorrientes por otros libres de halogenuro (LSOH) de calibres 2.5mm² y 4mm²; cambio de plaquetas de interruptores y tomacorrientes; cambio de luminarias existentes por otros tipos Led ahorradoras.

INSTALACIONES SANITARIAS: Mantenimiento Correctivo de canaleta de desagüe, cambio de griferías y trampas de desagüe deterioradas, cambio de tapas de registro de 6" deterioradas, mantenimiento de drenaje pluvial de techos de policarbonato.

4. CANTIDADES Y ESTIMACIÓN DE COSTOS (METRADOS)

SERVICIO:	14 MANTENIMIENTO DE ÁREA DE NUTRICIÓN				
Ubicación:	SANTA ANITA - LIMA - LIMA				
Atencion :	HOSPITAL HERMILIO VALDIZÁN				
Fecha:	10/10/2022				
	NUTRICIÓN				
	DESCRIPCION	UNID	METRADO	PU	PARCIAL
1	OBRAS PRELIMINARES				
1.01	TRABAJOS PRELIMINARES				
1.01.01	TRANSPORTE DE EQUIPOS Y HERRAMIENTAS	GLB	1.00	700.00	700.00
1.01.02	LIMPIEZA DE TERRENO MANUAL	M	1.00	120.00	120.00
1.01.03	SEGURIDAD Y SALUD	GLB	1.00	700.00	700.00
1.01.04	CERCO PROVISIONAL DE ROLLO PLÁSTICO	GLB	1.00	120.00	120.00
1.01.05	ALQUILER DE ANDAMIOS	MES	1.00	600.00	600.00
1.01.06	TRAZO Y REPLANTEO	M2	1.00	1.00	1.00
1.01.07	RETIROS				
	RETIRO DE PISO CERÁMICO	M2	35.00	13.50	472.50
	DESMONTAJE DE PUERTA DE MADERA	M2	10.80	22.50	243.00
	DESMONTAJE DE TABIQUERÍA Y PUERTA DE MADERA EN ÁREA DE ALMACENAJE DE FRUTAS	M2	8.42	4.00	33.68
	RETIRO DE CANALETA EN CEMENTO	M3	2.93	275.00	805.75
	RETIRO DE CABLEADO, INTERRUPTORES, TOMACORRIENTES Y ARTEFACTOS DE ILUMINACIÓN EXISTENTES	M	2,000.00	0.20	400.00
1.02.08	ACARREO DE MATERIAL EXCEDENTE	M3	15.00	28.00	420.00

 MANUEL ENRIQUE BERPA GUZMÁN
 ARQUITECTO
 C.A.P. 14798

1.02.09	ELIMINACION DE MATERIAL EXCEDENTE	M3	15.00	95.00	1,425.00
2	ARQUITECTURA				
2.01	PISOS				
	CERÁMICO ANTIDESLIZANTE 0.60x0.60 INCLUYE PEGAMENTO EN ISLAS COCINA	M2	35.00	86.00	3,010.00
	REEMPLAZO DE CERÁMICOS EN MAL ESTADO	M2	15.00	75.00	1,125.00
	INYECCIÓN DE ESPUMA SELLANTE EN CANALETAS ZONA DE MARMITAS	GLB	1.00	450.00	450.00
2.03	TABIQUERÍA EN SISTEMA DRYWALL INC. ESTRUCTURA	M2			
	TAPEO DE VENTANA EN ÁREA DE FREIDORA	M2	3.24	120.00	388.80
	REEMPLAZO DE TABIQUERÍA EN ÁREA DE ALMACENAJE DE FRUTAS	M2	8.42	120.00	1,010.40
2.04	COBERTURA SIST. CALAMINÓN TR-4 Y TEATINA EN CARP. METÁLICA PARA PASILLOS				
	PASILLO 1	M2	4.74	250.00	1,185.00
	PASILLO 2	M2	4.00	250.00	1,000.00
2.06	CERRAJERIA				
	CERRADURA TIPO PARCHE 3 GOLPES SIM A CANTOL	UND	3.00	100.22	300.66
	BISAGRAS CAPUCHINA ALUMINIZADA 3 1/2 "EN ACERO	UND	24.00	8.00	192.00
	CERRADURA CERROJO PARA PISO	UND	3.00	12.00	36.00
2.07	PINTURA				
	PINTURA DE MUROS INTERIORES	M2	384.00	12.00	4,608.00
	PINTURA DE CIELOS RASOS	M2	391.00	13.00	5,083.00
	PINTURA GLOSS DOS MANOS EN CARPINTERIA MADERA	M2	20.10	16.00	321.60
	PINTURA EPOXICA PARA VENTANAS DE MALLA EN CARPINTERIA METÁLICA	M2	49.15	18.00	884.70
2.08	OTROS				
	SUMINISTRO E INSTALACIÓN DE CINTA ANTIDESLIZANTE PARA RAMPA	GLB	1.00	67.00	67.00
3	INSTALACIONES SANITARIAS				
3.01	APARATOS SANITARIOS y ACCESORIOS				



 MANUEL ENRIQUE SERPA GUZMÁN
 ARQUITECTO
 C.A.P. 14798

	GRIFERÍA PARA LAVADERO DE COCINA 1/2 MODELO INDUSTRIAL	UND	4.00	1,500.00	6,000.00
	TRAMPA LAVADERO EN PVC 2"	UND	10.00	56.00	560.00
	REGISTRO ROSCADO DE BRONCE DE Ø 6"	UND	3.00	76.00	228.00
3.02	INSTALACION DE ACCESORIOS	UND	17.00	25.00	425.00
3.03	SUM E INSTALACIÓN DE CANALETA EN CONCRETO 0.50x0.50m CAIDA 2% ICLUYE REPOSICIÓN DE CERÁMICOS	M3	1.50	283.00	424.50
4	INSTALACIONES ELÉCTRICAS				
4.01	ACCESORIOS				
	TOMACORRIENTES DOBLES CON TIERRA CON TAPA TIPO IDROBOX	UND	29.00	85.00	2,465.00
	TOMACORRIENTES DOBLES CON TIERRA	UND	11.00	28.00	308.00
	INTERRUPTOR SIMPLE	UND	36.00	17.00	612.00
	TAPA CIEGA RECTANGULAR	UND	9.00	7.00	63.00
	TAPA CIEGA CIRCULAR	UND	21.00	7.00	147.00
	CAJA PARA TABLERO 25x25cm	UND	4.00	89.00	356.00
4.02	ALIMENTADORES				
	ALIMENTADOR NS OH2.5mm LIBRE DE HALÓGENO	M	1,800.00	1.20	2,160.00
	ALIMENTADOR NS OH4mm LIBRE DE HALÓGENO	M	1,000.00	2.20	2,200.00
	ALIMENTADOR NS OH6mm LIBRE DE HALÓGENO ACOMETIDAS	M	200.00	2.20	440.00
4.03	ARTEFACTOS				
	ARTEFAC. ALUMB. INTERIOR LED E 2X18W T8 G13 EE BL 1'X2' RAL	UND	36.00	332.00	11,952.00
	ARTEFAC. ALUMB. INTERIOR LED E 2X18W T8 G13 EE BL 1'X2' RAL BRAQUETE	UND	1.00	332.00	332.00
	COSTO DIRECTO			S/.	54,375.59
	GASTOS GENERALES 10%			S/.	5,437.56
	UTILIDAD 10%			S/.	5,437.56
	SUBTOTAL			S/.	65,250.71
	IGV 18%			S/.	11,745.13
	TOTAL PRESUPUESTO			S/.	76,995.84

 MANUEL ENRIQUE SERPA GUZMÁN
 ARQUITECTO
 C.A.P. 14798



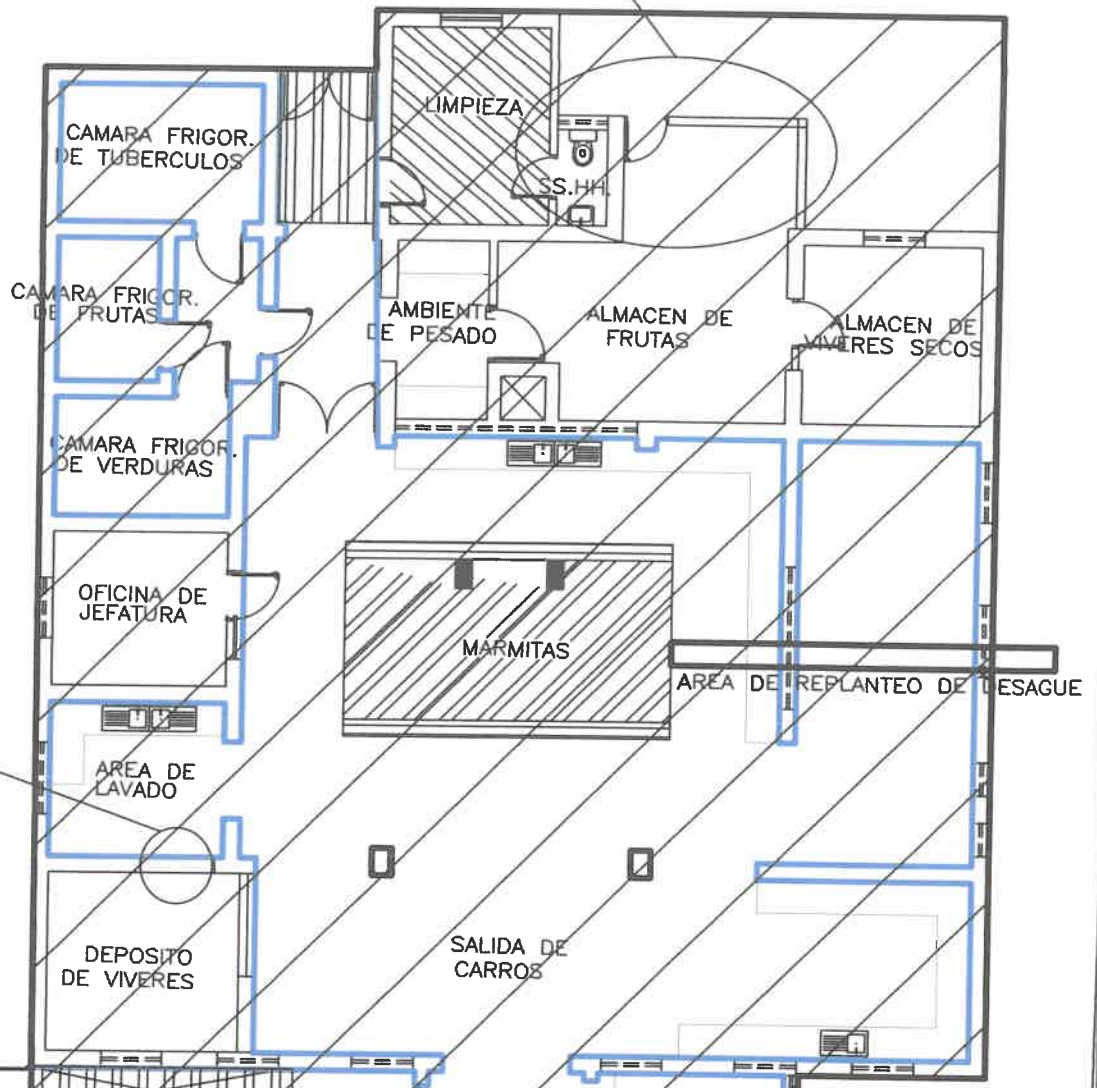

CAMBIO DE TABIQUERÍA DE MADERA POR
 TABIQUERÍA EN DRYWALL

REUBICACIÓN DE
 TABLERO ELÉCTRICO



MANUEL ENRIQUE SERVA GIGUANI
 ARQUITECTO
 C.A.P. 14798

ENCHAPE DE BARRA DE COMEDOR CON PLANCHA
 DE ACERO INOXIDABLE 2mm

-  MUROS CON REEMPLAZO DE ZÓCALO DE CERÁMICO POR PORCELANATO
-  AREA DE CAMBIO DE ACABADO DE PISO
-  AREA DE CAMBIO DE REJILLAS METÁLICAS DE FIERRO POR REJILLAS DE ACERO INOXIDABLE
-  AREA DE CAMBIO DE LADRILLO PASTELERO EN TECHO
-  AREA DE MANTENIMIENTO DE INSTALACIONES ELÉCTRICAS

N° 2
 N° 1

5. VALOR REFERENCIAL

El valor referencial de la intervención del mantenimiento es de S/ 76.995.84

6. FOTOS



PUERTAS DETERIORADAS



PISO DETERIORADO EN ÁREA DE MARMITAS

MANUEL ENRIQUE SERPA GUZMÁN
ARQUITECTO
C.A.P. 14798



Manuel Enrique Serpa Guzmán
ARQUITECTO
CAP: 14798

FIRMA
RESPONSABLE DE INFRAESTRUCTURA

INFORME TÉCNICO N° 014

A: JEFE DE SERVICIOS GENERALES DE LA IPRESS HOSPITAL HERMILIO VALDIZÁN
SANTA ANITA - LIMA
DE: ENCARGADO DE INFRAESTRUCTURA
ASUNTO: MANTENIMIENTO DEL SERVICIO DE HOSPITALIZACIÓN PABELLÓN 01
FECHA: 10 de octubre del 2022

Me dirijo a ud. para saludarlo cordialmente y a la vez hacerle llegar el sustento de la intervención de mantenimiento de la infraestructura requerida para los ambientes del Hospital Hermilio Valdizán análisis realizado con fecha 10 de octubre del 2022.

1. DIAGNÓSTICO SITUACIONAL DEL ÁREA DE INTERVENCIÓN

1.1. UBICACIÓN

Km 3.5 carretera central, distrito de Santa Anita, provincia Lima, Departamento Lima

1.2. ÁREA

El HHV con un Área total de 45,489.69 m²

1.3. AMBIENTES

PABELLÓN 01 HOSPITALIZACIÓN

2. DAÑOS Y DETERIORO

De acuerdo a la evaluación realizada al HHV, se han identificado los siguientes daños y deterioros.

ARQUITECTURA:

El servicio presenta cobertura de ladrillo pastelero deteriorada, zócalo y piso de cerámico dañados, acabado inadecuado para un pabellón de estas características.
Los muebles se encuentran deteriorados.

INSTALACIONES ELÉCTRICAS:

El cableado y las instalaciones eléctricas cumplieron su vida útil y es necesario cambiarlos por prevención.

INSTALACIONES SANITARIAS:

La canaleta de drenaje pluvial se encuentra deteriorada.

3. ALCANCES DE INTERVENCIÓN

Para recuperar la funcionalidad de los ambientes es necesario realizar las siguientes actividades:

ARQUITECTURA: Retiro de ladrillo pastelero existente en azotea, suministro e instalación de piso de ladrillo pastelero. Reposición de cerámicos dañados en zócalo. Retiro de muebles deteriorados en zona de tópicos y Recepción, suministro e instalación de muebles

INSTALACIONES ELÉCTRICAS: entubado de instalaciones existentes eléctricas, de redes y otros presentes en azotea. Retiro de alimentadores de circuito de alumbrado y tomacorrientes, suministro e instalación de nueva red de alumbrado y tomacorrientes, incluye interruptores, tomas nuevas de grado hospitalario y artefactos en todos los ambientes. Suministro e instalación de Pozo a tierra

INSTALACIONES SANITARIAS: cambio de sumideros en escorrentías pluviales, limpieza y mantenimiento de canaletas

4. CANTIDADES Y ESTIMACIÓN DE COSTOS (METRADOS)

MANUEL ENRIQUE SERPA GUZMÁN
ARQUITECTO
C.A.P. 14798

SERVICIO:	19 MANTENIMIENTO DE PABELLÓN 1 HOSPITALIZACIÓN				
Ubicación:	SANTA ANITA - LIMA - LIMA				
Atencion :	HOSPITAL HERMILIO VALDIZÁN				
Fecha:	03-11-2021				
	PABELLÓN N.1				
	DESCRIPCION	UNID	METRADO	PU	PARCIAL
1	OBRAS PRELIMINARES				
1.01	TRABAJOS PRELIMINARES				
1.01.01	TRANSPORTE DE EQUIPOS Y HERRAMIENTAS	GLB	1.00	550.00	550.00
1.01.02	LIMPIEZA DE TERRENO MANUAL	M	1,316.84	3.00	3,950.52
1.01.03	SEGURIDAD Y SALUD	GLB	1.00	1,100.00	1,100.00
1.01.04	CERCO PROVISIONAL DE ROLLO PLÁSTICO	GLB	1.00	250.00	250.00
1.01.05	ALQUILER DE ANDAMIOS	MES	1.00	1,200.00	1,200.00
1.01.06	TRAZO Y REPLANTEO	M2	1,316.84	1.00	1,316.84
1.01.07	RETIROS				
	RETIRO DE CABLEADO, TOMAS E INTERRUPTORES EXISTENTES	M	3,500.00	0.20	700.00
	DESMONTAJE DE LUMINARIAS TIPO FLUORESCENTE	UND			
	PABELLÓN	UND	47.00	5.00	235.00
	BRAQUETES EXTERIORES	UND	9.00	5.00	45.00
	RETIRO DE MUEBLES TÓPICO Y RECEPCIÓN	M	5.00	12.00	60.00
1.02.08	ACARREO DE MATERIAL EXCEDENTE	M3	70.62	28.00	1,977.36
1.02.09	ELIMINACION DE MATERIAL EXCEDENTE	M3	70.62	95.00	6,708.90
2	ARQUITECTURA				
2.02	PINTURA				
	PINTURA DE MUROS INTERIORES LATEX	M2	479.67	20.00	9,593.40
	PINTURA DE CIELOS RASOS LATEX	M2	2,100.00	21.00	44,100.00
	PINTURA GLOSS DOS MANOS EN CARPINTERIA MADERA	M2	1,000.00	16.00	16,000.00
2.03	MUEBLES				
	MUEBLES EN TÓPICO Y RECEPCIÓN	M	5.00	600.00	3,000.00
3	INSTALACIONES ELÉCTRICAS				
3.01	ACCESORIOS				
	TOMACORRIENTES DOBLES CON TIERRA	UND	15.00	28.00	420.00
	INTERRUPTOR SIMPLE	UND	37.00	17.00	629.00

 MANUEL ENRIQUE SERPA GUZMÁN
 ARQUITECTO
 C.A.P. 14798

	TAPA CIEGA RECTANGULAR	UND	1.00	7.00	7.00
	TAPA CIEGA CIRCULAR	UND	2.00	7.00	14.00
3.02	ALIMENTADORES				
	ALIMENTADOR NS OH2.5mm LIBRE DE HALÓGENO	M	1,800.00	1.20	2,160.00
	ALIMENTADOR NS OH4mm LIBRE DE HALÓGENO	M	1,500.00	2.20	3,300.00
	ALIMENTADOR NS OH6mm LIBRE DE HALÓGENO ACOMETIDAS	M	100.00	2.20	220.00
	INTERRUPTORES TERMOMAGNÉTICOS				
	INTERRUPTOR TERMOMAGNETICO TRIFASICA 3 X 60A p		5.00	204.00	1,020.00
3.03	ARTEFACTOS				
	ARTEFAC. ALUMB. INTERIOR LED E 2X18W T8 G13 EE BL 1'X2' RAL	UND	47.00	332.00	15,604.00
3.05	ENTUBADO DE INSTALACIONES EXISTENTE EN AZOTEA	GLB	1.00	2,500.00	2,500.00
3.06	EMPOTRADO DE INSTALACIONES ELÉCTRICAS	M	22.00	83.00	1,826.00
3.07	SUMINISTRO E INSTALACIÓN DE POZO A TIERRA	UND	2.00	3,500.00	7,000.00
4	INSTALACIONES SANITARIAS				
4.01	MANTENIMIENTO Y LIMPIEZA DE ESCORRENTÍAS PLUVIALES	GLB	1.00	1,350.00	1,350.00
	COSTO DIRECTO			S/.	126,837.02
	GASTOS GENERALES 10%			S/.	12,683.70
	UTILIDAD 10%			S/.	12,683.70
	SUBTOTAL			S/.	152,204.42
	IGV 18%			S/.	27,396.80
	TOTAL PRESUPUESTO			S/.	179,601.22

5. VALOR REFERENCIAL

El valor referencial de la intervención del mantenimiento es de S/ **179.601.22**





Manuel Enrique Serpa Guzmán
ARQUITECTO
CAP: 14798

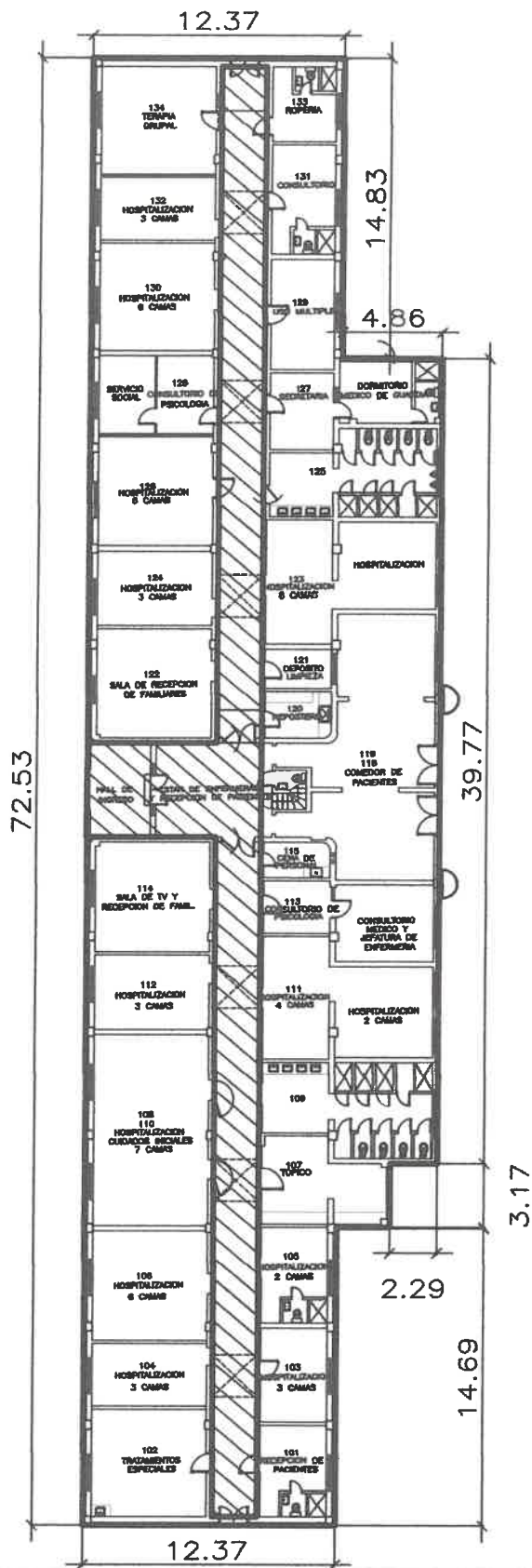

MANUEL ENRIQUE SERPA GUZMÁN
ARQUITECTO
C.A.P. 14798

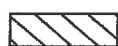

PABELLON N° 1
 ESCALA 1/250



CAMBIO DE INSTALACIONES ELÉCTRICAS, LLAVES, ALIMENTADORES, TOMAS, INTERRUPTORES Y ARTEFACTOS DE ILUMINACIÓN



MANUEL ENRIQUE SERPA GUZMÁN
 ARQUITECTO
 C.A.P. 14798

INFORME TÉCNICO N° 015

A: JEFE DE SERVICIOS GENERALES DE LA IPRESS HOSPITAL HERMILIO VALDIZÁN
SANTA ANITA - LIMA
DE: ENCARGADO DE INFRAESTRUCTURA
ASUNTO: MANTENIMIENTO DEL SERVICIO DE HOSPITALIZACIÓN PABELLÓN 02
FECHA: 12 de mayo del 2022

Me dirijo a ud. para saludarlo cordialmente y a la vez hacerle llegar el sustento de la intervención de mantenimiento de la infraestructura requerida para los ambientes del Hospital Hermilio Valdizán análisis realizado con fecha 12 de mayo de 2022.

1. DIAGNÓSTICO SITUACIONAL DEL ÁREA DE INTERVENCIÓN

1.1. UBICACIÓN

Km 3.5 carretera central, distrito de Santa Anita, provincia Lima, Departamento Lima

1.2. ÁREA

El HHV con un Área total de 45,489.69 m²

1.3. AMBIENTES

PABELLÓN 02 HOSPITALIZACIÓN

2. DAÑOS Y DETERIORO

De acuerdo a la evaluación realizada al HHV, se han identificado los siguientes daños y deterioros.

ARQUITECTURA:

El servicio presenta zócalo y piso de cerámico dañados, acabado inadecuado para un pabellón de estas características.

Los muebles se encuentran deteriorados.

INSTALACIONES ELÉCTRICAS:

El cableado y las instalaciones eléctricas cumplieron su vida útil y es necesario cambiarlos por prevención.

INSTALACIONES SANITARIAS:

Las canaletas de drenaje pluvial se encuentran deterioradas.

3. ALCANCES DE INTERVENCIÓN

Para recuperar la funcionalidad de los ambientes es necesario realizar las siguientes actividades:

MANTENIMIENTO DEL SERVICIO DE HOSPITALIZACIÓN PABELLÓN 02

ARQUITECTURA: Retiro de Piso Cerámico existente en hall y pasillo principal, suministro e instalación de porcelanato en piso de hall y pasillo principal. Reposición de cerámicos dañados en zócalo. Retiro de muebles deteriorados en zona de tóxico y Recepción, suministro e instalación de muebles, pintura Latex en todos los ambientes.

INSTALACIONES ELÉCTRICAS: entubado de instalaciones existentes eléctricas, de redes y otros. Retiro de alimentadores de circuito de alumbrado y tomacorrientes, suministro e instalación de nueva red de alumbrado y tomacorrientes, incluye interruptores, tomas nuevas de grado hospitalario y artefactos en todos los ambientes. Empotrado de instalaciones eléctricas.

INSTALACIONES SANITARIAS: cambio de sumideros en escorrentías pluviales, limpieza y mantenimiento de canaletas.

MANUEL ENRIQUE SAMPA GUZMÁN
ARQUITECTO
C.A.P. 14798

4. CANTIDADES Y ESTIMACIÓN DE COSTOS (METRADOS)

SERVICIO:	15 MANTENIMIENTO PABELLÓN 2 HOSPITALIZACIÓN				
Ubicación:	SANTA ANITA - LIMA - LIMA				
Atencion :	HOSPITAL HERMILIO VALDIZÁN				
Fecha:	10/10/2022				
	PABELLÓN N.2				
	DESCRIPCION	UNID	METRADO	PU	PARCIAL
1	OBRAS PRELIMINARES				
1.01	TRABAJOS PRELIMINARES				
1.01.01	TRANSPORTE DE EQUIPOS Y HERRAMIENTAS	GLB	1.00	550.00	550.00
1.01.02	LIMPIEZA DE TERRENO MANUAL	M	1,272.60	3.00	3,817.80
1.01.03	SEGURIDAD Y SALUD	GLB	1.00	1,100.00	1,100.00
1.01.04	CERCO PROVISIONAL DE ROLLO PLÁSTICO	GLB	1.00	250.00	250.00
1.01.05	ALQUILER DE ANDAMIOS	MES	1.00	1,200.00	1,200.00
1.01.06	TRAZO Y REPLANTEO	M2	1,272.60	1.00	1,272.60
1.01.07	RETIROS				
	RETIRO DE PISO CERÁMICO EN PASILLO	M2	186.50	13.50	2,517.75
	RETIRO DE ZÓCALO CERÁMICO DETERIORADO	M2	10.00	13.50	135.00
	RETIRO DE PUERTAS DE MADERA EXISTENTE	M2	5.04	4.00	20.16
	RETIRO DE CABLEADO, TOMAS E INTERRUPTORES EXISTENTES	M	3,500.00	0.20	700.00
	DESMONTAJE DE LUMINARIAS TIPO FLUORESCENTE	UND			
	PABELLÓN	UND	44.00	5.00	220.00
	RETIRO DE MUEBLES EN TÓPICO Y RECEPCIÓN	M	3.00	12.00	36.00
	RETIRO DE LAVADERO Y MUEBLE EN TÓPICO	UND	1.00	40.00	40.00
1.02.08	ACARREO DE MATERIAL EXCEDENTE	M3	40.00	28.00	1,120.00
1.02.09	ELIMINACION DE MATERIAL EXCEDENTE	M3	40.00	95.00	3,800.00
2	ARQUITECTURA				
2.01	PISOS				
	PORCELANATO NACIONAL 0.60x0.60 INCLUYE PEGAMENTO EN PISOS DE PASILLO PRINCIPAL	M2	186.50	76.00	14,174.00
2.02	ZÓCALOS				
	REPOSICIÓN DE ZÓCALO Y RODOPLAST DETERIORADO	M2	10.00	120.00	1,200.00
2.03	CERRAJERIA				

	CERRADURA TIPO PARCHE 3 GOLPES SIM A CANTOL	UND	1.00	100.22	100.22
2.074	PINTURA				
	PINTURA DE MUROS INTERIORES LATEX	M2	2,100.00	8.00	16,800.00
	PINTURA DE CIELOS RASOS LATEX	M2	1,086.00	8.00	8,688.00
	PINTURA GLOSS DOS MANOS EN CARPINTERIA MADERA	M2	118.80	16.00	1,900.80
2.05	MUEBLES				
	MUEBLES EN TÓPICO Y RECEPCIÓN	M	5.00	600.00	3,000.00
2.06	OTROS				
	TRANSLAPE EN VANOS ENTRE ACABADO EXISTENTE Y PORCELANATO EN ALUMINIO	M	33.00	4.00	132.00
3	INSTALACIONES ELÉCTRICAS				
3.01	ACCESORIOS				
	TOMACORRIENTES DOBLES CON TIERRA	UND	15.00	28.00	420.00
	INTERRUPTOR SIMPLE	UND	30.00	17.00	510.00
	TAPA CIEGA RECTANGULAR	UND	2.00	7.00	14.00
	TAPA CIEGA CIRCULAR	UND	4.00	7.00	28.00
3.02	ALIMENTADORES				
	ALIMENTADOR NS OH2.5mm LIBRE DE HALÓGENO	M	1,800.00	1.20	2,160.00
	ALIMENTADOR NS OH4mm LIBRE DE HALÓGENO	M	1,500.00	2.20	3,300.00
	ALIMENTADOR NS OH6mm LIBRE DE HALÓGENO ACOMETIDAS	M	200.00	2.20	440.00
	INTERRUPTORES TERMOMAGNÉTICOS				
	INTERRUPTOR TERMOMAGNETICO TRIFASICA 3 X 60A p		5.00	204.00	1,020.00
3.03	ARTEFACTOS				
	ARTEFAC. ALUMB. INTERIOR LED E 2X18W T8 G13 EE BL 1'X2' RAL	UND	44.00	332.00	14,608.00
4	INSTALACIONES SANITARIAS				
4.01	MANTENIMIENTO Y LIMPIEZA DE ESCORRENTÍAS PLUVIALES	GLB	1.00	1,350.00	1,350.00
4.02	LAVADERO ACERO INOXIDABLE EN TÓPICO	UND	1.00	2,500.00	2,500.00
4.03	GRIFERÍA Y ACCESORIOS PARA LAVADERO	GLB	1.00	150.00	150.00
	COSTO DIRECTO			S/.	89,274.33
	GASTOS GENERALES 10%			S/.	8,927.43
	UTILIDAD 10%			S/.	8,927.43

 MANUEL ENRIQUE SERPA GUZMÁN
 ARQUITECTO
 C.A.P. 14798

	SUBTOTAL		S/.	107,129.20
	IGV 18%		S/.	19,283.26
	TOTAL PRESUPUESTO		S/.	<u>126,412.45</u>

5. VALOR REFERENCIAL

El valor referencial de la intervención del mantenimiento es de S/ 126,412.45



Manuel Enrique Serpa Guzmán
ARQUITECTO
CAP: 14796

FIRMA
RESPONSABLE DE INFRAESTRUCTURA

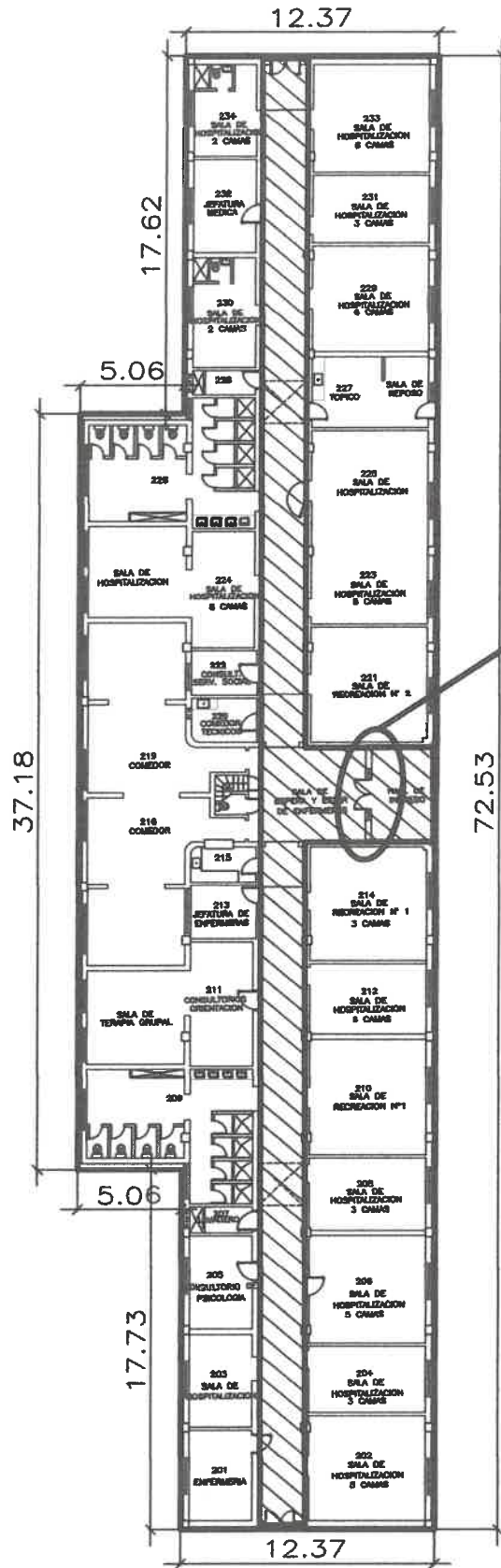

01
INTERVENCIONES EN
FACHADA DE
INGRESO

PABELLON N° 2

ESCALA 1/250

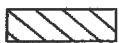

AREA A CAMBIAR PISO CERÁMICO POR PORCELANATO 0.60x0.60
CAMBIO DE INSTALACIONES ELÉCTRICAS, LLAVES, ALIMENTADORES,
TOMAS, INTERRUPTORES Y ARTEFACTOS DE ILUMINACIÓN

MANUEL ENRIQUE SERPA GUZMÁN
ARQUITECTO
C.A.P. 14798

INFORME TÉCNICO N° 016

A: JEFE DE SERVICIOS GENERALES DE LA IPRESS HOSPITAL HERMILIO VALDIZÁN
SANTA ANITA - LIMA
DE: ENCARGADO DE INFRAESTRUCTURA
ASUNTO: MANTENIMIENTO DEL SERVICIO DE HOSPITALIZACIÓN PABELLÓN 03
FECHA: 10 de octubre del 2022

Me dirijo a ud. para saludarlo cordialmente y a la vez hacerle llegar el sustento de la intervención de mantenimiento de la infraestructura requerida para los ambientes del Hospital Hermilio Valdizán análisis realizado con fecha 10 de octubre del 2022.

1. DIAGNÓSTICO SITUACIONAL DEL ÁREA DE INTERVENCIÓN

1.1. UBICACIÓN

Km 3.5 carretera central, distrito de Santa Anita, provincia Lima, Departamento Lima

1.2. ÁREA

El HHV con un Área total de 45,489.69 m²

1.3. AMBIENTES

PABELLÓN 03 HOSPITALIZACIÓN

2. DAÑOS Y DETERIORO

De acuerdo a la evaluación realizada al HHV, se han identificado los siguientes daños y deterioros.

ARQUITECTURA:

El servicio presenta zócalo y piso de cerámico dañados, acabado inadecuado para un pabellón de estas características.

Los muebles se encuentran deteriorados.

INSTALACIONES ELÉCTRICAS:

El cableado y las instalaciones eléctricas cumplieron su vida útil y es necesario cambiarlos por prevención.

INSTALACIONES SANITARIAS:

La canaleta de drenaje pluvial se encuentra deteriorada.

3. ALCANCES DE INTERVENCIÓN

Para recuperar la funcionalidad de los ambientes es necesario realizar las siguientes actividades:

MANTENIMIENTO DEL SERVICIO DE HOSPITALIZACIÓN PABELLÓN 03

ARQUITECTURA: Retiro de Piso Cerámico existente en hall y pasillo principal, suministro e instalación de porcelanato en piso de hall y pasillo principal, reposición de cerámicos dañados en zócalo. Retiro de muebles deteriorados en zona de tóxico y Recepción, suministro e instalación de muebles, pintura Latex en todos los ambientes.

INSTALACIONES ELÉCTRICAS: Retiro de alimentadores de circuito de alumbrado y tomacorrientes, suministro e instalación de nueva red de alumbrado y tomacorrientes, incluye interruptores, tomas nuevas de grado hospitalario y artefactos en todos los ambientes. Empotrado de instalaciones eléctricas en canaletas plásticas.

INSTALACIONES SANITARIAS: cambio de sumideros en escorrentías pluviales, limpieza y mantenimiento de canaletas

MANUEL ENRIQUE SERPA BUZÁN
ARQUITECTO
C.A.P. 14798

4. CANTIDADES Y ESTIMACIÓN DE COSTOS (METRADOS)

SERVICIO:	16 MANTENIMIENTO DE PABELLÓN 3 HOSPITALIZACIÓN				
Ubicación:	SANTA ANITA - LIMA - LIMA				
Atención :	HOSPITAL HERMILIO VALDIZÁN				
Fecha:	10/10/2022				
	PABELLÓN N.3				
	DESCRIPCION	UNID	METRADO	PU	PARCIAL
1	OBRAS PRELIMINARES				
1.01	TRABAJOS PRELIMINARES				
1.01.01	TRANSPORTE DE EQUIPOS Y HERRAMIENTAS	GLB	1.00	550.00	550.00
1.01.02	LIMPIEZA DE TERRENO MANUAL	M	1,272.04	1.00	1,272.04
1.01.03	SEGURIDAD Y SALUD	GLB	1.00	700.00	700.00
1.01.04	CERCO PROVISIONAL DE ROLLO PLÁSTICO	GLB	1.00	250.00	250.00
1.01.05	ALQUILER DE ANDAMIOS	MES	1.00	1,200.00	1,200.00
1.01.06	TRAZO Y REPLANTEO	M2	1,272.04	1.00	1,272.04
1.01.07	RETIROS				
	RETIRO DE PISO CERÁMICO EN PASILLO	M2	185.38	13.50	2,502.63
	RETIRO DE ZÓCALO CERÁMICO DETERIORADO	M2	10.00	13.50	135.00
	RETIRO DE CABLEADO, TOMAS E INTERRUPTORES EXISTENTES	M	3,500.00	0.20	700.00
	RETIRO DE MUEBLES EN TÓPICO Y RECEPCIÓN	M	5.00	12.00	60.00
	DESMONTAJE DE LUMINARIAS TIPO FLUORESCENTE	UND			
	PABELLÓN	UND	38.00	5.00	190.00
	RETIRO DE LAVADERO Y MUEBLE EN TÓPICO	UND	1.00	40.00	40.00
1.02.08	ACARREO DE MATERIAL EXCEDENTE	M3	80.28	28.00	2,247.84
1.02.09	ELIMINACION DE MATERIAL EXCEDENTE	M3	80.28	95.00	7,626.60
2	ARQUITECTURA				
2.01	PISOS				
	PORCELANATO NACIONAL 0.60x0.60 INCLUYE PEGAMENTO EN PISOS DE PASILLO PRINCIPAL	M2	185.38	90.00	16,684.20
2.02	ZÓCALOS				
	REPOSICIÓN DE ZÓCALO Y RODOPLAST DETERIORADO	M2	10.00	120.00	1,200.00
2.06	CERRAJERIA				

 MANUEL ENRIQUE SERPA GUZMÁN
 ARQUITECTO
 C.A.P. 14798

	CERRADURA TIPO PARCHÉ 3 GOLPES SIM A CANTOL	UND	1.00	100.22	100.22
2.07	PINTURA				
	PINTURA DE MUROS INTERIORES LATEX	M2	2,100.00	8.00	16,800.00
	PINTURA DE CIELOS RASOS LATEX	M2	1,086.00	8.00	8,688.00
	PINTURA GLOSS DOS MANOS EN CARPINTERÍA MADERA	M2	118.80	16.00	1,900.80
2.08	MUEBLES				
	MUEBLES EN TÓPICO Y RECEPCIÓN	M	5.00	600.00	3,000.00
2.09	OTROS				
	TRANSLAPE EN VANOS ENTRE ACABADO EXISTENTE Y PORCELANATO EN ALUMINIO	M	33.00	4.00	132.00
3	INSTALACIONES ELÉCTRICAS				
3.01	ACCESORIOS				
	TOMACORRIENTES DOBLES CON TIERRA	UND	30.00	28.00	840.00
	INTERRUPTOR SIMPLE	UND	29.00	17.00	493.00
	TAPA CIEGA RECTANGULAR	UND	1.00	7.00	7.00
	TAPA CIEGA CIRCULAR	UND	5.00	7.00	35.00
3.02	ALIMENTADORES				
	ALIMENTADOR NS OH2.5mm LIBRE DE HALÓGENO	M	1,800.00	1.20	2,160.00
	ALIMENTADOR NS OH4mm LIBRE DE HALÓGENO	M	1,500.00	2.20	3,300.00
	ALIMENTADOR NS OH6mm LIBRE DE HALÓGENO ACOMETIDAS	M	200.00	2.20	440.00
	INTERRUPTORES TERMOMAGNÉTICOS				
	INTERRUPTOR TERMOMAGNETICO TRIFASICA 3 X 60A p		5.00	204.00	1,020.00
3.03	ARTEFACTOS				
	ARTEFAC. ALUMB. INTERIOR LED E 2X18W T8 G13 EE BL 1'X2' RAL	UND	38.00	332.00	12,616.00
3.06	EMPOTRADO DE INSTALACIONES ELÉCTRICAS	M	72.00	83.00	5,976.00
4	INSTALACIONES SANITARIAS				
4.01	MANTENIMIENTO Y LIMPIEZA DE ESCORRENTÍAS PLUVIALES	GLB	1.00	1,350.00	1,350.00
4.02	LAVADERO ACERO INOXIDABLE EN TÓPICO	UND	1.00	2,500.00	2,500.00
4.03	GRIFERÍA Y ACCESORIOS PARA LAVADERO	GLB	1.00	150.00	150.00

 MANUEL ENRIQUE BERPA GERMÁN
 ARQUITECTO
 C.A.P. 14798

	COSTO DIRECTO		S/.	98,138.37
	GASTOS GENERALES 10%		S/.	9,813.84
	UTILIDAD 10%		S/.	9,813.84
	SUBTOTAL		S/.	117,766.04
	IGV 18%		S/.	21,197.89
	TOTAL PRESUPUESTO		S/.	138,963.93



5. VALOR REFERENCIAL

El valor referencial de la intervención del mantenimiento es de S/ **138,963.93**



.....
Manuel Enrique Serpa Guzmán
ARQUITECTO
CAP: 14798

FIRMA
RESPONSABLE DE INFRAESTRUCTURA

.....
MANUEL ENRIQUE SERPA GUZMÁN
ARQUITECTO
C.A.P. 14798

INFORME TÉCNICO N° 017

A: JEFE DE SERVICIOS GENERALES DE LA IPRESS HOSPITAL HERMILIO VALDIZÁN
SANTA ANITA - LIMA
DE: ENCARGADO DE INFRAESTRUCTURA
ASUNTO: MANTENIMIENTO DEL SERVICIO DE HOSPITALIZACIÓN PABELLÓN 04
FECHA: 12 de mayo del 2022

Me dirijo a ud. para saludarlo cordialmente y a la vez hacerle llegar el sustento de la intervención de mantenimiento de la infraestructura requerida para los ambientes del Hospital Hermilio Valdizán análisis realizado con fecha 12 de mayo de 2022.

1. DIAGNÓSTICO SITUACIONAL DEL ÁREA DE INTERVENCIÓN

1.1. UBICACIÓN

Km 3.5 carretera central, distrito de Santa Anita, provincia Lima, Departamento Lima

1.2. ÁREA

El HHV con un Área total de 45,489.69 m²

1.3. AMBIENTES

PABELLÓN 04 HOSPITALIZACIÓN

2. DAÑOS Y DETERIORO

De acuerdo a la evaluación realizada al HHV, se han identificado los siguientes daños y deterioros.

ARQUITECTURA:

El servicio presenta zócalo y piso de cerámico dañados, acabado inadecuado para un pabellón de estas características.

Los muebles se encuentran deteriorados.

INSTALACIONES ELÉCTRICAS:

El cableado y las instalaciones eléctricas cumplieron su vida útil y es necesario cambiarlos por prevención.

INSTALACIONES SANITARIAS:

La canaleta de drenaje pluvial se encuentra deteriorada.

3. ALCANCES DE INTERVENCIÓN

Para recuperar la funcionalidad de los ambientes es necesario realizar las siguientes actividades:

MANTENIMIENTO DEL SERVICIO DE HOSPITALIZACIÓN PABELLÓN 04

ARQUITECTURA: Retiro de Piso Cerámico existente en hall y pasillo principal, suministro e instalación de porcelanato en piso de hall y pasillo principal. Reposición de cerámicos dañados en zócalo. Retiro de muebles deteriorados en zona de tóxico y Recepción, suministro e instalación de muebles. Pintura Latex en todos los ambientes.

INSTALACIONES ELÉCTRICAS: Retiro de alimentadores de circuito de alumbrado y tomacorrientes, suministro e instalación de nueva red de alumbrado y tomacorrientes, incluye interruptores, tomas nuevas de grado hospitalario y artefactos en todos los ambientes. Empotrado de instalaciones eléctricas en canaletas plásticas.

INSTALACIONES SANITARIAS: cambio de sumideros en escorrentías pluviales, limpieza y mantenimiento de canaletas

4. CANTIDADES Y ESTIMACIÓN DE COSTOS (METRADOS)

MANUEL ENRIQUE SERPA GUERRA
ARQUITECTO
C.A.P. 14798

SERVICIO:	17 MANTENIMIENTO DE PABELLÓN 4 HOSPITALIZACIÓN				
Ubicación:	SANTA ANITA - LIMA - LIMA				
Atencion:	HOSPITAL HERMILIO VALDIZÁN				
Fecha:	10/10/2022				
	PABELLÓN N.4				
	DESCRIPCION	UNID	METRADO	PU	PARCIAL
1	OBRAS PRELIMINARES				
1.01	TRABAJOS PRELIMINARES				
1.01.01	TRANSPORTE DE EQUIPOS Y HERRAMIENTAS	GLB	1.00	550.00	550.00
1.01.02	LIMPIEZA DE TERRENO MANUAL	M	1,316.84	3.00	3,950.52
1.01.03	SEGURIDAD Y SALUD	GLB	1.00	1,100.00	1,100.00
1.01.04	CERCO PROVISIONAL DE ROLLO PLÁSTICO	GLB	1.00	250.00	250.00
1.01.05	ALQUILER DE ANDAMIOS	MES	1.00	600.00	600.00
1.01.06	TRAZO Y REPLANTEO	M2	1,316.84	1.00	1,316.84
1.01.07	RETIROS				
	RETIRO DE PISO CERÁMICO EN PASILLO	M2	186.29	13.50	2,514.92
	RETIRO DE ZÓCALO CERÁMICO DETERIORADO	M2	10.00	13.50	135.00
	RETIRO DE LAVADERO EN TÓPICO	UND	1.00	40.00	40.00
	RETIRO DE MUEBLES EN RECEPCIÓN Y TÓPICO	M	5.00	12.00	60.00
	RETIRO DE CABLEADO, TOMAS E INTERRUPTORES EXISTENTES	M	3,500.00	0.20	700.00
	DESMONTAJE DE LUMINARIAS TIPO FLUORESCENTE	UND			
	PABELLÓN	UND	48.00	5.00	240.00
1.02.08	ACARREO DE MATERIAL EXCEDENTE	M3	40.00	28.00	1,120.00
1.02.09	ELIMINACION DE MATERIAL EXCEDENTE	M3	40.00	95.00	3,800.00
2	ARQUITECTURA				
2.01	PISOS				
	PORCELANATO NACIONAL 0.60x0.60 INCLUYE PEGAMENTO EN PISOS DE PASILLO PRINCIPAL	M2	186.29	90.00	16,766.10

 MANUEL ENRIQUE SERPA GUZMÁN
 ARQUITECTO
 C.A.P. 14798

2.02	ZÓCALOS				
	REPOSICIÓN DE ZÓCALO Y RODOPLAST DETERIORADO	M2	10.00	120.00	1,200.00
2.03	CERRADURA TIPO PARCHE 3 GOLPES SIM A CANTOL	UND	1.00	100.22	100.22
2.04	PINTURA				
	PINTURA DE MUROS INTERIORES PASILLO LATEX	M2	2,100.00	8.00	16,800.00
	PINTURA DE CIELOS RASOS LATEX	M2	10.00	8.00	80.00
	PINTURA GLOSS DOS MANOS EN CARPINTERIA MADERA	M2	118.80	16.00	1,900.80
2.08	MUEBLES				
	MUEBLES EN TÓPICO Y RECEPCIÓN	M	5.00	600.00	3,000.00
2.09	OTROS				
	TRANSLAPE EN VANOS ENTRE ACABADO EXISTENTE Y PORCELANATO EN ALUMINIO	M	33.00	4.00	132.00
3	INSTALACIONES ELÉCTRICAS				
3.01	ACCESORIOS				
	TOMACORRIENTES DOBLES CON TIERRA	UND	13.00	28.00	364.00
	INTERRUPTOR SIMPLE	UND	27.00	17.00	459.00
	TAPA CIEGA RECTANGULAR	UND	5.00	7.00	35.00
	TAPA CIEGA CIRCULAR	UND	5.00	7.00	35.00
3.02	ALIMENTADORES				
	ALIMENTADOR NS OH2.5mm LIBRE DE HALÓGENO	M	1,800.00	1.20	2,160.00
	ALIMENTADOR NS OH4mm LIBRE DE HALÓGENO	M	1,500.00	2.20	3,300.00
	ALIMENTADOR NS OH6mm LIBRE DE HALÓGENO ACOMETIDAS	M	200.00	2.20	440.00
3.03	ARTEFACTOS				
	ARTEFAC. ALUMB. INTERIOR LED E 2X18W T8 G13 EE BL 1'X2' RAL	UND	48.00	200.00	9,600.00
3.05	ENTUBADO DE INSTALACIONES EXISTENTE EN AZOTEA	GLB	1.00	2,500.00	2,500.00
3.06	EMPOTRADO DE INSTALACIONES ELÉCTRICAS	M	15.00	83.00	1,245.00
3.07	SUMINISTRO E INSTALACIÓN DE POZO A TIERRA	UND	2.00	3,500.00	7,000.00

 MANUEL ENRIQUE SERPA GUZMÁN
 ARQUITECTO
 C.A.P. 14798

4	INSTALACIONES SANITARIAS				
4.01	MANTENIMIENTO Y LIMPIEZA DE ESCORRENTÍAS PLUVIALES	GLB	1.00	1,350.00	1,350.00
4.02	LAVADERO ACERO INOXIDABLE EN TÓPICO	UND	1.00	2,500.00	2,500.00
4.03	GRIFERÍA Y ACCESORIOS PARA LAVADERO	GLB	1.00	150.00	150.00
	COSTO DIRECTO			S/.	87,494.40
	GASTOS GENERALES 10%			S/.	17,498.88
	UTILIDAD 10%			S/.	8,749.44
	SUBTOTAL			S/.	113,742.71
	IGV 18%			S/.	20,473.69
	TOTAL PRESUPUESTO			S/.	134,216.40

5. VALOR REFERENCIAL

El valor referencial de la intervención del mantenimiento es de S/ **134,216.40**



Manuel Enrique Serpa Guzmán
ARQUITECTO
CAP: 14798

FIRMA
RESPONSABLE DE INFRAESTRUCTURA

MANUEL ENRIQUE SERPA GUZMÁN
ARQUITECTO
C.A.P. 14798

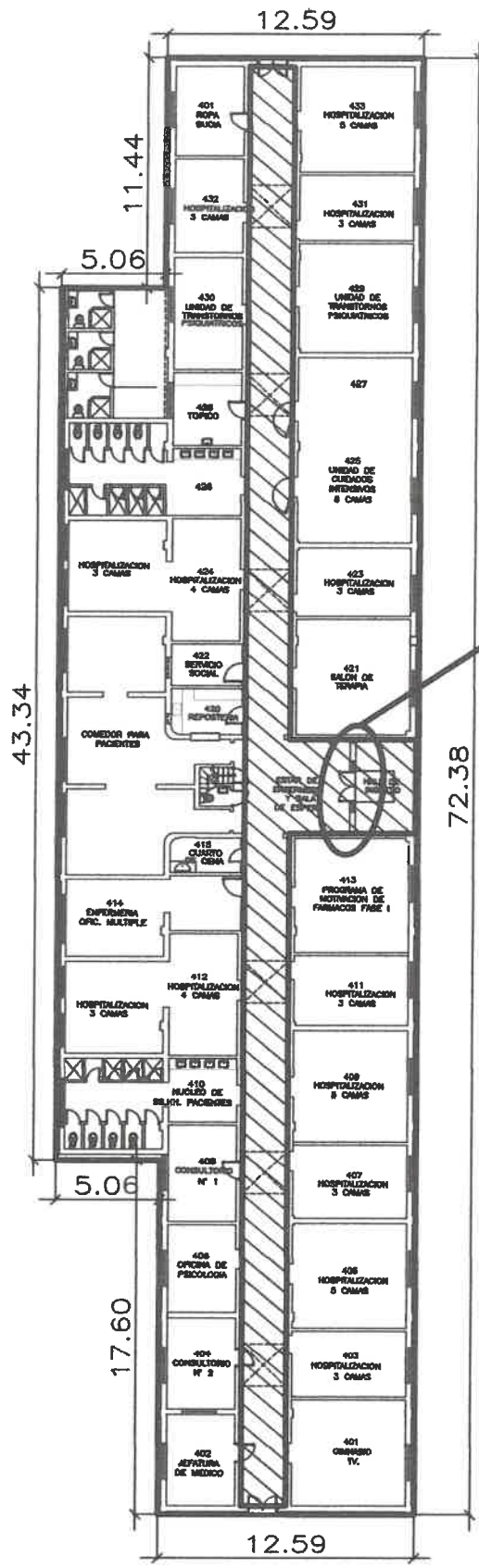

01
INTERVENCIONES EN
FACHADA DE
INGRESO

PABELLON N° 4

MANUEL ENRIQUE SERPA GUZMÁN
ARQUITECTO
C.A.P. 14798

 AREA A CAMBIAR PISO CERÁMICO POR PORCELANATO 0.60x0.60
CAMBIO DE INSTALACIONES ELÉCTRICAS, LLAVES, ALIMENTADORES,
TOMAS, INTERRUPTORES Y ARTEFACTOS DE ILUMINACIÓN

INFORME TÉCNICO N° 018

A: JEFE DE SERVICIOS GENERALES DE LA IPRESS HOSPITAL HERMILIO VALDIZÁN
SANTA ANITA - LIMA
DE: ENCARGADO DE INFRAESTRUCTURA
ASUNTO: MANTENIMIENTO DEL SERVICIO DE HOSPITALIZACIÓN PABELLÓN 05
FECHA: 10 de octubre del 2022

Me dirijo a ud. para saludarlo cordialmente y a la vez hacerle llegar el sustento de la intervención de mantenimiento de la infraestructura requerida para los ambientes del Hospital Hermilio Valdizán análisis realizado con fecha 10 de octubre del 2022.

1. DIAGNÓSTICO SITUACIONAL DEL ÁREA DE INTERVENCIÓN

1.1. UBICACIÓN

Km 3.5 carretera central, distrito de Santa Anita, provincia Lima, Departamento Lima

1.2. ÁREA

El HHV con un Área total de 45,489.69 m²

1.3. AMBIENTES

PABELLÓN 05 HOSPITALIZACIÓN

2. DAÑOS Y DETERIORO

De acuerdo a la evaluación realizada al HHV, se han identificado los siguientes daños y deterioros.

ARQUITECTURA:

El servicio presenta zócalo y piso de cerámico dañados, acabado inadecuado para un pabellón de estas características.

Los muebles se encuentran deteriorados.

INSTALACIONES ELÉCTRICAS:

El cableado y las instalaciones eléctricas cumplieron su vida útil y es necesario cambiarlos por prevención.

INSTALACIONES SANITARIAS:

La canaleta de drenaje pluvial se encuentra deteriorada.

3. ALCANCES DE INTERVENCIÓN

Para recuperar la funcionalidad de los ambientes es necesario realizar las siguientes actividades:

MANTENIMIENTO DEL SERVICIO DE HOSPITALIZACIÓN PABELLÓN 05

ARQUITECTURA: Retiro de Piso Cerámico existente en hall y pasillo principal, suministro e instalación de porcelanato en piso de hall y pasillo principal. Reposición de cerámicos dañados en zócalo. Retiro de muebles deteriorados en zona de tóxico y Recepción, suministro e instalación de muebles. Empotrado de instalaciones eléctricas en canaletas plásticas. Pintura Latex en todos los ambientes.

INSTALACIONES ELÉCTRICAS: Retiro de alimentadores de circuito de alumbrado y tomacorrientes, suministro e instalación de nueva red de alumbrado y tomacorrientes, incluye interruptores, tomas nuevas de grado hospitalario y artefactos en todos los ambientes.

INSTALACIONES SANITARIAS: cambio de sumideros en escorrentías pluviales, limpieza y mantenimiento de canaletas



MANUEL ENRIQUE SERPA GUZMÁN
ARQUITECTO
C.A.P. 14798

4. CANTIDADES Y ESTIMACIÓN DE COSTOS (METRADOS)

SERVICIO:	20 MANTENIMIENTO DEL PABELLÓN 5 HOSPITALIZACIÓN					
Ubicación:	SANTA ANITA - LIMA - LIMA					
Atencion :	HOSPITAL HERMILO VALDIZÁN					
Fecha:	10/10/2022					
	PABELLÓN N.5					
	DESCRIPCION	UNID	METRADO	PU	PARCIAL	
1	OBRAS PRELIMINARES					
1.01	TRABAJOS PRELIMINARES					
1.01.01	TRANSPORTE DE EQUIPOS Y HERRAMIENTAS	GLB	1.00	550.00	550.00	
1.01.02	LIMPIEZA DE TERRENO MANUAL	M	946.00	3.00	2,838.00	
1.01.03	SEGURIDAD Y SALUD	GLB	1.00	1,100.00	1,100.00	
1.01.04	CERCO PROVISIONAL DE ROLLO PLÁSTICO	GLB	1.00	250.00	250.00	
1.01.05	ALQUILER DE ANDAMIOS	MES	1.00	1,200.00	1,200.00	
1.01.06	TRAZO Y REPLANTEO	M2	946.00	1.00	946.00	
1.01.07	RETIROS					
	RETIRO DE PISO CERÁMICO EN PASILLO	M2	147.00	13.50	1,984.50	
	RETIRO DE ZÓCALO CERÁMICO DETERIORADO	M2	40.00	13.50	540.00	
	RETIRO DE LAVADERO EN TÓPICO	UND	1.00	40.00	40.00	
	RETIRO DE MUEBLES EN RECEPCIÓN Y TÓPICO	M	5.00	12.00	60.00	
	RETIRO DE CABLEADO, TOMAS E INTERRUPTORES EXISTENTES	M	3,200.00	0.20	640.00	
	DESMONTAJE DE LUMINARIAS TIPO FLUORESCENTE	UND				
	PABELLÓN	UND	39.00	5.00	195.00	
	RETIRO DE CUBIERTA DE LADRILLO PASTELERO e: 2"	UND	946.00	16.70	15,798.20	
1.02.08	ACARREO DE MATERIAL EXCEDENTE	M3	40.00	28.00	1,120.00	
1.02.09	ELIMINACION DE MATERIAL EXCEDENTE	M3	40.00	95.00	3,800.00	
2	ARQUITECTURA					
2.01	PISOS					
	PORCELANATO NACIONAL 0.60x0.60 INCLUYE PEGAMENTO EN PISOS DE PASILLO PRINCIPAL	M2	147.00	90.00	13,230.00	
2.02	ZÓCALOS					



 MANUEL ENRIQUE SERPA GUZMÁN

 ARQUITECTO

 C.A.P. 14798

	REPOSICIÓN DE ZÓCALO Y RODOPLAST DETERIORADO	M2	40.00	120.00	4,800.00
2.06	CERRAJERIA				
	CERRADURA TIPO PARCHE 3 GOLPES SIM A CANTOL	UND	1.00	100.22	100.22
2.07	PINTURA				
	PINTURA DE MUROS INTERIORES LATEX	M2	1,700.00	8.00	13,600.00
	PINTURA DE CIELOS RASOS LATEX	M2	946.00	8.00	7,568.00
	PINTURA GLOSS DOS MANOS EN CARPINTERIA MADERA	M2	118.80	16.00	1,900.80
2.08	MUEBLES				
	MUEBLES EN TÓPICO Y RECEPCIÓN	M	5.00	600.00	3,000.00
2.09	OTROS				
	TRANSLAPE EN VANOS ENTRE ACABADO EXISTENTE Y PORCELANATO EN ALUMINIO	M	28.00	4.00	112.00
3	INSTALACIONES ELÉCTRICAS				
3.01	ACCESORIOS				
	TOMACORRIENTES DOBLES CON TIERRA	UND	18.00	28.00	504.00
	INTERRUPTOR SIMPLE	UND	16.00	17.00	272.00
	TAPA CIEGA RECTANGULAR	UND	3.00	7.00	21.00
	TAPA CIEGA CIRCULAR	UND	1.00	7.00	7.00
3.02	ALIMENTADORES				
	ALIMENTADOR NS OH2.5mm LIBRE DE HALÓGENO	M	1,700.00	1.20	2,040.00
	ALIMENTADOR NS OH4mm LIBRE DE HALÓGENO	M	1,400.00	2.20	3,080.00
	ALIMENTADOR NS OH6mm LIBRE DE HALÓGENO ACOMETIDAS	M	100.00	2.20	220.00
3.03	ARTEFACTOS				
	ARTEFAC. ALUMB. INTERIOR LED E 2X18W T8 G13 EE BL 1'X2' RAL	UND	39.00	200.00	7,800.00
3.04	TABLEROS DISTRIB.CAJA METALICA CON 18 POLOS	UND	2.00	1,500.00	3,000.00
3.06	EMPOTRADO DE INSTALACIONES ELÉCTRICAS	M	10.00	83.00	830.00
4	INSTALACIONES SANITARIAS				
4.01	MANTENIMIENTO Y LIMPIEZA DE ESCORRENTÍAS PLUVIALES	GLB	1.00	1,350.00	1,350.00
4.02	LAVADERO ACERO INOXIDABLE EN TÓPICO	UND	1.00	2,500.00	2,500.00

4.03	GRIFERÍA Y ACCESORIOS PARA LAVADERO	GLB	1.00	150.00	150.00
	COSTO DIRECTO			S/.	97,146.72
	GASTOS GENERALES 10%			S/.	19,429.34
	UTILIDAD 10%			S/.	9,714.67
	SUBTOTAL			S/.	126,290.74
	IGV 18%			S/.	22,732.33
	TOTAL PRESUPUESTO			S/.	149,023.07

5. VALOR REFERENCIAL

El valor referencial de la intervención del mantenimiento es de S/ 149,023.07



Manuel Enrique Serpa Guzmán
ARQUITECTO
CAP: 14798

FIRMA
RESPONSABLE DE INFRAESTRUCTURA

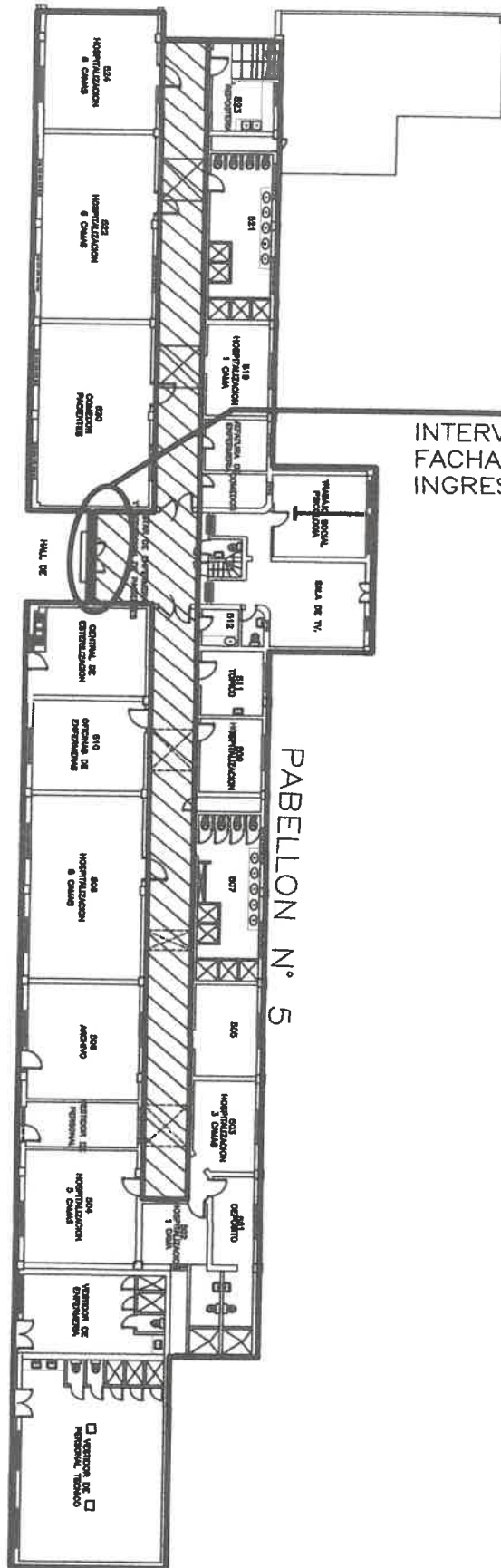

01
 INTERVENCIONES EN
 FACHADA DE
 INGRESO

PABELLON N° 5

PABELLON N° 5

 MANUEL ENRIQUE SERPA GUZMÁN
 ARQUITECTO
 C.A.P. 14798



AREA A CAMBIAR PISO CERÁMICO POR PORCELANATO 0.60x0.60
 CAMBIO DE INSTALACIONES ELÉCTRICAS, LLAVES, ALIMENTADORES,
 TOMAS, INTERRUPTORES Y ARTEFACTOS DE ILUMINACIÓN

INFORME TÉCNICO N° 019

A: JEFE DE SERVICIOS GENERALES DE LA IPRESS HOSPITAL HERMILIO VALDIZÁN
SANTA ANITA - LIMA
DE: ENCARGADO DE INFRAESTRUCTURA
ASUNTO: MANTENIMIENTO DEL SERVICIO DE HOSPITALIZACION PABELLÓN 06
FECHA: 10 de octubre del 2022

Me dirijo a ud. para saludarlo cordialmente y a la vez hacerle llegar el sustento de la intervención de mantenimiento de la infraestructura requerida para los ambientes del Hospital Hermilio Valdizán análisis realizado con fecha 10 de octubre del 2022.

1. DIAGNÓSTICO SITUACIONAL DEL ÁREA DE INTERVENCIÓN

1.1. UBICACIÓN

Km 3.5 carretera central, distrito de Santa Anita, provincia Lima, Departamento Lima

1.2. ÁREA

El HHV con un Área total de 45,489.69 m²

1.3. AMBIENTES

PABELLÓN 06 HOSPITALIZACIÓN

2. DAÑOS Y DETERIORO

De acuerdo a la evaluación realizada al HHV, se han identificado los siguientes daños y deterioros.

ARQUITECTURA:

El zócalo del servicio se encuentra deteriorado. Los muebles se encuentran deteriorados.

INSTALACIONES ELÉCTRICAS:

El cableado y las instalaciones eléctricas cumplieron su vida útil y es necesario cambiarlos por prevención.

INSTALACIONES SANITARIAS:

La canaleta de drenaje pluvial se encuentra deteriorada.

3. ALCANCES DE INTERVENCIÓN

Para recuperar la funcionalidad de los ambientes es necesario realizar las siguientes actividades:

MANTENIMIENTO DEL SERVICIO DE HOSPITALIZACION PABELLÓN 06

ARQUITECTURA: Pintura latex en todos los ambientes. Reposición de cerámicos dañados en zócalo.

INSTALACIONES ELÉCTRICAS: Retiro de alimentadores de circuito de alumbrado y tomacorrientes, suministro e instalación de nueva red de alumbrado y tomacorrientes, incluye interruptores, tomas nuevas de grado hospitalario y artefactos en todos los ambientes.

INSTALACIONES SANITARIAS: cambio de sumideros en escorrentías pluviales, limpieza y mantenimiento de canaletas

4. CANTIDADES Y ESTIMACIÓN DE COSTOS (METRADOS)

SERVICIO:	MANTENIMIENTO DE ÁREA DE PABELLÓN 6		
Ubicación:	SANTA ANITA - LIMA - LIMA		

MANUEL ENRIQUE SERPA
ARQUITECTO
C.A.P. 14798

Atencion :	HOSPITAL HERMILIO VALDIZÁN				
Fecha:	10/10/2022				
	PABELLÓN N.6				
	DESCRIPCION	UNID	METRADO	PU	PARCIAL
1	OBRAS PRELIMINARES				
1.01	TRABAJOS PRELIMINARES				
1.01.01	TRANSPORTE DE EQUIPOS Y HERRAMIENTAS	GLB	1.00	550.00	550.00
1.01.02	LIMPIEZA DE TERRENO MANUAL	M	518.23	3.00	1,554.69
1.01.03	SEGURIDAD Y SALUD	GLB	1.00	800.00	800.00
1.01.04	CERCO PROVISIONAL DE ROLLO PLÁSTICO	GLB	1.00	100.00	100.00
1.01.05	ALQUILER DE ANDAMIOS	MES	1.00	1,200.00	1,200.00
1.01.06	TRAZO Y REPLANTEO	M2	518.23	1.00	518.23
1.01.07	RETIROS				
	RETIRO DE CABLEADO, TOMAS E INTERRUPTORES EXISTENTES	M	2,200.00	0.20	440.00
	DESMONTAJE DE LUMINARIAS TIPO FLUORESCENTE	UND	40.00	5.00	200.00
1.02.08	ACARREO DE MATERIAL EXCEDENTE	M3	30.00	28.00	840.00
1.02.09	ELIMINACION DE MATERIAL EXCEDENTE	M3	30.00	95.00	2,850.00
2	ARQUITECTURA				
	REPOSICIÓN DE ZÓCALO Y RODOPLAST DETERIORADO	M2	40.00	120.00	4,800.00
2.07	PINTURA				
	PINTURA DE MUROS INTERIORES LATEX	M2	900.00	8.00	7,200.00
	PINTURA DE CIELOS RASOS LATEX	M2	518.23	8.00	4,145.84
	PINTURA GLOSS DOS MANOS EN CARPINTERIA MADERA	M2	189.00	16.00	3,024.00
3	INSTALACIONES ELÉCTRICAS				
3.01	ACCESORIOS				
	TOMACORRIENTES DOBLES CON TIERRA	UND	10.00	28.00	280.00
	INTERRUPTOR SIMPLE	UND	21.00	17.00	357.00
	TAPA CIEGA RECTANGULAR	UND	1.00	7.00	7.00
	TAPA CIEGA CIRCULAR	UND	2.00	7.00	14.00
3.02	ALIMENTADORES				
	ALIMENTADOR NS OH2.5mm LIBRE DE HALÓGENO	M	1,100.00	1.20	1,320.00
	ALIMENTADOR NS OH4mm LIBRE DE HALÓGENO	M	1,100.00	2.20	2,420.00

 MANUEL ENRIQUE SERPA GUZMÁN
 ARQUITECTO
 C.A.P. 14798

	ALIMENTADOR NS OH6mm LIBRE DE HALÓGENO ACOMETIDAS	M	60.00	2.20	132.00
3.03	ARTEFACTOS				
	ARTEFAC. ALUMB. INTERIOR LED E 2X18W T8 G13 EE BL 1'X2' RAL	UND	40.00	332.00	13,280.00
3.05	ENTUBADO DE INSTALACIONES EXISTENTE EN AZOTEA	GLB	1.00	2,500.00	2,500.00
3.06	EMPOTRADO DE INSTALACIONES ELÉCTRICAS	M	10.00	83.00	830.00
4	INSTALACIONES SANITARIAS				
4.01	MANTENIMIENTO Y LIMPIEZA DE ESCORRENTÍAS PLUVIALES	GLB	1.00	1,350.00	1,350.00
	COSTO DIRECTO			S/.	50,712.
	GASTOS GENERALES 10%			S/.	10,142.
	UTILIDAD 10%			S/.	5,071
	SUBTOTAL			S/.	65,926.
	IGV 18%			S/.	11,866.
	TOTAL PRESUPUESTO			S/.	77,793.

5. VALOR REFERENCIAL

El valor referencial de la intervención del mantenimiento es de S/ 77,793.37



Manuel Enrique Serpa Guzmán
ARQUITECTO
CAP: 14798

FIRMA
RESPONSABLE DE INFRAESTRUCTURA

MANUEL ENRIQUE SERPA GUZMÁN
ARQUITECTO
CAP: 14798
MANUEL ENRIQUE SERPA GUZMÁN
ARQUITECTO
CAP: 14798

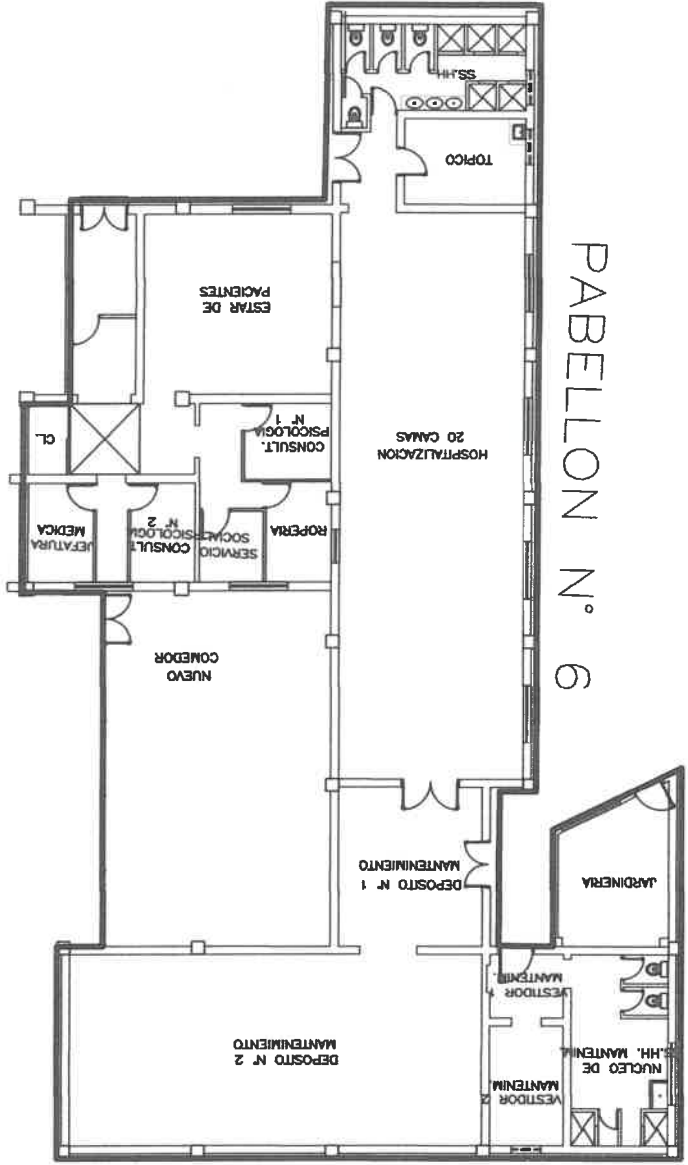

PABELLON N° 6

PABELLON N° 6

PINTURA EN MUROS Y CIELO RASO

CAMBIO DE INSTALACIONES ELÉCTRICAS, LLAVES, ALIMENTADORES,
TOMAS, INTERRUPTORES Y ARTEFACTOS DE ILUMINACIÓN

MANUEL ENRIQUE SERPA GUZMÁN
ARQUITECTO
C.A.P. 14798

INFORME TÉCNICO N° 020

A: JEFE DE SERVICIOS GENERALES DE LA IPRESS HOSPITAL HERMILIO VALDIZÁN
SANTA ANITA - LIMA
DE: ENCARGADO DE INFRAESTRUCTURA
ASUNTO: MANTENIMIENTO DE VEREDA UFGRD
FECHA: 10 de octubre del 2022

Me dirijo a ud. para saludarlo cordialmente y a la vez hacerle llegar el sustento de la intervención de mantenimiento de la infraestructura requerida para los ambientes del Hospital Hermilio Valdizán análisis realizado con fecha 10 de octubre del 2022.

1. DIAGNÓSTICO SITUACIONAL DEL ÁREA DE INTERVENCIÓN

1.1. UBICACIÓN

Km 3.5 carretera central, distrito de Santa Anita, provincia Lima, Departamento Lima

1.2. ÁREA

El HHV con un Área total de 45,489.69 m²

1.3. AMBIENTES

ESTACIONAMIENTO DEL HOSPITAL

2. DAÑOS Y DETERIORO

De acuerdo a la evaluación realizada al HHV, se han identificado los siguientes daños y deterioros.

ARQUITECTURA:

Actualmente existe la necesidad de prevenir un espacio de expansión para emergencias donde la UFGRD pueda armar carpas para ampliar su capacidad de respuesta.

3. ALCANCES DE INTERVENCIÓN

Para recuperar la funcionalidad de los ambientes es necesario realizar las siguientes actividades:

MANTENIMIENTO DE ÁREA DE EXPANSIÓN DE LA UFGRD

ARQUITECTURA: Retiro de losa existente, suministro e instalación de losa de concreto a 0.15M sobre el nivel del suelo para expansión de emergencia de la UFGRD.

4. CANTIDADES Y ESTIMACIÓN DE COSTOS (METRADOS)

SERVICIO:	MANTENIMIENTO DE VEREDA UFGRD				
Ubicación:	SANTA ANITA				
Atencion :	HOSPITAL HERMILIO VALDIZAN				
Fecha:	OCTUBRE 2022				
	DESCRIPCION	UNID	METRADO	PRECIO	SUB TOT
1.00	ESTRUCTURAS				
1.01	TRABAJOS PRELIMINARES				
1.01.01	TRANSPORTE DE EQUIPOS Y HERRAMIENTAS	GLB	1.00	500.00	500.00

1.01.02	LIMPIEZA DE TERRENO MANUAL	M2	13.43	10.00	134.30
1.01.03	SEGURIDAD Y SALUD	GLB	1.00	500.00	500.00
1.01.04	CERCO PROVISIONAL DE ROLLO PLÁSTICO	M2	10.00	10.00	100.00
1.01.06	TRAZO Y REPLANTEO	M2	179.00	10.00	1,790.00
1.01.07	RETIRO DE LOSA VEREDA E: 15cm	M2	7.23	20.00	144.60
1.02	ARQUITECTURA				
1.02.03	PREPARACIÓN DEL TERRENO C/COMPACTADORA	M2	179.00	3.68	658.72
1.02.05	ACARREO DE MATERIAL EXCEDENTE	M3	3.00	30.00	90.00
1.02.06	ELIMINACION DE MATERIAL EXCEDENTE	M3	3.00	130.00	390.00
1.02.07	VEREDA CONC.PREMEZC.F'C=140KG/CM2 E=0.10M, ACABADO C:A 1:2	M2	179.00	55.00	9,845.00
1.02.08	ACABADO PULIDO DE VEREDA	M2	179.00	20.00	3,580.00
1.02.09	OTROS				
2.02.01	BRUÑADO DE VEREDA CADA 5m	M	60.00	20.00	1,200.00
			COSTO DIRECTO		18,932.62
			GASTOS GENERALES 10%		1,893.26
			IGV 18%		3,748.66
			TOTAL		24,574.54

5. VALOR REFERENCIAL

El valor referencial de la intervención del mantenimiento es de S/ 24,574.54

6. FOTOS

 MANUEL ENRIQUE SERPA GUZMÁN
 ARQUITECTO
 C.A.P. 14798



A handwritten signature in blue ink, appearing to read 'M. Serpa'.

Manuel Enrique Serpa Guzmán
ARQUITECTO
CAP: 14798

FIRMA
RESPONSABLE DE INFRAESTRUCTURA

20 MANTENIMIENTO DE ÁREA DE EXPANSIÓN DE LA UFGRD

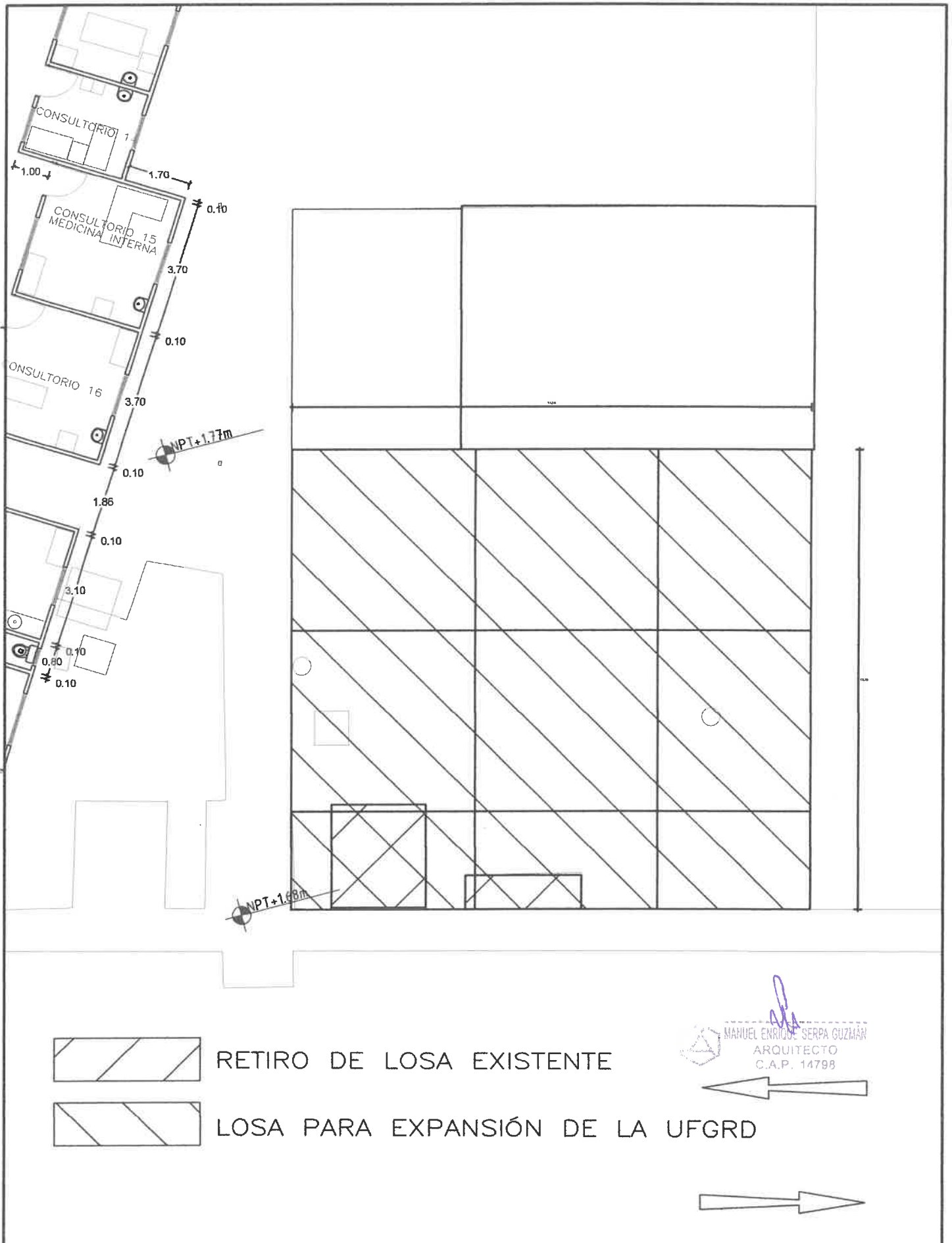

INFORME TÉCNICO N° 021

A: JEFE DE SERVICIOS GENERALES DE LA IPRESS HOSPITAL HERMILIO VALDIZÁN
SANTA ANITA - LIMA
DE: ENCARGADO DE INFRAESTRUCTURA
ASUNTO: MANTENIMIENTO DE SISTEMA DE REFRIGERACIÓN DE CÁMARAS FRIGORÍFICAS
EN NUTRICIÓN DEL HHV
FECHA: 12 de mayo del 2022

Me dirijo a ud. para saludarlo cordialmente y a la vez hacerle llegar el sustento de la intervención de mantenimiento de la infraestructura requerida para los ambientes del Hospital Hermilio Valdizán análisis realizado con fecha 12 de mayo de 2022.

1. DIAGNÓSTICO SITUACIONAL DEL ÁREA DE INTERVENCIÓN

1.1. UBICACIÓN

Km 3.5 carretera central, distrito de Santa Anita, provincia Lima, Departamento Lima

1.2. ÁREA

El HHV con un Área total de 45,489.69 m²

1.3. AMBIENTES

NUTRICIÓN

2. DAÑOS Y DETERIORO

De acuerdo a la evaluación realizada al HHV, se han identificado los siguientes daños y deterioros.

ARQUITECTURA:

El acabado cerámico presente en zócalo y piso en el frigorífico es inadecuado, produce malos olores y no es séptico.

Los equipos de refrigeración necesitan mantenimiento preventivo.

3. ALCANCES DE INTERVENCIÓN

Para recuperar la funcionalidad de los ambientes es necesario realizar las siguientes actividades:
MANTENIMIENTO DE SISTEMA DE REFRIGERACIÓN DE CÁMARAS FRIGORÍFICAS EN NUTRICIÓN DEL HHV

ARQUITECTURA: Retiro de acabado de cerámico en piso y zócalo, reemplazo por acabado en porcelanato.

INSTALACIONES ELÉCTROMECAÑICAS: retiro de equipamiento Condensadores - Compresoras - Termómetros y suministro e instalación de equipamiento nuevo. Reemplazo de luminarias, tomas, interruptores y entubado de instalaciones eléctricas.

INSTALACIONES SANITARIAS: Cambio de sumideros

4. CANTIDADES Y ESTIMACIÓN DE COSTOS (METRADOS)

SERVICIO:	MANTENIMIENTO DE ÁREA DE FRIGORÍFICO HHV			
Ubicación:	SANTA ANITA - LIMA - LIMA			
Atencion :	HOSPITAL HERMILIO VALDIZÁN			
Fecha:	10/10/2022			

MANUEL ENRIQUE SERPA GUZMÁN
ARQUITECTO
C.A.P. 14798

	NUTRICIÓN				
	DESCRIPCION	UNID	METRADO	PU	PARCIAL
1	OBRAS PRELIMINARES				
1.01	TRABAJOS PRELIMINARES				
1.01.01	TRANSPORTE DE EQUIPOS Y HERRAMIENTAS	GLB	1.00	550.00	550.00
1.01.02	LIMPIEZA DE TERRENO MANUAL	M	28.00	3.00	84.00
1.01.03	SEGURIDAD Y SALUD	GLB	1.00	400.00	400.00
1.01.04	CERCO PROVISIONAL DE ROLLO PLÁSTICO	GLB	1.00	100.00	100.00
1.01.06	TRAZO Y REPLANTEO	M2	28.00	1.00	28.00
1.01.07	RETIROS				
	RETIRO DE CABLEADO, TOMAS E INTERRUPTORES EXISTENTES	M	100.00	0.20	20.00
	DESMONTAJE DE LUMINARIAS TIPO FLUORESCENTE	UND	4.00	5.00	20.00
1.02.08	ACARREO DE MATERIAL EXCEDENTE	M3	3.00	28.00	84.00
1.02.09	ELIMINACION DE MATERIAL EXCEDENTE	M3	3.00	95.00	285.00
2	ARQUITECTURA				
2.3	PINTURA				
	PINTURA DE MUROS INTERIORES LATEX	M2	36.00	8.00	288.00
	PINTURA DE CIELOS RASOS LATEX	M2	28.00	8.00	224.00
2.4	PUERTAS				
	MANTENIMIENTO DE PUERTAS DE ACERO Y REPOSICIÓN DE EMPAQUETADURA	UND	4.00	1,500.00	6,000.00
3	INSTALACIONES ELÉCTRICAS				
3.01	ACCESORIOS				
	INTERRUPTOR SIMPLE	UND	4.00	17.00	68.00
3.02	ALIMENTADORES				
	ALIMENTADOR NS OH2.5mm LIBRE DE HALÓGENO	M	150.00	1.20	180.00
	ALIMENTADOR NS OH6mm LIBRE DE HALÓGENO ACOMETIDAS	M	150.00	2.20	330.00
3.03	ARTEFACTOS				
	ARTEFAC. ALUMB. INTERIOR LED E 2X18W T8 G13 EE BL 1'X2' RAL	UND	4.00	332.00	1,328.00
3.04	EMPOTRADO DE INSTALACIONES ELÉCTRICAS	M	45.00	83.00	3,735.00
4	INSTALACIONES SANITARIAS				
4.01	CAMBIO DE SUMIDEROS	UND	4.00	59.00	236.00

5	INSTALACIONES ELECTROMECÁNICAS				
5.01	MANTENIMIENTO DE MOTORES DE REFRIGERACIÓN	UND	3.00	2,000.00	6,000.00
5.02	SUMINISTRO E INSTALACIÓN DE MANÓMETRO	UND	1.00	100.00	100.00
	COSTO DIRECTO			S/.	19,960.00
	GASTOS GENERALES 10%			S/.	1,996.00
	UTILIDAD 10%			S/.	1,996.00
	SUBTOTAL			S/.	30,052.00
	IGV 18%			S/.	5,409.36
	TOTAL PRESUPUESTO			S/.	35,461.36

5. VALOR REFERENCIAL

El valor referencial de la intervención del mantenimiento es de S/

35,461.36



Manuel Enrique Serpa Guzmán
ARQUITECTO
CAP: 14798

FIRMA
RESPONSABLE DE INFRAESTRUCTURA

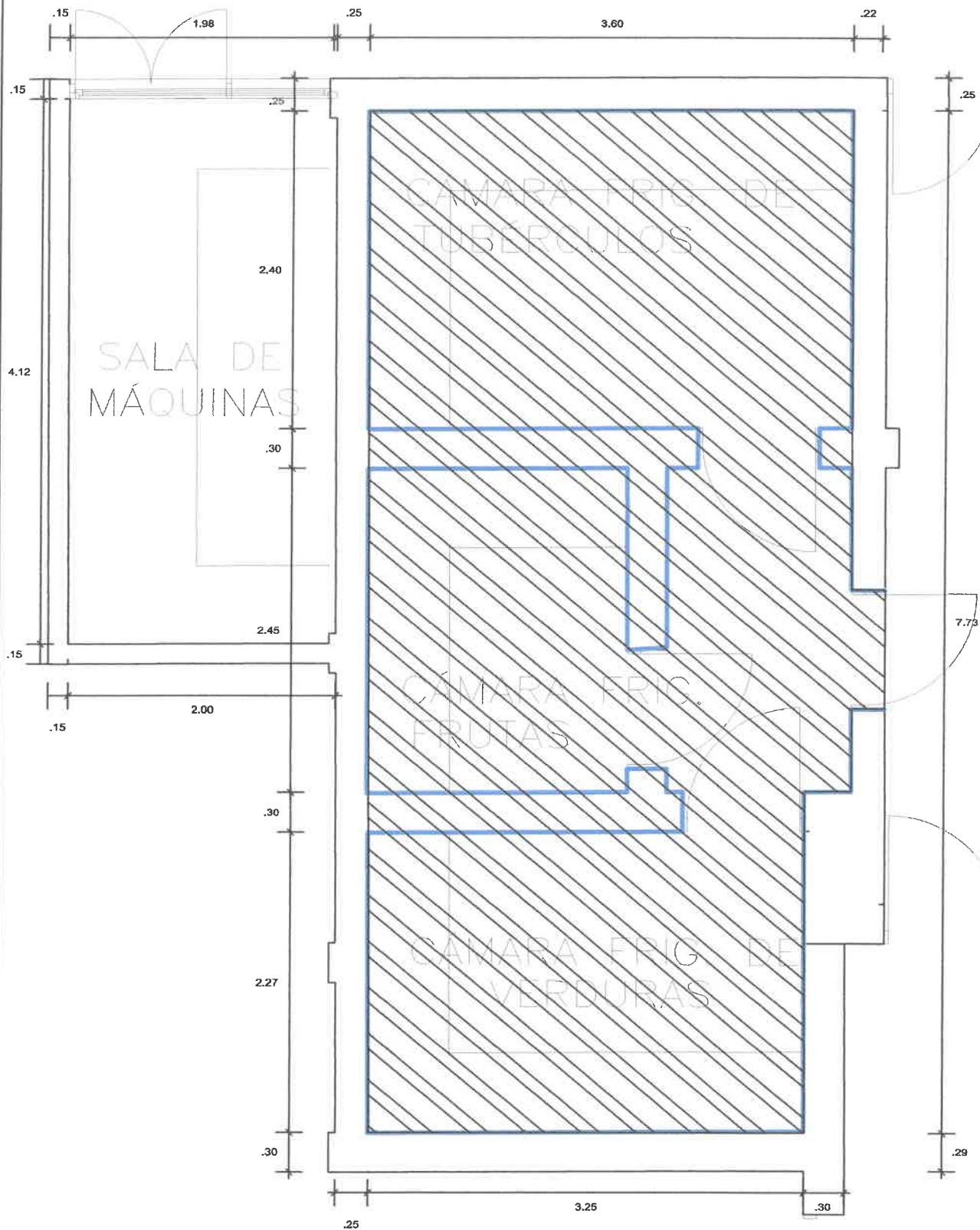

MUROS CON REEMPLAZO DE ZÓCALO DE CERÁMICO POR PORCELANATO



AREA DE CAMBIO DE ACABADO DE PISO

SUMINISTRO E INSTALACIÓN DE EQUIPOS:

- TERMÓMETRO 3 UND
- CONDENSADOR 3 UND
- COMPRESORA 3 UND

CAMBIO DE CERRADURAS DE PUERTAS HERMÉTICAS 04 UND



MANUEL ENRIQUE SERPA GUZMÁN
ARQUITECTO
C.A.P. 14798

INFORME TÉCNICO N° 022

A: JEFE DE SERVICIOS GENERALES DE LA IPRESS HOSPITAL HERMILIO VALDIZÁN
SANTA ANITA - LIMA
DE: ENCARGADO DE INFRAESTRUCTURA
ASUNTO: MANTENIMIENTO DE PUERTA PRINCIPAL DEL SERVICIO DE EMERGENCIA EN
HHV
FECHA: 8 de octubre del 2022

Me dirijo a ud. para saludarlo cordialmente y a la vez hacerle llegar el sustento de la intervención de mantenimiento de la infraestructura requerida para los ambientes del Hospital Hermilio Valdizán análisis realizado con fecha 8 de octubre del 2022.

1. DIAGNÓSTICO SITUACIONAL DEL ÁREA DE INTERVENCIÓN

1.1. UBICACIÓN

Km 3.5 carretera central, distrito de Santa Anita, provincia Lima, Departamento Lima

1.2. ÁREA

El HHV con un Área total de 45,489.69 m²

1.3. AMBIENTES

Emergencia del HHV

2. DAÑOS Y DETERIORO

De acuerdo a la evaluación realizada al HHV, se han identificado los siguientes daños y deterioros.

ARQUITECTURA:

Las puertas presentan dificultad para abrirse, los marcos presentan deterioro por xilófagos, las bisagras se encuentran oxidadas y representa un problema para el ingreso y salida de materiales, el personal y usuarios en general.

3. ALCANCES DE INTERVENCIÓN

Para recuperar la funcionalidad de los ambientes es necesario realizar las siguientes actividades:

ARQUITECTURA: desmontaje de puertas y mantenimiento, instalación de marcos de puerta deteriorados.

4. CANTIDADES Y ESTIMACIÓN DE COSTOS (METRADOS)

El servicio ha sido cotizado por un precio global. (GLB)

5. VALOR REFERENCIAL

El valor referencial de la intervención del mantenimiento es de S/ **3500.00**

6. FOTOS



VISTA DE LAS PUERTAS DE LAS ÁREAS DEL COE



INFORME TÉCNICO N° 023

A: JEFE DE SERVICIOS GENERALES DE LA IPRESS HOSPITAL HERMILIO VALDIZÁN
SANTA ANITA - LIMA
DE: ENCARGADO DE INFRAESTRUCTURA
ASUNTO: MANTENIMIENTO DE TRAMPAS DE GRASA EN HHV
FECHA: 10 de octubre del 2022

Me dirijo a ud. para saludarlo cordialmente y a la vez hacerle llegar el sustento de la intervención de mantenimiento de la infraestructura requerida para los ambientes del Hospital Hermilio Valdizán análisis realizado con fecha 10 de octubre del 2022.

1. DIAGNÓSTICO SITUACIONAL DEL ÁREA DE INTERVENCIÓN

1.1. UBICACIÓN

Km 3.5 carretera central, distrito de Santa Anita, provincia Lima, Departamento Lima

1.2. ÁREA

El HHV con un Área total de 45,489.69 m²

1.3. AMBIENTES

NUTRICIÓN

2. DAÑOS Y DETERIORO

De acuerdo a la evaluación realizada al HHV, se han identificado los siguientes daños y deterioros.

ARQUITECTURA:

Las trampas de grasa deben limpiarse y verificarse periódicamente para que continúen su correcto funcionamiento.

3. ALCANCES DE INTERVENCIÓN

Para recuperar la funcionalidad de los ambientes es necesario realizar las siguientes actividades:

MANTENIMIENTO DE TRAMPAS DE GRASA EN HHV Retiro de material acumulado en trampas de grasa y desatoro de tuberías. Limpieza de trampas de grasa en paredes y piso de trampa con desengrasante.

4. CANTIDADES Y ESTIMACIÓN DE COSTOS (METRADOS)

SERVICIO:	14 MANTENIMIENTO DE TRAMPAS DE GRASA EN HHV					
Ubicación:	SANTA ANITA - LIMA - LIMA					
Atención:	HOSPITAL HERMILIO VALDIZÁN					
	NUTRICIÓN - MANTENIMIENTO DE TRAMPAS DE GRASA					
	DESCRIPCION	UNIDAD	METRADO	PU	PARCIAL	
1	OBRAS PRELIMINARES					
1.01	TRABAJOS PRELIMINARES					

MANUEL ENRIQUE SERPA GUZMÁN
ARQUITECTO
C.A.P. 14798

1.01.01	TRANSPORTE DE EQUIPOS Y HERRAMIENTAS	GLB	1.00	70.00	70.00
1.01.02	LIMPIEZA DE TRAMPAS DE GRASA				
	TRAMPA 1 - 1.54x1.10x1.45 m	M3	2.46	167.00	410.20
	TRAMPA 2 - 1.00x0.81x1.30 m	M3	1.04	167.00	173.68
	TRAMPA 3 - 1.58x1.07x1.16 m	M3	1.96	167.00	327.50
1.01.03	SEGURIDAD Y SALUD	GLB	1.00	200.00	200.00
1.02.08	ACARREO DE MATERIAL EXCEDENTE	M3	5.45	28.00	152.60
1.02.09	ELIMINACION DE MATERIAL EXCEDENTE	M3	5.45	95.00	517.75
	COSTO DIRECTO			S/.	1,851.74
	GASTOS GENERALES 10%			S/.	185.17
	UTILIDAD 10%			S/.	185.17
	SUBTOTAL			S/.	2,222.08
	IGV 18%			S/.	399.97
	TOTAL PRESUPUESTO			S/.	2,622.06

5. VALOR REFERENCIAL

El valor referencial de la intervención del mantenimiento es de S/

2,622.06



Manuel Enrique Serpa Guzmán
ARQUITECTO
C.A.P. 14798

FIRMA
RESPONSABLE DE INFRAESTRUCTURA



MANUEL ENRIQUE SERPA GUZMÁN
ARQUITECTO
C.A.P. 14798



.....
Manuel Enrique Serpa Guzmán
ARQUITECTO
CAP: 14798

FIRMA
RESPONSABLE DE INFRAESTRUCTURA

INFORME TÉCNICO N° 024

A: JEFE DE SERVICIOS GENERALES DE LA IPRESS HOSPITAL HERMILIO VALDIZÁN
SANTA ANITA - LIMA
DE: ENCARGADO DE INFRAESTRUCTURA
ASUNTO: MANTENIMIENTO DE GIMNASIO EN C.R. ÑAÑA
FECHA: 8 de octubre del 2022

Me dirijo a ud. para saludarlo cordialmente y a la vez hacerle llegar el sustento de la intervención de mantenimiento de la infraestructura requerida para los ambientes del Hospital Hermilio Valdizán análisis realizado con fecha 8 de octubre de 2022.

1. DIAGNÓSTICO SITUACIONAL DEL ÁREA DE INTERVENCIÓN

1.1. UBICACIÓN

Ñaña, Bernard Balaguer S/N, Lurigancho, Peru, provincia Lima, Departamento Lima

1.2. ÁREA

El HHV con un Área total de 45,489.69 m2

1.3. AMBIENTES

GIMNASIO EN CR ÑAÑA

2. DAÑOS Y DETERIORO

De acuerdo a la evaluación realizada al HHV, se han identificado los siguientes daños y deterioros.

ARQUITECTURA:

El acabado de piso de alfombra se encuentra completamente deteriorado, las puertas inoperativas, el ambiente descuidado.

3. ALCANCES DE INTERVENCIÓN

Para recuperar la funcionalidad de los ambientes es necesario realizar las siguientes actividades:

MANTENIMIENTO DE GIMNASIO EN C.R. ÑAÑA

ARQUITECTURA: Retiro de piso de alfombra deteriorado y reemplazo por piso de goma para gimnasio. Pintura de ambiente interior, zócalos, cielos rasos, vigas en madera, teatina y carpinterías, cambio de chapa de puerta de ingreso.

4. CANTIDADES Y ESTIMACIÓN DE COSTOS (METRADOS)

SERVICIO:	14 MANTENIMIENTO DE ÁREA DE GIMNASIO				
Ubicación:	LURIGANCHO CHOSICA - LIMA - LIMA				
Atencion :	HOSPITAL HERMILIO VALDIZÁN - CR. ÑAÑA				
Fecha:	8-10-2022				
	HOSPITALIZACIÓN				
	DESCRIPCION	UNID	METRADO	PU	PARCIAL
1	OBRAS PRELIMINARES				
1.01	TRABAJOS PRELIMINARES				

**MANUEL ENRIQUE SERPA GUZMÁN**
ARQUITECTO
C.A.P. 14798

1.01.01	TRANSPORTE DE EQUIPOS Y HERRAMIENTAS	GLB	1.00	300.00	300.00
1.01.02	LIMPIEZA DE TERRENO MANUAL	M	55.00	1.00	55.00
1.01.03	SEGURIDAD Y SALUD	GLB	1.00	300.00	300.00
1.01.04	CERCO PROVISIONAL DE ROLLO PLÁSTICO	GLB	1.00	250.00	250.00
1.01.06	TRAZO Y REPLANTEO	M2	55.00	1.00	55.00
1.01.07	RETIROS				
	RETIRO DE PISO ALFOMBRA DETERIORADO	M2	385.00	2.00	770.00
	RETIRO DE CABLEADO, INTERRUPTORES, TOMACORRIENTES Y ARTEFACTOS DE ILUMINACIÓN EXISTENTES	M	200.00	0.40	80.00
1.02.08	ACARREO DE MATERIAL EXCEDENTE	M3	3.00	28.00	84.00
1.02.09	ELIMINACION DE MATERIAL EXCEDENTE	M3	3.00	95.00	285.00
2	ARQUITECTURA				
2.01	PISOS				
	PISO DE CAUCHO NEGRO RUBEN PARA ADOSAR	M2	55.00	35.00	1,925.00
2.02	ZÓCALOS				
	CONTRAZÓCALO EN PINTURA EPÓXICA h=0.30	M	30.60	12.00	367.20
2.06	CERRAJERIA				
	CERRADURA TIPO PARCHE 3 GOLPES SIM A CANTOL	UND	1.00	100.22	100.22
	BISAGRAS CAPUCHINA ALUMINIZADA 3 1/2 "EN ACERO	UND	3.00	8.00	24.00
2.07	PINTURA				
	PINTURA DE MUROS INTERIORES DOS MANOS LATEX	M2	122.40	8.00	979.20
	PINTURA DE CIELOS RASOS DOS MANOS LÁTEX	M2	55.00	9.00	495.00
	PINTURA ESMALTE DOS MANOS EN CARPINTERIA MADERA Y VIGAS EN CIELO RASO	M2	40.00	16.00	640.00
4	INSTALACIONES ELÉCTRICAS				
4.01	ACCESORIOS				
	INTERRUPTOR SIMPLE	UND	1.00	17.00	17.00
	TAPA CIEGA RECTANGULAR	UND	1.00	7.00	7.00
4.02	ALIMENTADORES				
	ALIMENTADOR NS OH2.5mm LIBRE DE HALÓGENO	M	100.00	1.20	120.00
4.03	ARTEFACTOS				

ARTEFAC. ALUMB. INTERIOR LED E 2X18W T8 G13 EE BL 1'X2' RAL	UND	3.00	332.00	996.00
COSTO DIRECTO			S/.	7,849.62
GASTOS GENERALES 10%			S/.	784.96
UTILIDAD 10%			S/.	784.96
SUBTOTAL			S/.	9,419.54
IGV 18%			S/.	1,695.52
TOTAL PRESUPUESTO			S/.	<u>11,115.06</u>

5. VALOR REFERENCIAL

El valor referencial de la intervención del mantenimiento es de S/

11,115.06

6.FOTOS







Manuel Enrique Serna Guzmán
ARQUITECTO
CAP: 14798

FIRMA
RESPONSABLE DE INFRAESTRUCTURA

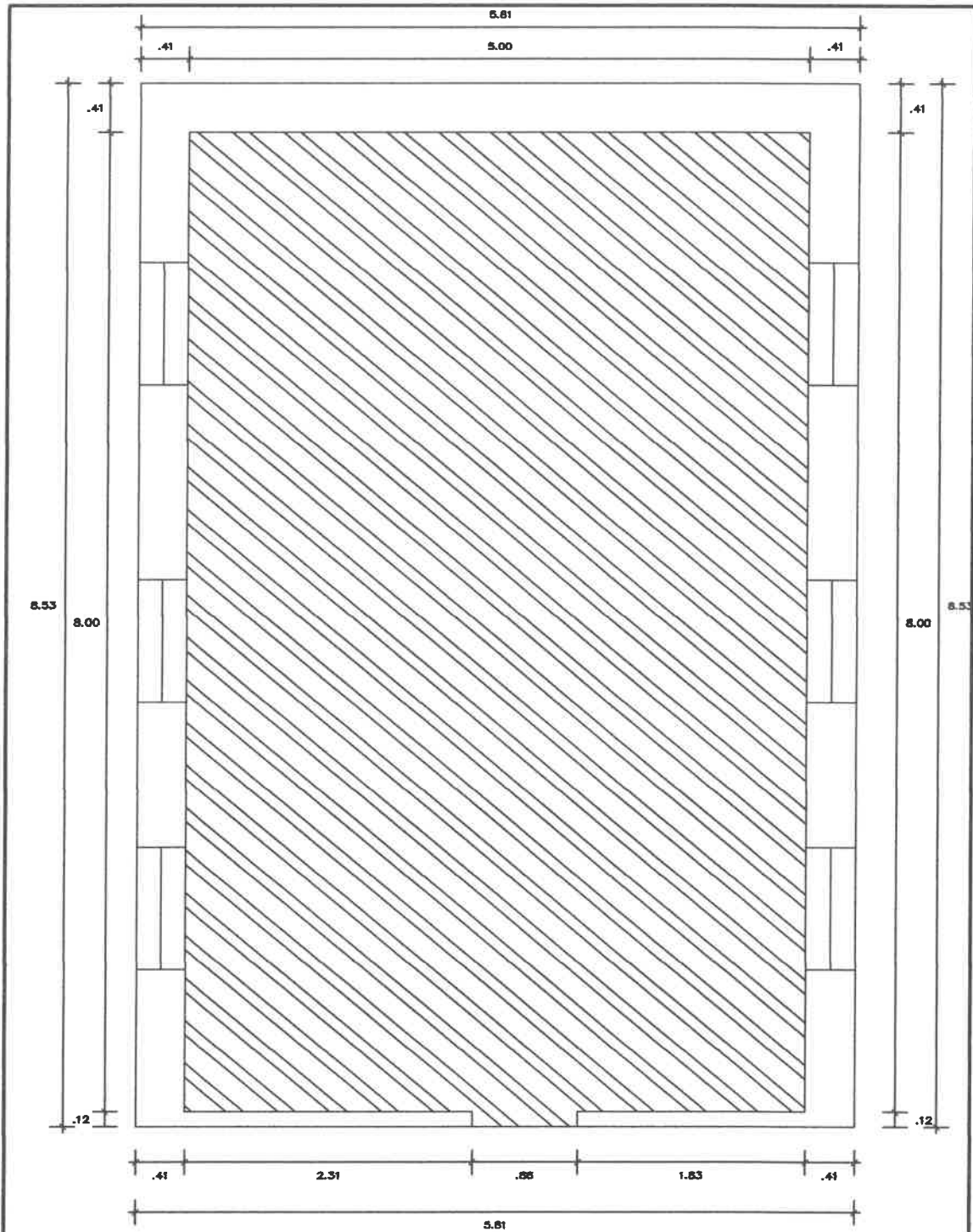
24 MANTENIMIENTO DE GIMNASIO EN CR ÑAÑA



 AREA DE RETIRO DE PISO DE ALFOMBRA Y REEMPLAZO POR PISO DE GOMA

MANUEL ENRIQUE SEPÁ GUZMÁN
ARQUITECTO
C.A.P. 14798

INFORME TÉCNICO N° 025

A: JEFE DE SERVICIOS GENERALES DE LA IPRESS HOSPITAL HERMILIO VALDIZÁN
SANTA ANITA - LIMA
DE: ENCARGADO DE INFRAESTRUCTURA
ASUNTO: MANTENIMIENTO DE SSHH EN C.R. ÑAÑA
FECHA: 8 de octubre del 2022

Me dirijo a ud. para saludarlo cordialmente y a la vez hacerle llegar el sustento de la intervención de mantenimiento de la infraestructura requerida para los ambientes del Hospital Hermilio Valdizán análisis realizado con fecha 8 de octubre de 2022.

1. DIAGNÓSTICO SITUACIONAL DEL ÁREA DE INTERVENCIÓN

1.1. UBICACIÓN

Ñaña, Bernard Balaguer S/N, Lurigancho, Peru, provincia Lima, Departamento Lima

1.2. ÁREA

El HHV con un Área total de 45,489.69 m²

1.3. AMBIENTES

03 MÓDULOS DE SERVICIOS HIGIÉNICOS PARA PACIENTES EN CR ÑAÑA

2. DAÑOS Y DETERIORO

De acuerdo a la evaluación realizada al HHV, se han identificado los siguientes daños y deterioros.

ARQUITECTURA:

Los módulos de baños se encuentran totalmente deteriorados, los pisos y zócalos se encuentran en un estado grave de deterioro con roturas que podrían dañar a los pacientes, el acabado presente es inadecuado para un ambiente de estas características.

SANITARIAS:

En su mayoría los aparatos sanitarios presentan fallas, ya cumplieron su tiempo de vida y no cumplen su función.

ELÉCTRICAS:

Las instalaciones eléctricas cumplieron con su tiempo de vida y requieren un cambio total.

3. ALCANCES DE INTERVENCIÓN

Para recuperar la funcionalidad de los ambientes es necesario realizar las siguientes actividades:

MANTENIMIENTO DE GIMNASIO EN C.R. ÑAÑA

MANTENIMIENTO DE SSHH EN CR ÑAÑA. ARQUITECTURA: Retiro de piso y zócalo cerámico. Suministro e instalación de zócalo y piso en porcelanato. Pintura de ambientes. SANITARIAS: desmontaje de aparatos sanitarios. Suministro e instalación de aparatos sanitarios. Anulación de redes y puntos de agua y desagüe existentes, Suministro e instalación de redes y puntos de agua y desagüe. INSTALACIONES ELÉCTRICAS: Anulación de redes y puntos de eléctricos existentes, Suministro e instalación de puntos eléctricos. Picado y resane de instalaciones.

4. CANTIDADES Y ESTIMACIÓN DE COSTOS (METRADOS)

SERVICIO:	MANTENIMIENTO DE SERVICIOS HIGIÉNICOS EN CR ÑAÑA				
-----------	--	--	--	--	--



MANUEL ENRIQUE SERPA GUZMÁN
ARQUITECTO
C.A.P. 14798

Ubicación:	ÑAÑA				
Atencion :	HOSPITAL HERMILIO VALDIZÁN				
Fecha:	OCTUBRE 2022				
	DESCRIPCIÓN	UNID	METRADO	PRECIO S/	SUB TOT
1.00	ESTRUCTURAS				
1.01	TRABAJOS PRELIMINARES				
1.01.01	TRANSPORTE DE EQUIPOS Y HERRAMIENTAS	GLB	1.00	1,200.00	1,200.00
1.01.02	RETIROS				
	RETIRO DE PISO CERÁMICO	M2	60.00	25.00	1,500.00
	RETIRO DE ZÓCALO CERÁMICO	M2	158.11	25.00	3,952.80
	DESMONTAJE DE APARATOS SANITARIOS	UND	19.00	25.00	475.00
1.01.03	ACARREO Y ELIMINACIÓN DE MATERIAL EXCEDENTE EN BOLSAS	M3	15.00	160.00	2,400.00
2.00	ARQUITECTURA				
2.1	PISOS				
	PISO PORCELANATO 0.60x0.60	M2	60.00	78.00	4,680.00
2.2	ZÓCALOS				
	ZÓCALOS PORCELANATO A H= 1.50 MO	M2	158.00	79.00	12,482.00
2.3	PINTURA				
	PINTADO DE MUROS	M2	158.00	12.00	1,896.00
3.00	INSTALACIONES SANITARIAS				
3.01	MONTAJE DE APARATOS SANITARIOS				
	MONTAJE DE LAVATORIOS	UND	11.00	50.00	550.00
	MONTAJE DE DUCHAS	UND	9.00	120.00	1,080.00
	MONTAJE DE INODOROS	UND	8.00	120.00	960.00
	MONTAJE DE URINARIOS CORRIDOS	UND	2.00	120.00	240.00
3.02	VALVULAS				

	VALVULA esférica 1/2"	UND	3.00	150.00	450.00
3.03	AGUA				
	SALIDA DE AGUA FRIA 1/2"	UND	30.00	120.00	3,600.00
	SALIDA DE AGUA CALIENTE 1/2"	UND	9.00	162.00	1,458.00
	RED DE AGUA FRIA 1/2"	M	65.00	17.00	1,105.00
	RED DE AGUA CALIENTE 1/2"	M	38.00	17.00	646.00
3.04	ANULACION DE PUNTOS DE AGUA FRIA				
	picado de muros y anulacion de puntos de agua fria (incluye resane tarrajado)	gbl	1	680	680
3.07	DESAGUE				
	SALIDA DESAGUE TUBO PVC Ø 2"	Pto.	30.00	120.00	3,600.00
	RED DESAGUE TUBO PVC Ø 2"	M	45.00	30.00	1,350.00
	RED DESAGUE TUBO PVC Ø 4"	M	30.00	40.00	1,200.00
	SUMIDERO 2"	Pto.	6.00	110.00	660.00
	REGISTRO 6"	Pto.	6.00	90.00	540.00
4	INSTALACIONES ELECTRICAS				
	SALIDA DE TOMACORRIENTE	Pto.	6.00	50.00	300.00
	RED DE TOMACORRIENTES 1/2"	M	60.00	10.00	600.00
	TOMAS	UND	6.00	65.00	390.00
	INTERRUPTORES	UND	6.00	65.00	390.00
	LUMINARIAS	UND	6.00	200.00	1,200.00
5	PICADO Y RESANE DE INSTALACIONES				
	ELECTRICAS	M	60.00	26.00	1,560.00
	AGUA	M	103.00	28.00	2,884.00

DESAGUE	M	75.00	45.00	3,375.00
COSTO DIRECTO			S/.	57,403.80
GASTOS GENERALES 10%			S/.	11,480.76
UTILIDAD 10%			S/.	5,740.38
SUBTOTAL			S/.	74,624.94
IGV 18%			S/.	13,432.49
TOTAL PRESUPUESTO			S/.	88,057.43

5. VALOR REFERENCIAL

El valor referencial de la intervención del mantenimiento es de S/ **88,057.43**

6.FOTOS



Estado actual de los baños y deterioro



Manuel Enrique Serpa Guzmán
ARQUITECTO
CAP: 14798

FIRMA
RESPONSABLE DE INFRAESTRUCTURA

25 MANTENIMIENTO DE SSHH EN CR ÑAÑA

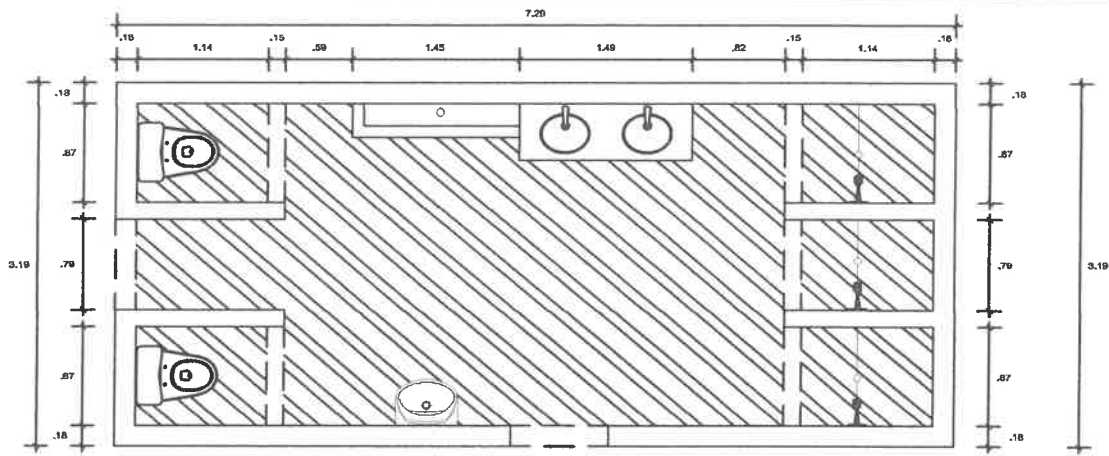

SSHH PRIMER PISO HOSPITALIZACIÓN

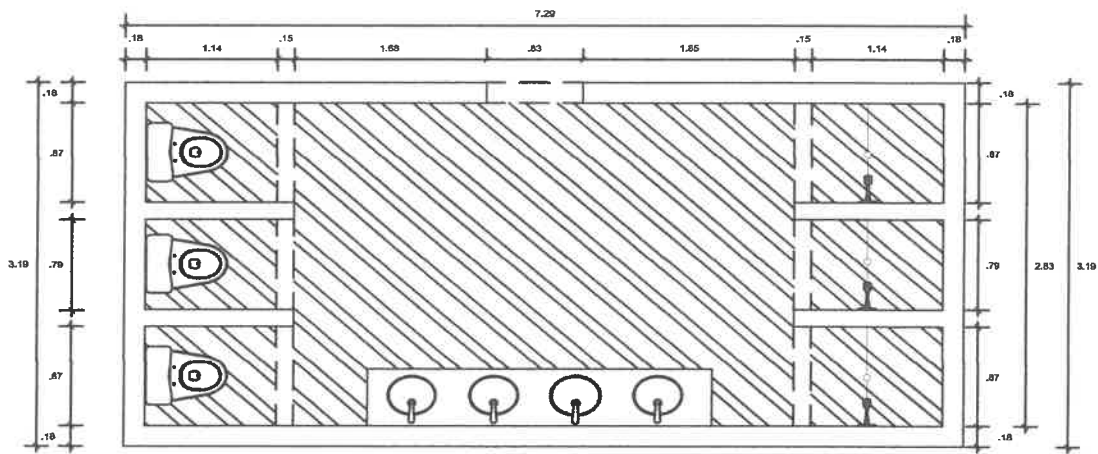

SSHH SEGUNDO PISO HOSPITALIZACIÓN DAMAS

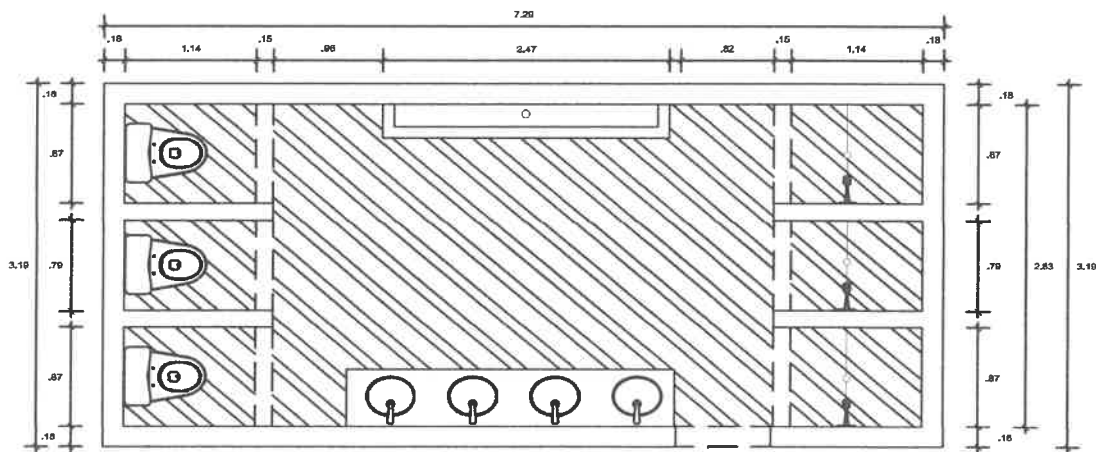

SSHH SEGUNDO PISO HOSPITALIZACIÓN CABALLEROS

-  AREA DE RETIRO DE ACABADO DE PISOS Y ZÓCALOS Y REPOSICIÓN
- TENDIDO DE NUEVAS REDES DE INSTALACIONES ELÉCTRICAS Y SANITARIAS DENTRO DEL RECINTO
- CAMBIO DE APARATOS Y ACCESORIOS SANITARIOS
- PINTURA DE AMBIENTES

MANUEL ENRIQUE SERPA GUZMÁN
ARQUITECTO
C.A.P. 14798

INFORME TÉCNICO N° 026

A: JEFE DE SERVICIOS GENERALES DE LA IPRESS HOSPITAL HERMILIO VALDIZÁN
SANTA ANITA - LIMA
DE: ENCARGADO DE INFRAESTRUCTURA
ASUNTO: MANTENIMIENTO DE DAMOC DEL HHV.
FECHA: 12 de mayo del 2022

Me dirijo a ud. para saludarlo cordialmente y a la vez hacerle llegar el sustento de la intervención de mantenimiento de la infraestructura requerida para los ambientes del Hospital Hermilio Valdizán análisis realizado con fecha 12 de mayo de 2022.

1. DIAGNÓSTICO SITUACIONAL DEL ÁREA DE INTERVENCIÓN

1.1. UBICACIÓN

Km 3.5 carretera central, distrito de Santa Anita, provincia Lima, Departamento Lima

1.2. ÁREA

El HHV con un Área total de 45,489.69 m²

1.3. AMBIENTES

GIMNASIO

2. DAÑOS Y DETERIORO

De acuerdo a la evaluación realizada al HHV, se han identificado los siguientes daños y deterioros.

ARQUITECTURA:

Existen ambientes con falso cielo raso deteriorado y en algunos casos se requiere hacer mantenimiento a la estructura de sostenimiento, existen muros afectados por el salitre, existen ventanas que han perdido la funcionalidad. Ambientes como oficina de jefatura y exteriores de baños se encuentran con la pintura deteriorada. Las estructuras metálicas exteriores se encuentran en proceso de oxidación.

3. ALCANCES DE INTERVENCIÓN

Para recuperar la funcionalidad de los ambientes es necesario realizar las siguientes actividades:

ARQUITECTURA: Retiro de baldosas deterioradas de cielo raso en zona de auditorios, consultorios y dirección, suministro e instalación de baldosas acústicas en falso cielo raso, mantenimiento de ventanas, mantenimiento y empaste de tabiquería en sistema drywall, pintado de muros con pintura látex en zona de jefatura y exteriores de servicios higiénicos, tratamiento de muro con salitre, pintura anticorrosiva de estructuras metálicas en exteriores.

4. CANTIDADES Y ESTIMACIÓN DE COSTOS (METRADOS)

SERVICIO:	10 MANTENIMIENTO DE ÁREA DE DAMOC					
Ubicación:	SANTA ANITA - LIMA - LIMA					
Atención :	HOSPITAL HERMILIO VALDIZÁN					
Fecha:	14/10/2022					
	DAMOC					
	DESCRIPCION	UNID	METRADO	PU	PARCIAL	

MANUEL ENRIQUE SERPA GUZMÁN
ARQUITECTO
C.A.P. 14798

1	OBRAS PRELIMINARES				
1.01	TRABAJOS PRELIMINARES				
1.01.01	TRANSPORTE DE EQUIPOS Y HERRAMIENTAS	GLB	1.00	500.00	500.00
1.01.02	LIMPIEZA DE TERRENO MANUAL	M	116.56	3.00	349.68
1.01.03	SEGURIDAD Y SALUD	GLB	1.00	500.00	500.00
1.01.05	ALQUILER DE ANDAMIOS	MES	1.00	600.00	600.00
1.01.07	RETIROS				
	RETIRO DE BALDOSAS DETERIORADAS	M2	20.00	15.00	300.00
1.02.08	ACARREO DE MATERIAL EXCEDENTE	M3	15.00	28.00	420.00
1.02.09	ELIMINACION DE MATERIAL EXCEDENTE	M3	6.00	65.00	390.00
2	ARQUITECTURA				
2.01	EMPASTE Y REPARACIÓN DE TABIQUERÍA EN SISTEMA DRYWALL JEFATURA	M2	38.00	18.00	684.00
2.02	TECHO ACÚSTICO TIPO ARMSTRONG, REEMPLAZO DE BALDOSAS DETERIORADAS	M2	35.00	34.00	1,190.00
2.03	ARREGLO DE ESTRUCTURA DE TECHO EN BALDOSA ACÚSTICA	GLB	1.00	550.00	550.00
2.04	TRATAMIENTO DE MURO CON SALITRE CON SELLANTE EPÓXICO EN CONSULTORIO 9 Y EXTERIORES DE SSHH.	M2	8.00	160.00	1,280.00
2.05	VENTANAS				
	MANTENIMIENTO DE VENTANAS	M2	20.00	22.00	440.00
2.07	PINTURA				
	PINTURA DE MUROS INTERIORES LATEX EN ZONA DE JEFATURA Y MURO CON SALITRE	M2	38.00	20.00	760.00
	PINTURA ANTICORROSIVA PARA CARPINTERIA METÁLICA EXTERIORES	M2	45.00	18.00	810.00
3	INSTALACIONES SANITARIAS				
3.4	MANTENIMIENTO Y LIMPIEZA DE DRENAJES PLUVIALES	GLB	1.00	980.00	980.00
	PICADO Y RESANE DE INSTALACIONES	M	20.00	35.00	700.00
	COSTO DIRECTO			S/.	10,453.68
	GASTOS GENERALES 10%			S/.	1,045.37
	UTILIDAD 10%			S/.	1,045.37
	SUBTOTAL			S/.	12,544.42



	IGV 18%			S/.	2,257.99
	TOTAL PRESUPUESTO			S/.	14,802.41

5. VALOR REFERENCIAL

El valor referencial de la intervención del mantenimiento es de S/ **14,802.41**



.....
Manuel Enrique Serpa Guzmán
ARQUITECTO
CAP: 14798

FIRMA
RESPONSABLE DE INFRAESTRUCTURA

INFORME TÉCNICO N° 027

A: JEFE DE SERVICIOS GENERALES DE LA IPRESS HOSPITAL HERMILIO VALDIZÁN
SANTA ANITA - LIMA
DE: ENCARGADO DE INFRAESTRUCTURA
ASUNTO: MANTENIMIENTO DE PISO DE AUDITORIO EN C.R. ÑAÑA
FECHA: 11 de octubre del 2022

Me dirijo a ud. para saludarlo cordialmente y a la vez hacerle llegar el sustento de la intervención de mantenimiento de la infraestructura requerida para los ambientes del Hospital Hermilio Valdizán análisis realizado con fecha 11 de octubre del 2022.

1. DIAGNÓSTICO SITUACIONAL DEL ÁREA DE INTERVENCIÓN

1.1. UBICACIÓN

Ñaña, Bernard Balaguer S/N, Lurigancho, Peru, provincia Lima, Departamento Lima

1.2. ÁREA

El HHV con un Área total de 45,489.69 m²

1.3. AMBIENTES

PISO DE AUDITORIO EN CR ÑAÑA

2. DAÑOS Y DETERIORO

De acuerdo a la evaluación realizada al HHV, se han identificado los siguientes daños y deterioros.

ARQUITECTURA:

El piso del auditorio se ha desprendido con el paso de los años y representa un peligro para los usuarios.

3. ALCANCES DE INTERVENCIÓN

Para recuperar la funcionalidad de los ambientes es necesario realizar las siguientes actividades:

MANTENIMIENTO DE PISO DE PORCELANATO EN AUDITORIO EN C.R. ÑAÑA

ARQUITECTURA: Retiro de piso de porcelanato deteriorado y reemplazo por piso de porcelanato.

4. CANTIDADES Y ESTIMACIÓN DE COSTOS (METRADOS)

SERVICIO:	PISO DE AUDITORIO EN CR ÑAÑA				
Ubicación:	LURIGANCHO CHOSICA - LIMA - LIMA				
Atencion :	HOSPITAL HERMILIO VALDIZÁN				
Fecha:	OCTUBRE 2022				
	AUDITORIO CRÑ				
	DESCRIPCION	UNID	METRADO	PU	PARCI
1	OBRAS PRELIMINARES				
1.01	TRABAJOS PRELIMINARES				
1.01.01	TRANSPORTE DE EQUIPOS Y HERRAMIENTAS	GLB	1.00	500.00	500.00

MANUEL ENRIQUE BERPA GUZMÁN
ARQUITECTO
C.A.P. 14798

1.01.02	LIMPIEZA DE TERRENO MANUAL	M	80.00	3.00	240.0
1.01.03	SEGURIDAD Y SALUD	GLB	1.00	700.00	700.0
1.01.04	CERCO PROVISIONAL DE ROLLO PLÁSTICO	GLB	1.00	110.00	110.0
1.01.07	RETIROS				
	RETIRO DE PISO DE PORCELANATO EXISTENTE	M	100.00	15.00	1,500.0
1.02.08	ACARREO DE MATERIAL EXCEDENTE	M3	10.00	28.00	280.0
1.02.09	ELIMINACION DE MATERIAL EXCEDENTE	M3	10.00	150.00	1,500.0
3	ARQUITECTURA				
	PISO DE PORCELANATO 0.60x0.60 CON PEGAMENTO BLANCO FLEXIBLE	M2	100.00	130.00	13,000.0
	COSTO DIRECTO			S/.	17,830.0
	GASTOS GENERALES 10%			S/.	1,783.00
	UTILIDAD 10%			S/.	1,783.00
	SUBTOTAL			S/.	21,396.0
	IGV 18%			S/.	3,851.28
	TOTAL PRESUPUESTO			S/.	25,247.28

5. VALOR REFERENCIAL

El valor referencial de la intervención del mantenimiento es de S/ **25,247.28**



Manuel Enrique Serpa Guzmán
ARQUITECTO
CAP: 14798

FIRMA
RESPONSABLE DE INFRAESTRUCTURA



INFORME TÉCNICO N° 028

A: JEFE DE SERVICIOS GENERALES DE LA IPRESS HOSPITAL HERMILIO VALDIZÁN
SANTA ANITA - LIMA
DE: ENCARGADO DE INFRAESTRUCTURA
ASUNTO: MANTENIMIENTO DE VEREDAS EN C.R. ÑAÑA
FECHA: 10 de octubre del 2022

Me dirijo a ud. para saludarlo cordialmente y a la vez hacerle llegar el sustento de la intervención de mantenimiento de la infraestructura requerida para los ambientes del Hospital Hermilio Valdizán análisis realizado con fecha 10 de octubre del 2022.

1. DIAGNÓSTICO SITUACIONAL DEL ÁREA DE INTERVENCIÓN

1.1. UBICACIÓN

Ñaña, Bernard Balaguer S/N, Lurigancho, Peru, provincia Lima, Departamento Lima

1.2. ÁREA

El HHV con un Área total de 45,489.69 m²

1.3. AMBIENTES

CR ÑAÑA

2. DAÑOS Y DETERIORO

De acuerdo a la evaluación realizada al HHV, se han identificado los siguientes daños y deterioros.

ARQUITECTURA:

Existen veredas en el CR ÑAÑA deterioradas, con fisuras visibles que podrían poner en peligro la integridad de los usuarios, al haber la posibilidad de tropiezos o golpes.

3. ALCANCES DE INTERVENCIÓN

Para recuperar la funcionalidad de los ambientes es necesario realizar las siguientes actividades:

MANTENIMIENTO DE VEREDAS EN C.R. ÑAÑA

ARQUITECTURA: Remoción de veredas dañadas o deterioradas, excavado, encofrado y vaciado de veredas nuevas, bruñado y curado del concreto, creación de juntas de brea e:3cm.

4. CANTIDADES Y ESTIMACIÓN DE COSTOS (METRADOS)

SERVICIO:	8 MANTENIMIENTO DE VEREDAS DEL CR ÑAÑA				
Ubicación:	LURIGANCHO CHOSICA - LIMA - LIMA				
Atencion :	HOSPITAL HERMILIO VALDIZÁN CR ÑAÑA				
Fecha:	OCTUBRE 2022				
	SERVICIOS GENERALES				
	DESCRIPCION	UNID	METRADO	PU	PARCIAL
1	OBRAS PRELIMINARES				
1.01	TRABAJOS PRELIMINARES				

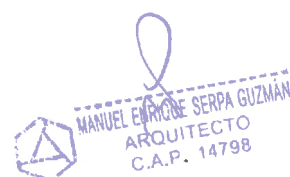
MANUEL ENRIQUE SERPA GUZMÁN
ARQUITECTO
C.A.P. 14798

1.01.01	TRANSPORTE DE EQUIPOS Y HERRAMIENTAS	GLB	1.00	700.00	700.00
1.01.02	LIMPIEZA DE TERRENO MANUAL	M	60.35	3.00	181.05
1.01.03	SEGURIDAD Y SALUD - COVID	GLB	1.00	500.00	500.00
1.01.04	CERCO PROVISIONAL DE ROLLO PLÁSTICO	GLB	1.00	110.00	110.00
1.01.05	TRAZO Y REPLANTEO	M2	60.35	1.00	60.35
1.01.06	RETIROS				
	CORTE DE CONCRETO EN VEREDAS	M	58.00	10.00	580.00
	RETIRO PAVIMENTO RIGIDO C/EQ.(LOSA DE CONCRETO) E=0.20M	M2	60.35	25.00	1,508.75
	RETIRO SARDINEL DE VEREDA C/EQUIPO	M	10.00	14.00	140.00
1.02.08	ACARREO DE MATERIAL EXCEDENTE	M3	17.24	28.00	482.80
1.02.09	ELIMINACION DE MATERIAL EXCEDENTE	M3	17.24	95.00	1,638.07
2	SUB BASE				
2.01	SUB-BASE GRANULAR E=0.20 M.(AGREGADO PRODUCIDO) CON EQUIPO	M2	60.35	18.00	1,086.30
3	BASE				
	BASE GRANULAR E=0.10 M (AFIRMADO PRODUCIDO) C/EQUIPO	M2	60.35	17.00	1,025.95
4	VEREDAS				
	VEREDA CONC.PREMEZC.F'C=140KG/CM2 E=0.10M, ACABADO C:A 1:2	M2	60.35	40.00	2,414.00
5	SARDINELES				
	SARDINEL SUMERGIDO F'C=140 KG/CM2 (15X30CM)	M	10.00	22.00	220.00
7	TARRAJEO PULIDO DE VEREDAS	M	60.35	10.00	603.50
8	BRUÑADO				
	BRUÑAS DE 1.0 CM (SOLO M.O.,LOS MAT. ESTAN EN TARRAJEO)	M	78.46	9.00	706.10
	COSTO DIRECTO			S/.	11,956.87
	GASTOS GENERALES 10%			S/.	1,195.69
	UTILIDAD 10%			S/.	1,195.69
	SUBTOTAL			S/.	14,348.24
	IGV 18%			S/.	2,582.68
	TOTAL PRESUPUESTO			S/.	16,930.92

 MANUEL ENRIQUE SERPA GUZMÁN
 ARQUITECTO
 C.A.P. 14798

5. VALOR REFERENCIAL

El valor referencial de la intervención del mantenimiento es de S/ 16,930.92

6. FOTOS



Vista de las veredas deterioradas en CR Ñana

 **Manuel Enrique Serpa Guzmán**
ARQUITECTO
CAP: 14798

FIRMA
RESPONSABLE DE INFRAESTRUCTURA

INFORME TÉCNICO N° 029

A: JEFE DE SERVICIOS GENERALES DE LA IPRESS HOSPITAL HERMILIO VALDIZÁN
SANTA ANITA - LIMA
DE: ENCARGADO DE INFRAESTRUCTURA
ASUNTO: MANTENIMIENTO DE RED DE DESAGUE EN C.R. ÑAÑA
FECHA: 12 OCTUBRE DE 2022

Me dirijo a ud. para saludarlo cordialmente y a la vez hacerle llegar el sustento de la intervención de mantenimiento de la infraestructura requerida para los ambientes del Hospital Hermilio Valdizán análisis realizado con fecha 12 de octubre de 2022.

1. DIAGNÓSTICO SITUACIONAL DEL ÁREA DE INTERVENCIÓN

1.1. UBICACIÓN

Ñaña, Bernard Balaguer S/N, Lurigancho, Peru, provincia Lima, Departamento Lima

1.2. ÁREA

El HHV con un Área total de 45,489.69 m²

1.3. AMBIENTES

CR ÑAÑA

2. DAÑOS Y DETERIORO

De acuerdo a la evaluación realizada al HHV, se han identificado los siguientes daños y deterioros.

ARQUITECTURA:

Sanitarias

Las redes principales de desagüe del CR ÑAÑA ya cumplieron su vida útil, existen problemas de atoros, fugas y colapsos de las tuberías por la antigüedad de las instalaciones. Existen cajas de desagüe inoperativas.

3. ALCANCES DE INTERVENCIÓN

Para recuperar la funcionalidad de los ambientes es necesario realizar las siguientes actividades:

ARQUITECTURA: Retiro de veredas, excavación y relleno con material propio, reposición de vereda,

INSTALACIONES SANITARIAS: Mantenimiento, limpieza y desatoro de buzones y cajas de registro de desagüe. Retiro de buzones y cajas de registro inoperativas, Suministro e instalación de buzones y cajas de registro nuevas. Retiro de redes deterioradas, suministro e instalación de tuberías de PVC 10", 8", 6" para reposición de redes.

4. CANTIDADES Y ESTIMACIÓN DE COSTOS (METRADOS)

SERVICIO:	2 MANTENIMIENTO DE REDES PRINCIPALES DE DESAGUE DEL HHV				
Ubicación:	SANTA ANITA - LIMA - LIMA				
Atencion :	HOSPITAL HERMILIO VALDIZÁN				
Fecha:	03-11-2020				
	SERVICIOS GENERALES				
	DESCRIPCION	UNID	METRADO	PU	PARCIAL

MANUEL ENRIQUE SERPA GUZMÁN
ARQUITECTO
C.A.P. 14798

10.01.02	REDES DE DESAGÜE				
10.01.02.01	TRABAJOS PRELIMINARES				
10.01.02.01.01	TRAZO Y REPLANTEO	m	250.00	1.00	250.00
10.01.02.01.02	CORTE DE LOSA DE CONCRETO e=0.20 m.	m	100.00	10.00	1,000.00
10.01.02.01.03	REMOCIÓN DE LOSA CONCRETO e=0.20m.	m2	15.00	55.00	825.00
10.01.02.01.04	REPOSICIÓN DE LOSA DE CONCRETO f'c=210 kg/cm2	m2	15.00	170.00	2,550.00
10.01.02.02	MOVIMIENTO DE TIERRAS				
10.01.02.02.01	EXCAVACION ZANJA (MAN) T. NORMAL (DE 0.00 A 1.20 M) P/TUBERÍA INCLUYE REFINE Y NIVELACION DE ZANJA T. NORMAL (PARA TODA PROFUNDIDAD)	m3	22.00	18.00	396.00
10.01.02.02.02	PREPARACIÓN DE CAMA DE APOYO CON MATERIAL PROPIO ZARANDEADO e=0.10m	m3	4.45	130.00	578.50
10.01.02.02.03	RELLENO Y COMPACTACION DE ZANJA HASTA 0.60MT CON MATERIAL PROPIO	m3	18.00	160.00	2,880.00
10.01.02.03	ELIMINACION DE MATERIAL	m3			-
10.01.02.03.01	ELIMINACION DE MATERIAL EXCEDENTE D=10 km	m3	7.00	145.00	1,015.00
10.01.02.04	SUMINISTRO E INSTALACION DE TUBERIAS				
10.01.02.04.01	SUMINISTRO E INSTALACION DE TUBERIA PVC SAP NTP 399.003 ø4"	m	100.00	38.00	3,800.00
10.01.02.04.02	SUMINISTRO E INSTALACION DE TUBERIA PVC SAP NTP 399.003 ø2"	m	80.00	32.00	2,560.00
10.01.02.04.03	SUMINISTRO E INSTALACION DE TUBERIA PVC SAP NTP 399.003 ø3"	m	50.00	36.00	1,800.00
10.01.02.05	VARIOS				
10.01.02.05.01	CAJA DE REGISTRO 12" X 24" H=VARIABLE CON TAPA DE CONCRETO REFORZADO	Und.	3.00	240.00	720.00
10.01.02.05.02	CAJA DE REGISTRO 12" X 24" H=VARIABLE CON TAPA DE CONCRETO REFORZADO A REHABILITAR	Und.	3.00	240.00	720.00
10.01.02.06	PRUEBAS HIDRAULICAS				
10.01.02.06.01	PRUEBAS HIDRAULICAS,	Glb.	1.00	150.00	150.00
10.01.02.07	MANTENIMIENTO DE REDES EXISTENTES				
10.01.02.06.02	LIMPIEZA Y DESINFECCIÓN DE TUBERÍAS Y POZO SÉPTICO	Glb.	1.00	1,500.00	1,500.00
	COSTO DIRECTO			S/.	20,744.50
	GASTOS GENERALES 10%			S/.	2,074.45
	UTILIDAD 10%			S/.	2,074.45
	SUBTOTAL			S/.	24,893.40



MANUEL ENRIQUE SERPA GUZMÁN

ARQUITECTO

C.A.P. 14798

	IGV 18%		S/.	4,480.81
	TOTAL PRESUPUESTO		S/.	<u>29,374.21</u>

5. VALOR REFERENCIAL

El valor referencial de la intervención del mantenimiento es de S/ **29,374.21**



.....
Manuel Enrique Serpa Guzmán
ARQUITECTO
CAP: 14798

**FIRMA
RESPONSABLE DE INFRAESTRUCTURA**



MANUEL ENRIQUE SERPA GUZMÁN
ARQUITECTO
C.A.P. 14798

INFORME TÉCNICO N° 030

A: JEFE DE SERVICIOS GENERALES DE LA IPRESS HOSPITAL HERMILIO VALDIZÁN
SANTA ANITA - LIMA
DE: ENCARGADO DE INFRAESTRUCTURA
ASUNTO: MANTENIMIENTO DE ABASTECIMIENTO DE AGUA EN C.R. ÑAÑA
FECHA: 12 de octubre del 2022

Me dirijo a ud. para saludarlo cordialmente y a la vez hacerle llegar el sustento de la intervención de mantenimiento de la infraestructura requerida para los ambientes del Hospital Hermilio Valdizán análisis realizado con fecha 12 de octubre del 2022.

1. DIAGNÓSTICO SITUACIONAL DEL ÁREA DE INTERVENCIÓN

1.1. UBICACIÓN

Ñaña, Bernard Balaguer S/N, Lurigancho, Peru, provincia Lima, Departamento Lima

1.2. ÁREA

El HHV con un Área total de 45,489.69 m²

1.3. AMBIENTES

CR ÑAÑA

2. DAÑOS Y DETERIORO

De acuerdo a la evaluación realizada al HHV, se han identificado los siguientes daños y deterioros.

El tanque del CR Ñaña presenta deterioro en la tapa, fisuras, válvulas deterioradas y estructura metálica para acceso inutilizable y peligrosa para labores de mantenimiento.

3. ALCANCES DE INTERVENCIÓN

Para recuperar la funcionalidad de los ambientes es necesario realizar las siguientes actividades:

MANTENIMIENTO DE ABASTECIMIENTO DE AGUA EN C.R. ÑAÑA ARQUITECTURA: Retiro de acabado interior y tarrajeo con impermeabilizante, reparación de fisuras con sellador epóxico, pintura y reparación de estructuras metálicas en escalera y escotilla. Mantenimiento a escalera interna de acero inoxidable, pintura exterior. Estructuras: retiro de losa de tapa de tanque y reemplazo por losa nueva.

INSTALACIONES ELÉCTRICAS: suministro e instalación de control de nivel y acometida eléctrica desde tablero.



INSTALACIONES SANITARIAS: retiro de tuberías de abastecimiento deterioradas, suministro e instalación de tuberías 2", retiro de válvulas deterioradas, suministro e instalación de válvulas de bronce cromado, suministro e instalación de visor de nivel.

4. CANTIDADES Y ESTIMACIÓN DE COSTOS (METRADOS)

SERVICIO:	MANTENIMIENTO DE TANQUE ELEVADO DEL CR ÑAÑA				
Ubicación:	LURIGANCHO CHOSICA - LIMA - LIMA				
Atencion :	HOSPITAL HERMILIO VALDIZÁN - CR ÑAÑA				
Fecha:	Octubre 2022				
	SERVICIOS GENERALES				

MANUEL ENRIQUE SERPA GUZMÁN
ARQUITECTO
C.A.P. 14798

	DESCRIPCION	UNID	METRADO	PU	PARCIAL
1.00	TRABAJOS PRELIMINARES				
1.10	TRAZO Y REPLANTEO	m	22.26	1.00	22.26
1.20	TRANSPORTE DE EQUIPOS Y HERRAMIENTAS	GLB	1.00	400.00	400.00
1.30	LIMPIEZA DE TERRENO MANUAL	M	45.00	3.00	135.00
1.40	SEGURIDAD Y SALUD	GLB	1.00	500.00	500.00
1.50	CERCO PROVISIONAL DE ROLLO PLÁSTICO	GLB	1.00	40.00	40.00
1.60	ALQUILER DE ANDAMIOS	MES	1.00	1,200.00	1,200.00
1.70	TRAZO Y REPLANTEO	M2	45.00	1.00	45.00
1.80	RETIROS				
	RETIRO DE TUBERÍAS DE ABASTECIMIENTO DETERIORADAS	M	28.40	8.00	227.20
	RETIRO DE VÁLVULAS DETERIORADAS	UND	2.00	45.00	90.00
	RETIRO DE LOSA MACIZA DE TAPA DE TANQUE	M2	7.26	220.00	1,597.20
1.90	ACARREO DE MATERIAL EXCEDENTE	M3	5.00	28.00	140.00
1.10	ELIMINACION DE MATERIAL EXCEDENTE	M3	5.00	95.00	475.00
2.00	ESTRUCTURAS				
2.10	CONCRETO ARMADO				
	LOSA DE CONCRETO ARMADO ACABADO CEMENTO PULIDO	M2	7.26	320.00	2,323.20
2.20	FIERRO				
	FIERRO CORRUGADO 1/2 EN CIMENTACIÓN	KG	30.00	25.00	750.00
3.00	ARQUITECTURA				
3.10	RETIRO DE TARRAJEO INTERIOR	M2	30.40	6.00	182.40
3.20	SUMINISTRO E INSTALACIÓN DE PUENTE DE ADHERENCIA	M2	30.40	23.00	699.20
3.30	Y SUMINISTRO E INSTALACIÓN DE TARRAJEO CON IMPERMEABILIZANTE	M2	30.40	38.00	1,155.20
3.40	REPARACIÓN DE FISURAS CON SELLADOR EPÓXICO	GLB	1.00	1,000.00	1,000.00
3.50	PINTURA				
3.60	ESTRUCTURAS METÁLICAS EN ESCALERA Y ESCOTILLA	M	30.00	12.00	360.00



MANUEL ENRIQUE SERPA GUZMÁN
 ARQUITECTO
 C.A.P. 14798

3.70	ESTRUCTURA DEL TANQUE EN LATEX	M	87.00	8.00	696.00
4.00	INSTALACIONES ELÉCTRICAS				
4.10	ACCESORIOS				
	SUMINISTRO E INSTALACIÓN DE CONTROL DE NIVEL	UND	1.00	150.00	150.00
	SUMINISTRO E INSTALACIÓN DE VISOR DE NIVEL.	UND	1.00	80.00	80.00
4.20	ALIMENTADORES				
	ALIMENTADOR NS OH2.5mm LIBRE DE HALÓGENO ACOMETIDA ELÉCTRICA DESDE TABLERO.	M	80.00	1.20	96.00
	TUBERÍA CONDUIT PARA INSTALACIÓN ELÉCTRICA	M	22.00	25.00	550.00
5.00	INSTALACIONES SANITARIAS				
5.10	SUMINISTRO E INSTALACIÓN DE TUBERÍAS 2" INCLUYE ACCESORIOS	UND	28.40	40.00	1,136.00
5.20	SUMINISTRO E INSTALACIÓN DE VÁLVULAS DE BRONCE CROMADO	UND	2	230.00	460.00
	COSTO DIRECTO			S/.	14,509.66
	GASTOS GENERALES 10%			S/.	1,450.97
	UTILIDAD 10%			S/.	1,450.97
	SUBTOTAL			S/.	17,411.59
	IGV 18%			S/.	3,134.09
	TOTAL PRESUPUESTO			S/.	20,545.68

5. VALOR REFERENCIAL

El valor referencial de la intervención del mantenimiento es de S/ **20,545.68**



Manuel Enrique Serpa Guzmán
ARQUITECTO
CAP: 14798

FIRMA
RESPONSABLE DE INFRAESTRUCTURA



MANUEL ENRIQUE SERPA GUZMÁN
ARQUITECTO
C.A.P. 14798

INFORME TÉCNICO N° 031

A: JEFE DE SERVICIOS GENERALES DE LA IPRESS HOSPITAL HERMILIO VALDIZÁN
SANTA ANITA - LIMA
DE: ENCARGADO DE INFRAESTRUCTURA
ASUNTO: MANTENIMIENTO DE VESTIDORES DE TÉCNICOS DE NUTRICIÓN EN C.R. ÑAÑA
FECHA: 12 de octubre del 2022

Me dirijo a ud. para saludarlo cordialmente y a la vez hacerle llegar el sustento de la intervención de mantenimiento de la infraestructura requerida para los ambientes del Hospital Hermilio Valdizán análisis realizado con fecha 12 de mayo de 2022.

1. DIAGNÓSTICO SITUACIONAL DEL ÁREA DE INTERVENCIÓN

1.1. UBICACIÓN

Ñaña, Bernard Balaguer S/N, Lurigancho, Peru, provincia Lima, Departamento Lima

1.2. ÁREA

El HHV con un Área total de 45,489.69 m²

1.3. AMBIENTES

CR ÑAÑA

2. DAÑOS Y DETERIORO

De acuerdo a la evaluación realizada al CR ÑAÑA, se han identificado los siguientes daños y deterioros.

ARQUITECTURA: En los vestidores existe un techo hecho en madera que se encuentra completamente deteriorado, presenta humedad y pandeo en las viguetas de madera que lo sostienen, existe riesgo de colapso.

3. ALCANCES DE INTERVENCIÓN

Para recuperar la funcionalidad de los ambientes es necesario realizar las siguientes actividades:

MANTENIMIENTO DE VESTIDORES DE TÉCNICOS DE NUTRICIÓN EN C.R. ÑAÑA

ARQUITECTURA: Retiro de techo en viguetas de madera, suministro e instalación de estructura metálica de sostenimiento y cobertura de aluzinc, pintura látex en ambientes.

INSTALACIONES ELÉCTRICAS: suministro e instalación de artefactos de iluminación y cableado.

INSTALACIONES SANITARIAS: instalación de canaleta de drenaje pluvial.

4. CANTIDADES Y ESTIMACIÓN DE COSTOS (METRADOS)

SERV:	MANTENIMIENTO DE VESTIDORES DE TÉCNICOS DE NUTRICIÓN EN C.R. ÑAÑA				
PROP:	HHV				
ITEM	PARTIDA	UND.	METRADO	COSTO	PARCIAL
1	OBRAS PRELIMINARES				
1.01	TRABAJOS PRELIMINARES				
1.01.01	TRANSPORTE DE EQUIPOS Y HERRAMIENTAS	GLB	1.00	500.00	500.00

MANUEL ENRIQUE SERPA GUZMÁN
ARQUITECTO
C.A.P. 14798

1.01.02	LIMPIEZA DE TERRENO MANUAL	M	39.00	3.00	117.00
1.01.03	SEGURIDAD Y SALUD	GLB	1.00	800.00	800.00
1.01.04	CERCO PROVISIONAL DE ROLLO PLÁSTICO	GLB	1.00	275.00	275.00
1.01.07	RETIROS				
	RETIRO DE TECHO DE MADERA DETERIORADO	m2	39.00	35.00	1,365.00
1.01.08	ACARREO DE MATERIAL EXCEDENTE	m3	20.00	40.00	800.00
1.01.09	ELIMINACIÓN DE MATERIAL EXCEDENTE	m3	20.00	90.00	1,800.00
2	ESTRUCTURAS				
2.01	ESTRUCTURAS METALICAS				
	VIGAS				
	VIGAS DE FIERRO NEGRO DE 2" X 4" E =2.5MM	Kg	150.00	8.00	1,200.00
	PLANCHA E=13MM PARA ANCLAJE A MUROS	Kg	25.00	25.00	625.00
	PLATINAS, PERNOS Y ANCLAJES	Kg	5.00	25.00	125.00
2.02	PINTURA EPOX DE SUPERFICES ACERO	GLB	1.00	700.00	700.00
3	ARQUITECTURA				
3.01	COBERTURAS				
	COBERTURA PLANCHA ALUZINC	m2	39.00	72.00	2,808.00
3.02	PINTURA				
	PINTURA LATEX BLANCO 2 MANOS	m	38.00	12.00	456.00
4	INSTALACIONES SANITARIAS				
4.01	CANALETA METÁLICA U PARA DRENAJE PLUVIAL 3"X3" E=2MM	m	10.00	8.00	80.00
4.02	TUBERÍA 2" PARA DRENAJE PLUVIAL	m	7.00	32.00	224.00
5	INSTALACIONES ELÉCTRICAS				
5.01	SALIDA PARA ALUMBRADO				
5.01.01	SALIDA PARA ALUMBRADO EN TECHO	Pto.	4.00	105.80	423.20
5.02	SALIDA PARA INTERRUPTORES				
5.02.01	SALIDA PARA INTERRUPTOR SIMPLE	Pto.	1.00	103.01	103.01
5.03	CABLES ELECTRICOS Y TUBERIAS				
5.03.01	CONDUCTOR DE COBRE 3-1X6,0MM2 NH-80 + 1-1X4MM2 NH80(T).	ml	60.00	4.00	240.00
5.03.02	TUBERÍA PVC SAP DE Ø25 MM(CON ACCESORIOS)	ml	30.00	4.00	120.00

5.04	LUMINARIA LED RECTANGULAR PARA ADOSAR 42w	UND	4.00	140.00	560.00
5.05	LUZ EMERGENCIA LED PARA ADOSAR 42w	UND	1.00	79.00	79.00
				Sub Total	13400.21
				Gastos generales 10%	1340.02
				Utilidad 10%	1340.02
				Sub Total	16080.25
				IGV 18%	2894.45
				Total	18,974.70

5. VALOR REFERENCIAL

El valor referencial de la intervención del mantenimiento es de S/ 18,974.70



 MANUEL ENRIQUE SERPA GUZMÁN
 ARQUITECTO
 C.A.P. 14798

6. FOTOS



VISTA DE TECHO EN ESTADO DE DETERIORO EN VESTIDORES DE TÉCNICOS DE NUTRICIÓN

.....
 **Manuel Enrique Serpa Guzmán**
ARQUITECTO
C.A.P. 14798

.....
 **MANUEL ENRIQUE SERPA GUZMÁN**
ARQUITECTO
C.A.P. 14798

31 MANTENIMIENTO DE VESTIDORES DE TÉCNICOS DE NUTRICIÓN EN C.R. ÑAÑA

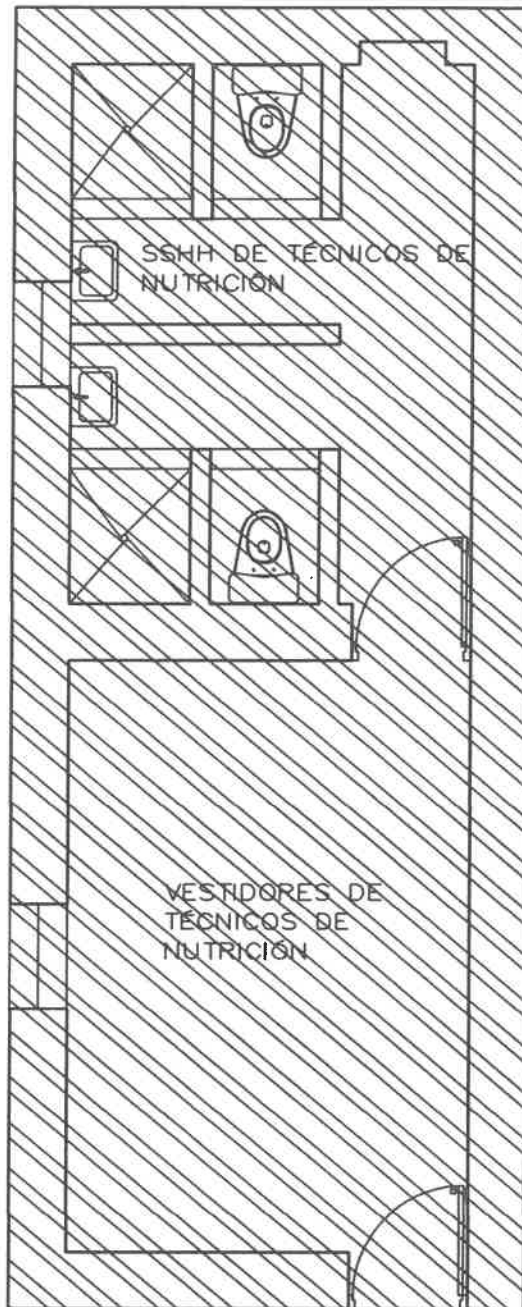

AREA DE RETIRO DE TECHO EN MADERA
DETERIORADO

TENDIDO DE NUEVAS REDES DE INSTALACIONES
ELÉCTRICAS DE ILUMINACIÓN
PINTURA DE AMBIENTES



MANUEL ENRIQUE SERPA GUZMÁN
ARQUITECTO
C.A.P. 14798

INFORME TÉCNICO N° 032

A: JEFE DE SERVICIOS GENERALES DE LA IPRESS HOSPITAL HERMILIO VALDIZÁN
SANTA ANITA - LIMA
DE: ENCARGADO DE INFRAESTRUCTURA
ASUNTO: MANTENIMIENTO DE POZOS DE PETROLEO
FECHA: 12 de octubre del 2022

Me dirijo a ud. para saludarlo cordialmente y a la vez hacerle llegar el sustento de la intervención de mantenimiento de la infraestructura requerida para los ambientes del Hospital Hermilio Valdizán análisis realizado con fecha 12 de octubre del 2022.

1. DIAGNÓSTICO SITUACIONAL DEL ÁREA DE INTERVENCIÓN

1.1. UBICACIÓN

Km 3.5 carretera central, distrito de Santa Anita, provincia Lima, Departamento Lima

1.2. ÁREA

El HHV con un Área total de 45,489.69 m²

1.3. AMBIENTES

Pozos de petróleo en HHV

2. DAÑOS Y DETERIORO

De acuerdo a la evaluación realizada al HHV, se han identificado los siguientes daños y deterioros.

Los pozos de petróleo necesitan una limpieza periódica anual.

3. ALCANCES DE INTERVENCIÓN

Limpieza de pozos de petróleo

4. CANTIDADES Y ESTIMACIÓN DE COSTOS (METRADOS)

La limpieza se hace por un servicio global de S/2500.00

5. VALOR REFERENCIAL

El valor referencial de la intervención del mantenimiento es de S/ 2500.00



Manuel Enrique Serpa Guzmán
ARQUITECTO
CAP: 14798

FIRMA

INFORME TÉCNICO N° 033

A: JEFE DE SERVICIOS GENERALES DE LA IPRESS HOSPITAL HERMILIO VALDIZÁN
SANTA ANITA - LIMA
DE: ENCARGADO DE INFRAESTRUCTURA
ASUNTO: MANTENIMIENTO DE COBERTURA DE JUEGOS DE NIÑOS EN ÁREA DE DAMOC
FECHA: 12 de octubre del 2022

Me dirijo a ud. para saludarlo cordialmente y a la vez hacerle llegar el sustento de la intervención de mantenimiento de la infraestructura requerida para los ambientes del Hospital Hermilio Valdizán análisis realizado con fecha 12 de octubre de 2022.

1. DIAGNÓSTICO SITUACIONAL DEL ÁREA DE INTERVENCIÓN

1.1. UBICACIÓN

Km 3.5 carretera central, distrito de Santa Anita, provincia Lima, Departamento Lima

1.2. ÁREA

El HHV con un Área total de 45,489.69 m²

1.3. AMBIENTES

JUEGOS EN DAMOC

2. DAÑOS Y DETERIORO

De acuerdo a la evaluación realizada al HHV, se han identificado los siguientes daños y deterioros.

Los juegos de niños en el Área de Damoc se encuentran techados por una estructura de madera y calamina que se encuentra visiblemente deteriorada, el espacio es usado con precaución por que podría colapsar poniendo en peligro la vida de los usuarios.

3. ALCANCES DE INTERVENCIÓN

Para recuperar la funcionalidad de los ambientes es necesario realizar las siguientes actividades: MANTENIMIENTO DE COBERTURA DE JUEGOS DE NIÑOS EN ÁREA DE DAMOC.

ARQUITECTURA: DESMONTAJE DE TECHO Y COBERTURA DE CALAMINA PÁSTICA EN MADERA Y POLIPROPILENO, Suministro e instalación de nuevo techo en estructura metálica y cobertura de aluzinc. Incluye cimentación, pintura y acabado.

4. CANTIDADES Y ESTIMACIÓN DE COSTOS (METRADOS)

SERVICIO:	TECHADO DE JUEGOS DAMOC				
Ubicación:	SANTA ANITA				
Atención :	HOSPITAL HERMILIO VALDIZÁN				
Fecha:	MAYO 2021				
	DESCRIPCION	UNID	METRADO	PRECIO S/	SUB TOT
1.00	ESTRUCTURAS				
1.01	TRABAJOS PRELIMINARES				

MANUEL ENRIQUE SERPA GUZMÁN
ARQUITECTO
C.A.P. 14798

1.01.01	TRANSPORTE DE EQUIPOS Y HERRAMIENTAS	GLB	1.00	1,500.00	1,500.00
1.01.02	LIMPIEZA DE TERRENO MANUAL	M2	200.00	10.00	2,000.00
1.01.03	SEGURIDAD Y SALUD	GLB	1.00	800.00	800.00
1.01.04	CERCO PROVISIONAL DE ROLLO PLÁSTICO	M2	90.00	10.00	900.00
1.01.06	TRAZO Y REPLANTEO	M2	200.00	10.00	2,000.00
1.01.07	DEMOLICIÓN DE LOSA VEREDA E: 15cm	M2	0.60	480.00	288.00
1.02	MOVIMIENTO DE TIERRAS				
1.02.01	EXCAVACIÓN DE ZAPATAS MAT SUEL.A MANO TERR NORMAL	M3	0.98	85.00	83.30
1.02.03	COMPACTACION TERRENO NORMAL C/COMPACTADORA	M2	3.00	8.00	24.00
1.02.04	CIMENTACIÓN				
1.02.05	ACARREO DE MATERIAL EXCEDENTE	M3	9.00	30.00	270.00
1.02.06	ELIMINACION DE MATERIAL EXCEDENTE	M3	9.00	130.00	1,170.00
1.03	OBRAS DE CONCRETO SIMPLE				
1.03.01	CONCRETO SOLADO MEZCLA 1:10 C:H E=2"	M2	0.20	20.00	4.00
1.03.02	CONTRAPISO E=0.05 M	M2	3.00	59.00	177.00
1.04	OBRAS DE CONCRETO ARMADO				
1.04.01	CONCRETO ZAPATAS F' C 210 KG/CM2	M3	0.98	430.00	421.40
1.05	ACERO TRABAJADO ASTM A36				
	COLUMNAS TUBO FE CUADRADO 3" E=2mm	KG	180.00	25.00	4,500.00
	VIGAS FE TUBO RECTANGULAR 2"x6" E=2mm	KG	450.00	25.00	11,250.00
	VIGUETAS FE TUBO RECTANGULAR 2 " x 4" E= 2mm	KG	750.00	25.00	18,750.00
	PLANCHA E=13mm PARA ANCLAJE A PISO	KG	210.50	25.00	5,262.50
	FIERRO CORRUGADO 1/2 EN CIMENTACIÓN	KG	29.91	25.00	747.75
	PLATINAS, PERNOS Y ANCLAJES	KG	45.00	25.00	1,125.00
1.06	COBERTURA ALUZINC TIPO T	M2	200.00	80.00	16,000.00
2	ARQUITECTURA				

2.07	PINTURA				
2.07.02	PINTURA ALTO TRÁNSITO PARA VEREDA Y SEÑALIZACIÓN	GLB	1.00	1,500.00	1,500.00
2.07.03	PINTURA EPÓXICA GRIS EN ESTRUCTURAS METÁLICAS	GLB	1.00	7,500.00	7,500.00
3.00	INSTALACIONES SANITARIAS				
3.01	POZO PERCOLADOR 0.40x0.40x0.60 PARA DRENAJE PLUVIAL CON GRAVILLA	GLB	2.00	200.00	400.00
3.02	SISTEMA DE DRENAJE PLUVIAL				
3.09.01	SALIDA Y RED DESAGUE PLUVIAL TUBO PVC Ø 2"	Pto.	1.00	60.00	60.00
3.09.02	CANALETA METÁLICA ADOSADA A TECHO	M	16.00	30.00	480.00
				COSTO DIRECTO	77,212.95
				GASTOS GENERALES 10%	7,721.30
				IGV 18%	15,288.16
				TOTAL	100,222.41

5. VALOR REFERENCIAL

El valor referencial de la intervención del mantenimiento es de S/ 100,222.41



Manuel Enrique Serpa Guzmán
ARQUITECTO
CAP: 14798

FIRMA
RESPONSABLE DE INFRAESTRUCTURA

INFORME TÉCNICO N° 034

A: JEFE DE SERVICIOS GENERALES DE LA IPRESS HOSPITAL HERMILIO VALDIZÁN
SANTA ANITA - LIMA
DE: ENCARGADO DE INFRAESTRUCTURA
ASUNTO: MANTENIMIENTO DE SERVICIOS HIGIENICOS PUBLICOS DEL HHV
FECHA: 12 de mayo del 2022

Me dirijo a ud. para saludarlo cordialmente y a la vez hacerle llegar el sustento de la intervención de mantenimiento de la infraestructura requerida para los ambientes del Hospital Hermilio Valdizán análisis realizado con fecha 12 de mayo de 2022.

1. DIAGNÓSTICO SITUACIONAL DEL ÁREA DE INTERVENCIÓN

1.1. UBICACIÓN

Km 3.5 carretera central, distrito de Santa Anita, provincia Lima, Departamento Lima

1.2. ÁREA

El HHV con un Área total de 45,489.69 m²

1.3. AMBIENTES

SERVICIOS HIGIÉNICOS PÚBLICOS EN HHV

2. DAÑOS Y DETERIORO

De acuerdo a la evaluación realizada al HHV, se han identificado los siguientes daños y deterioros.

ARQUITECTURA:

Los servicios higiénicos públicos del HHV se encuentran deteriorados y necesitan un cambio de acabados, griferías, aparatos sanitarios.

El acabado de piso y zócalo es de cerámico, lo cual causa mal olor en las instalaciones.

En su mayoría las ventanas se encuentran inoperativas y las puertas necesitan mantenimiento.

INSTALACIONES ELÉCTRICAS

Las instalaciones eléctricas deben ser cambiadas, junto con las tomas y los interruptores.

INSTALACIONES SANITARIAS:

Los desagües se encuentran deteriorados y fallan con frecuencia.

3. ALCANCES DE INTERVENCIÓN

Para recuperar la funcionalidad de los ambientes es necesario realizar las siguientes actividades:

MANTENIMIENTO DE SERVICIOS HIGIENICOS PUBLICOS DEL HHV

ARQUITECTURA: Retiro de zócalo y piso cerámico existente, suministro e instalación de zócalo de porcelanato h=1.90, suministro e instalación de contrazócalo sanitario de terrazo h=0.10 , suministro en instalación de piso de porcelanato. Retiro de aparatos sanitarios dañados, suministro e instalación de aparatos sanitarios con accesorios, pintado de puertas contraplacadas de madera, retiro de ventanas de fierro, suministro e instalación de ventanas de cristal templado, empastado y pintado de cielo raso y muros con pintura antibacteriana, antialérgica y de bajo contenido de plomo en 2 manos; suministro e instalación de separadores en sistema Melamine.

INSTALACIONES ELÉCTRICAS: Reemplazo de cableados de energía eléctrica en redes de alumbrado y tomacorrientes por otros libres de halogenuro (LSOH) de calibres 2.5mm² y 4mm²;

MANUEL ENRIQUE SERPA GUZMÁN
ARQUITECTO
C.A.P. 14798

cambio de plaquetas de interruptores y tomacorrientes; cambio de luminarias existentes por otros tipos Led ahorradoras, cambio de ubicación de tableros de energía eléctrica.

INSTALACIONES SANITARIAS: limpieza de desagües, cambio de válvulas, cambio de griferías.

4. CANTIDADES Y ESTIMACIÓN DE COSTOS (METRADOS)

SERVICIO:	18 MANTENIMIENTO DE SERVICIOS HIGIENICOS PÚBLICOS DEL HHV				
Ubicación:	SANTA ANITA - LIMA - LIMA				
Atencion :	HOSPITAL HERMILIO VALDIZÁN				
Fecha:	03-11-2020				
	SERVICIOS GENERALES				
	DESCRIPCION	UNID	METRADO	PU	PARCIAL
1	OBRAS PRELIMINARES				
1.01	TRABAJOS PRELIMINARES				
1.01.01	TRANSPORTE DE EQUIPOS Y HERRAMIENTAS	GLB	1.00	900.00	900.00
1.01.02	LIMPIEZA DE TERRENO MANUAL	M	130.00	3.00	390.00
1.01.03	SEGURIDAD Y SALUD	GLB	1.00	800.00	800.00
1.01.04	CERCO PROVISIONAL DE ROLLO PLÁSTICO	GLB	1.00	950.00	950.00
1.01.05	ALQUILER DE ANDAMIOS	MES	2.00	1,200.00	2,400.00
1.01.06	TRAZO Y REPLANTEO	M2	130.00	1.00	130.00
1.01.07	RETIROS				
	RETIRO DE ZÓCALO CERÁMICO H:2.10	M2	275.00	13.50	3,712.50
	RETIRO DE PISO CERÁMICO	M2	134.00	13.50	1,809.00
	RETIRO DE APARATOS SANITARIOS	UND	125.00	15.00	1,875.00
1.02.08	ACARREO DE MATERIAL EXCEDENTE	M3	150.00	28.00	4,200.00
1.02.09	ELIMINACION DE MATERIAL EXCEDENTE	M3	150.00	95.00	14,250.00
2	ARQUITECTURA				
2.01	PISOS				
	PORCELANATO NACIONAL 0.60x0.60 INCLUYE PEGAMENTO	M2	125.00	85.00	10,625.00
2.02	ZÓCALOS				
	PORCELANATO NACIONAL 0.60x0.60 INCLUYE PEGAMENTO H=2m	M2	387.00	85.00	32,895.00
2.05	PUERTAS				
	SEPARADORES SISTEMA MELAMINE Y ESTRUCTURA METÁLICA	M2	56.00	100.00	5,600.00
2.07	PINTURA				

	PINTURA DE MUROS INTERIORES LATEX	M2	580.00	8.00	4,640.00
	PINTURA DE CIELOS RASOS LATEX	M2	130.00	8.00	1,040.00
	PINTURA GLOSS PARA CARPINTERIA METÁLICA	M2	36.00	18.00	648.00
3	INSTALACIONES SANITARIAS				
3.1	SALIDAS				
	SALIDA DE AGUA FRIA PVC INC.TUBERIA Y ACCESORIOS 1/2"	UND	100	107.00	10,700.00
	SALIDA DE DESAGUE PVC-SAL 2"	UND	50	126.00	6,300.00
	SALIDA DE DESAGUE PVC-SAL 4"	UND	25	121.00	3,025.00
	SALIDA DE VENTILACION (PROMEDIO)	UND	18	111.00	1,998.00
3.2	APARATOS SANITARIOS y ACCESORIOS				-
	LAVATORIO CABO BLANCO Y PEDESTAL VALLARTA BLANCO INC. LLAVE (SIN COLOCACION)	UND	50.00	184.00	9,200.00
	INODORO TWO PIECE SIFON JET BLANCO INC ACCESORIOS	UND	25.00	192.00	4,800.00
	GRIFERÍA PARA DUCHA 1/2"	UND	75.00	150.00	11,250.00
	GRIFERÍA PARA LAVATORIO 1/2"	UND	25.00	60.00	1,500.00
	VALVULA DE COMPUERTA PESADA DE BRONCE DE 1/2"	UND	11.00	93.00	1,023.00
	TRAMPA LAVADERO EN PVC 2"	UND	50.00	56.00	2,800.00
	REGISTRO ROSCADO DE BRONCE DE Ø 6"	UND	25.00	76.00	1,900.00
	SUMIDERO ROSCADO DE BRONCE DE Ø 6"	UND	25.00	76.00	1,900.00
	VALVULA COMPUERTA 3/4" BRONCE INCLUYE ACCESORIOS DE SUJECIÓN	Pza.	16.00	230.00	3,680.00
3.3	REDES Y TUBERIAS INC ACCESORIOS				
	TUBERIA P.V.C. REDES ALIMENTACION AGUA DE 1/2"	M	240.00	22.00	5,280.00
	TUBERIA PVC SAL P/DESAGUE D=4"	M	575.00	33.00	18,975.00
	TUBERIA PVC SAL P/DESAGUE D=2"	M	730.00	32.00	23,360.00
3.4	INSTALACION DE APARATOS	UND	125.00	120.00	15,000.00
3.5	LIMPIEZA Y DESINFECCIÓN DE TUBERÍAS	Glb.	1.00	2,643.18	2,643.18
3.6	PRUEBAS HIDRAULICAS,	Glb.	1.00	739.00	739.00
	INSTALACIONES ELECTRICAS				
4.03	ARTEFACTOS				

	ARTEFAC. ALUMB. INTERIOR SIST. REJILLA RES E 2X18W T8 G13 EE BL 1'X2' RAL	UND	15.00	332.00	4,980.00
	COSTO DIRECTO			S/.	217,917.68
	GASTOS GENERALES 10%			S/.	21,791.77
	UTILIDAD 10%			S/.	21,791.77
	SUBTOTAL			S/.	261,501.21
	IGV 18%			S/.	47,070.22
	TOTAL PRESUPUESTO			S/.	308,571.43

5. VALOR REFERENCIAL

El valor referencial de la intervención del mantenimiento es de S/ **308,571.43**



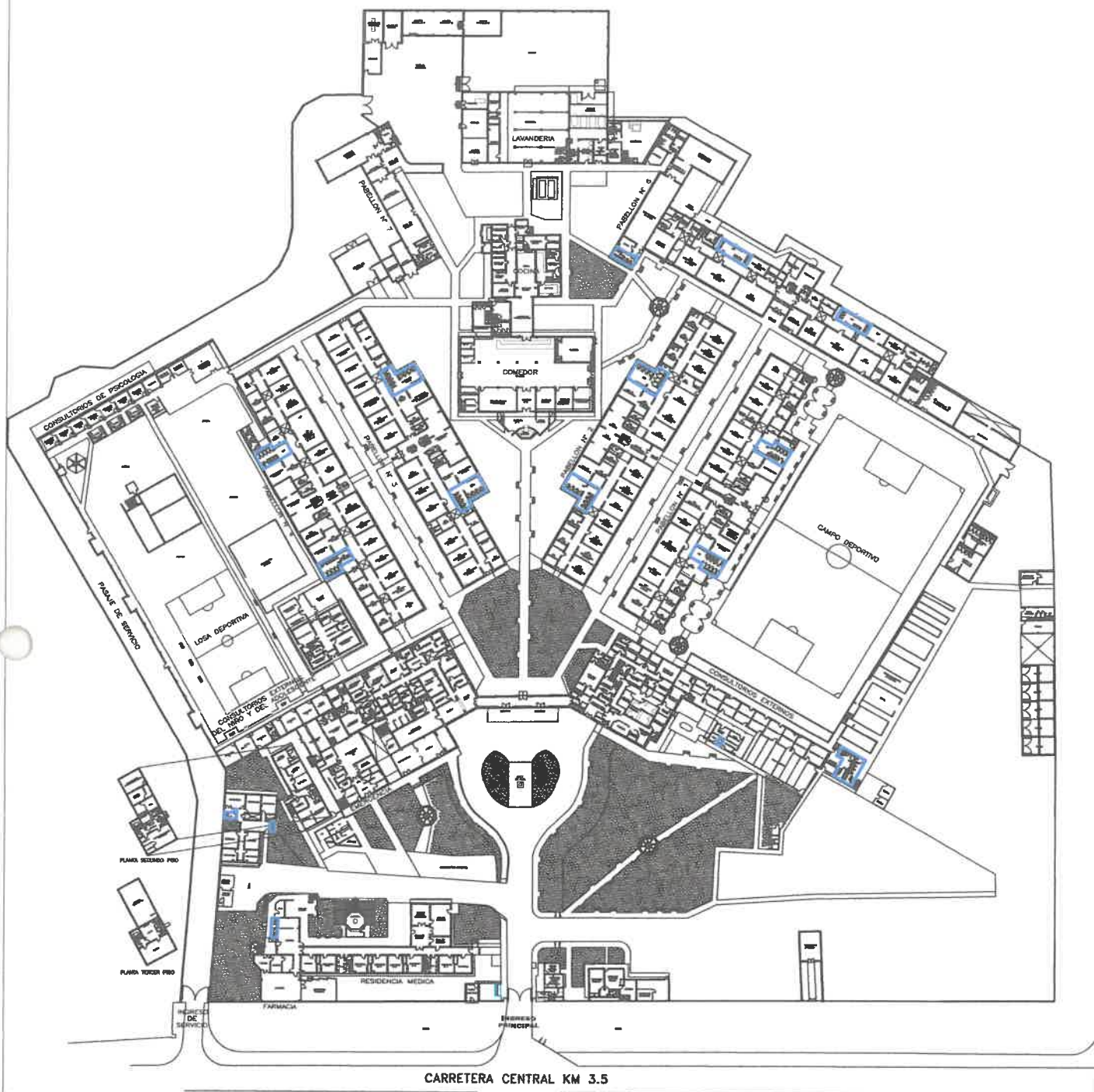

Manuel Enrique Serpa Guzmán
ARQUITECTO
CAP: 14798

FIRMA
RESPONSABLE DE INFRAESTRUCTURA



REMODELACIÓN DE SERVICIOS HIGIÉNICOS DE ACCESO PÚBLICO

 SERVICIOS HIGIÉNICOS PÚBLICOS A INTERVENIR

 MANUEL ENRIQUE SERPA GUZMÁN
 ARQUITECTO
 C.A.P. 14798

INFORME TÉCNICO N° 035

A: JEFE DE SERVICIOS GENERALES DE LA IPRESS HOSPITAL HERMILIO VALDIZÁN
SANTA ANITA - LIMA
DE: ENCARGADO DE INFRAESTRUCTURA
ASUNTO: MANTENIMIENTO DEL SERVICIO DE CONSULTA EXTERNA DEL HHV
FECHA: 12 de mayo del 2022

Me dirijo a ud. para saludarlo cordialmente y a la vez hacerle llegar el sustento de la intervención de mantenimiento de la infraestructura requerida para los ambientes del Hospital Hermilio Valdizán análisis realizado con fecha 12 de mayo de 2022.

1. DIAGNÓSTICO SITUACIONAL DEL ÁREA DE INTERVENCIÓN

1.1. UBICACIÓN

Km 3.5 carretera central, distrito de Santa Anita, provincia Lima, Departamento Lima

1.2. ÁREA

El HHV con un Área total de 45,489.69 m²

1.3. AMBIENTES

CONSULTA EXTERNA DEL HHV

2. DAÑOS Y DETERIORO

De acuerdo a la evaluación realizada al HHV, se han identificado los siguientes daños y deterioros.

ARQUITECTURA: presencia de cerámicos en mal estado, estructuras metálicas con presencia de óxido, deterioro visible en ventanas, chapas y cerraduras de puertas.

INSTALACIONES ELÉCTRICAS: Las instalaciones eléctricas cumplieron su vida útil.

INSTALACIONES SANITARIAS: canaletas sucias.

3. ALCANCES DE INTERVENCIÓN

Para recuperar la funcionalidad de los ambientes es necesario realizar las siguientes actividades:

MANTENIMIENTO DEL SERVICIO DE CONSULTA EXTERNA DEL HHV

ARQUITECTURA: Reemplazo de cerámicos en mal estado, Pintura Latex en todos los ambientes. Pintura epóxica en estructuras metálicas, Mantenimiento de ventanas, chapas y cerraduras de puertas.

INSTALACIONES ELÉCTRICAS: Retiro de alimentadores de circuito de alumbrado y tomacorrientes, suministro e instalación de nueva red de alumbrado y tomacorrientes, incluye interruptores, tomas nuevas de grado hospitalario y artefactos en todos los ambientes.

INSTALACIONES SANITARIAS: limpieza y mantenimiento de canaletas

4. CANTIDADES Y ESTIMACIÓN DE COSTOS (METRADOS)

SERVICIO:	21 MANTENIMIENTO DEL AREA DE CONSULTA EXTERNA				
Ubicación:	SANTA ANITA - LIMA - LIMA				
Atencion :	HOSPITAL HERMILIO VALDIZÁN				

MANUEL ENRIQUE SERPA GUZMÁN
ARQUITECTO
C.A.P. 14788

Fecha:	03-11-2021				
	CONSULTA EXTERNA				
	DESCRIPCION	UNID	METRADO	PU	PARCIAL
1	OBRAS PRELIMINARES				
1.01	TRABAJOS PRELIMINARES				
1.01.01	TRANSPORTE DE EQUIPOS Y HERRAMIENTAS	GLB	1.00	1,200.00	1,200.00
1.01.02	LIMPIEZA DE TERRENO MANUAL	M	672.00	3.00	2,016.00
1.01.03	SEGURIDAD Y SALUD	GLB	1.00	1,100.00	1,100.00
1.01.04	CERCO PROVISIONAL DE ROLLO PLÁSTICO	GLB	1.00	250.00	250.00
1.01.05	ALQUILER DE ANDAMIOS	MES	1.00	1,200.00	1,200.00
1.01.06	TRAZO Y REPLANTEO	M2	672.00	1.00	672.00
1.01.07	RETIROS				
	RETIRO DE CABLEADO, INTERRUPTORES, TOMACORRIENTES Y ARTEFACTOS DE ILUMINACIÓN EXISTENTES	GLB	1.00	700.00	700.00
	RETIRO DE LADRILLO PASTELERO EXISTENTE	M	190.00	4.00	760.00
1.02.08	ACARREO DE MATERIAL EXCEDENTE	M3	36.00	28.00	1,008.00
1.02.09	ELIMINACION DE MATERIAL EXCEDENTE	M3	36.00	95.00	3,420.00
2	ARQUITECTURA				
	REEMPLAZO DE CERÁMICOS EN MAL ESTADO	M2	50.00	75.00	3,750.00
2.02	ZÓCALOS				
	REEMPLAZO DE CERÁMICOS EN MAL ESTADO	M2	50.00	75.00	3,750.00
2.06	CERRAJERIA				
	CERRADURA TIPO PARCHE 3 GOLPES SIM A CANTOL	UND	5.00	100.22	501.10
	BISAGRAS CAPUCHINA ALUMINIZADA 3 1/2 "EN ACERO	UND	24.00	8.00	192.00
	CERRADURA CERROJO PARA PISO	UND	5.00	12.00	60.00
2.07	PINTURA				
	PINTURA DE MUROS INTERIORES LÁTEX	M2	750.00	9.00	6,750.00
	PINTURA DE CIELOS RASOS LÁTEX	M2	672.00	9.00	6,048.00
	PINTURA GLOSS DOS MANOS EN CARPINTERIA MADERA	M2	52.00	16.00	832.00
	PINTURA EPOXICA PARA ESTRUCTURAS METÁLICAS	M2	49.15	18.00	884.70
2.08	OTROS				
	SUMINISTRO E INSTALACIÓN DE CINTA ANTIDESLIZANTE PARA RAMPA	GLB	1.00	67.00	67.00

3	INSTALACIONES SANITARIAS				
	LIMPIEZA DE CANALETAS DE DRENAJE PLUVIAL	M	80.00	5.00	400.00
4	INSTALACIONES ELÉCTRICAS				
4.01	ACCESORIOS				
	TOMACORRIENTES DOBLES CON TIERRA CON TAPA TIPO IDROBOX	UND	37.00	85.00	3,145.00
	TOMACORRIENTES DOBLES CON TIERRA	UND	45.00	28.00	1,260.00
	INTERRUPTOR SIMPLE	UND	28.00	17.00	476.00
	TAPA CIEGA RECTANGULAR	UND	6.00	7.00	42.00
	TAPA CIEGA CIRCULAR	UND	10.00	7.00	70.00
4.02	ALIMENTADORES				
	ALIMENTADOR NS OH2.5mm LIBRE DE HALÓGENO	M	1,000.00	1.20	1,200.00
	ALIMENTADOR NS OH4mm LIBRE DE HALÓGENO	M	900.00	2.20	1,980.00
	ALIMENTADOR NS OH6mm LIBRE DE HALÓGENO ACOMETIDAS	M	100.00	2.20	220.00
	INTERRUPTORES TERMOMAGNÉTICOS				
	INTERRUPTOR TERMOMAGNETICO TRIFASICA 3 X 60A p		5.00	204.00	1,020.00
4.03	ARTEFACTOS				
	ARTEFAC. ALUMB. INTERIOR LED E 2X18W T8 G13 EE BL 1'X2' RAL	UND	25.00	332.00	8,300.00
4.04	TABLEROS DISTRIB.CAJA METALICA CON 18 POLOS	UND	1.00	1,500.00	1,500.00
4.05	ENTUBADO DE INSTALACIONES EXISTENTES EN AZOTEA	GLB	1.00	1,500.00	1,500.00
	COSTO DIRECTO			S/.	56,273.80
	GASTOS GENERALES 10%			S/.	5,627.38
	UTILIDAD 10%			S/.	5,627.38
	SUBTOTAL			S/.	67,528.56
	IGV 18%			S/.	12,155.14
	TOTAL PRESUPUESTO			S/.	79,683.70

5. VALOR REFERENCIAL

El valor referencial de la intervención del mantenimiento es de S/ **79,683.70**



 MANUEL ENRIQUE SERPA GUZMÁN
 ARQUITECTO
 C.A.P. 14798



Manuel Enrique Serpa Guzmán
ARQUITECTO
CAP: 14798

FIRMA
RESPONSABLE DE INFRAESTRUCTURA

35 MANTENIMIENTO DE SERVICIO DE CONSULTA EXTERNA DEL HHV

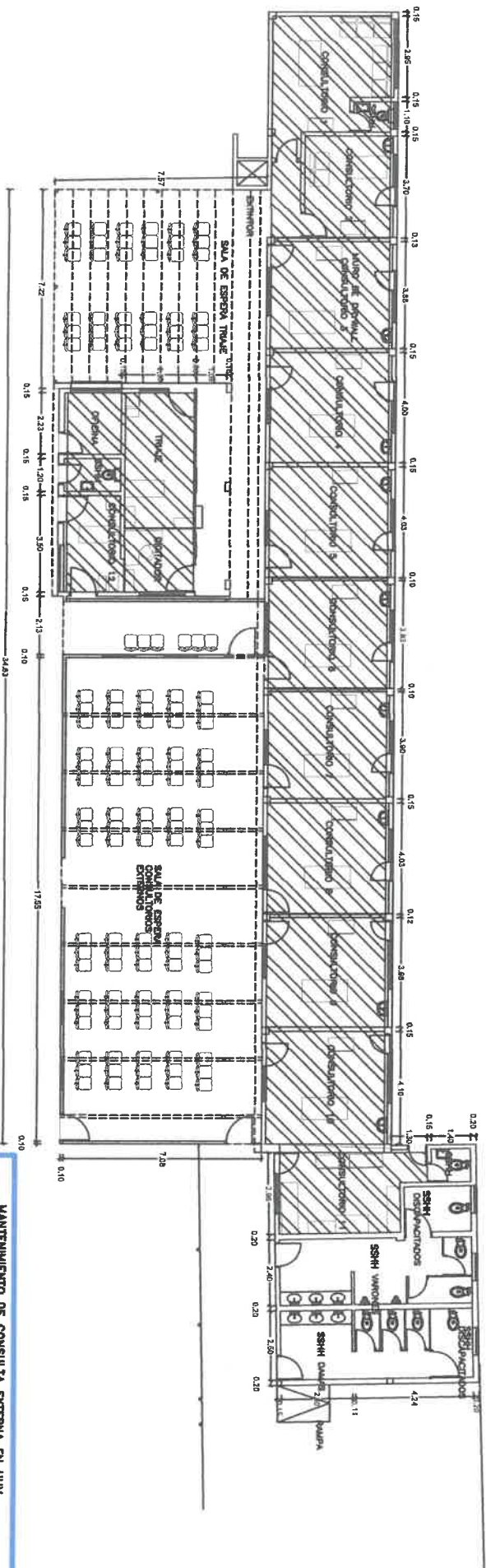

MANUEL ENRIQUE SERPA GUZMÁN
ARQUITECTO
C.A.P. 14798

INFORME TÉCNICO N° 037

A: JEFE DE SERVICIOS GENERALES DE LA IPRESS HOSPITAL HERMILIO VALDIZÁN
SANTA ANITA - LIMA
DE: ENCARGADO DE INFRAESTRUCTURA
ASUNTO: MANTENIMIENTO DE LA PINTURA GENERAL EXTERIORES DEL HHV
FECHA: 12 de octubre del 2022

Me dirijo a ud. para saludarlo cordialmente y a la vez hacerle llegar el sustento de la intervención de mantenimiento de la infraestructura requerida para los ambientes del Hospital Hermilio Valdizán análisis realizado con fecha 12 de octubre de 2022.

1. DIAGNÓSTICO SITUACIONAL DEL ÁREA DE INTERVENCIÓN

1.1. UBICACIÓN

Km 3.5 carretera central, distrito de Santa Anita, provincia Lima, Departamento Lima

1.2. ÁREA

El HHV con un Área total de 45,489.69 m²

1.3. AMBIENTES

Todo el HHV

2. DAÑOS Y DETERIORO

De acuerdo a la evaluación realizada al HHV, se han identificado los siguientes daños y deterioros.

ARQUITECTURA: la pintura de los bloques exteriores se encuentra deteriorada, algunos muros con presencia de salitre.

3. ALCANCES DE INTERVENCIÓN

Para recuperar la funcionalidad de los ambientes es necesario realizar las siguientes actividades:

MANTENIMIENTO DE LA PINTURA GENERAL EXTERIORES DEL HHV
ARQUITECTURA: ALQUILER DE ANDAMIOS, PINTURA DE BLOQUES INTERIORES Y MURO PERIMÉTRICO DEL HHV

4. CANTIDADES Y ESTIMACIÓN DE COSTOS (METRADOS)

SERVICIO:	PINTURA DE BLOQUES INTERIORES DEL HHV				
Ubicación:	SANTA ANITA - LIMA - LIMA				
Atencion :	HOSPITAL HERMILIO VALDIZÁN				
Fecha:	Octubre 2022				
	SERVICIOS GENERALES				
	DESCRIPCION	UNID	METRADO	PU	PARCIAL
1	OBRAS PRELIMINARES				
1.01	TRABAJOS PRELIMINARES				
1.01.01	TRANSPORTE DE EQUIPOS Y HERRAMIENTAS	GLB	1.00	1,500.00	1,500.00
1.01.02	LIMPIEZA DE TERRENO MANUAL	M	119.53	3.00	358.59

MANUEL ENRIQUE SERPA GUZMÁN
ARQUITECTO
C.A.P. 14798

1.01.03	SEGURIDAD Y SALUD	GLB	1.00	1,200.00	1,200.00
1.01.04	CERCO PROVISIONAL DE ROLLO PLÁSTICO	GLB	1.00	60.00	60.00
1.01.05	ALQUILER DE ANDAMIOS	MES	3.00	1,200.00	3,600.00
2	ARQUITECTURA				
	PINTURA				
	PINTURA DE MUROS EXTERIORES LATEX 2 MANOS	M2	10,530.00	8.00	84,240.00
	PINTURA DE ZÓCALOS EN ESMALTE	M2	3,250.00	15.00	48,750.00
	PINTURA GLOSS DOS MANOS EN CARPINTERIA MADERA - PÉRGOLAS Y BANCAS	M2	375.00	11.00	4,125.00
	PINTURA EPÓXICA EN BANCAS	M2	180.00	15.00	2,700.00
	COSTO DIRECTO			S/.	146,533.59
	GASTOS GENERALES 10%			S/.	14,653.36
	UTILIDAD 10%			S/.	14,653.36
	SUBTOTAL			S/.	175,840.31
	IGV 18%			S/.	31,651.26
	TOTAL PRESUPUESTO			S/.	207,491.56

5. VALOR REFERENCIAL

El valor referencial de la intervención del mantenimiento es de S/ **207,491.56**



Manuel Enrique Serpa Guzmán
ARQUITECTO
CAP: 14798

FIRMA
RESPONSABLE DE INFRAESTRUCTURA

INFORME TÉCNICO N° 036

A: JEFE DE SERVICIOS GENERALES DE LA IPRESS HOSPITAL HERMILIO VALDIZÁN
SANTA ANITA - LIMA
DE: ENCARGADO DE INFRAESTRUCTURA
ASUNTO: MANTENIMIENTO DE POZOS SÉPTICOS EN CR ÑAÑA
FECHA: 12 de mayo del 2022

Me dirijo a ud. para saludarlo cordialmente y a la vez hacerle llegar el sustento de la intervención de mantenimiento de la infraestructura requerida para los ambientes del Hospital Hermilio Valdizán análisis realizado con fecha 12 de mayo de 2022.

1. DIAGNÓSTICO SITUACIONAL DEL ÁREA DE INTERVENCIÓN

1.1. UBICACIÓN

Ñaña, Bernard Balaguer S/N, Lurigancho, Peru, provincia Lima, Departamento Lima

1.2. ÁREA

El HHV con un Área total de 45,489.69 m²

1.3. AMBIENTES

CR ÑAÑA

2. DAÑOS Y DETERIORO

De acuerdo a la evaluación realizada al HHV, se han identificado los siguientes daños y deterioros.

El Pozo séptico del CR Ñaña debe dársele mantenimiento y limpieza anualmente.

3. ALCANCES DE INTERVENCIÓN

Para recuperar la funcionalidad de los ambientes es necesario realizar las siguientes actividades:

MANTENIMIENTO DE POZOS SÉPTICOS EN CR ÑAÑA Retiro de material acumulado en Pozos sépticos y desatoro de tuberías. Limpieza de paredes y piso de pozos con desengrasante.

4. CANTIDADES Y ESTIMACIÓN DE COSTOS (METRADOS)

El servicio ha sido cotizado por un precio global. (GLB)

5. VALOR REFERENCIAL

El valor referencial de la intervención del mantenimiento es de S/ 3,500.00



Manuel Enrique Serpa Guzmán
ARQUITECTO
CAP. 14798

FIRMA

MANUEL ENRIQUE SERPA GUZMÁN
ARQUITECTO
C.A.P. 14798

INFORME TÉCNICO N° 036

A: JEFE DE SERVICIOS GENERALES DE LA IPRESS HOSPITAL HERMILIO VALDIZÁN
SANTA ANITA - LIMA
DE: ENCARGADO DE INFRAESTRUCTURA
ASUNTO: MANTENIMIENTO DE POZOS SÉPTICOS EN CR ÑAÑA
FECHA: 12 de mayo del 2022

Me dirijo a ud. para saludarlo cordialmente y a la vez hacerle llegar el sustento de la intervención de mantenimiento de la infraestructura requerida para los ambientes del Hospital Hermilio Valdizán análisis realizado con fecha 12 de mayo de 2022.

1. DIAGNÓSTICO SITUACIONAL DEL ÁREA DE INTERVENCIÓN

1.1. UBICACIÓN

Ñaña, Bernard Balaguer S/N, Lurigancho, Peru, provincia Lima, Departamento Lima

1.2. ÁREA

El HHV con un Área total de 45,489.69 m²

1.3. AMBIENTES

CR ÑAÑA

2. DAÑOS Y DETERIORO

De acuerdo a la evaluación realizada al HHV, se han identificado los siguientes daños y deterioros.

El Pozo séptico del CR Ñaña debe dársele mantenimiento y limpieza anualmente.

3. ALCANCES DE INTERVENCIÓN

Para recuperar la funcionalidad de los ambientes es necesario realizar las siguientes actividades:

MANTENIMIENTO DE POZOS SÉPTICOS EN CR ÑAÑA Retiro de material acumulado en Pozos sépticos y desatoro de tuberías. Limpieza de paredes y piso de pozos con desengrasante.

4. CANTIDADES Y ESTIMACIÓN DE COSTOS (METRADOS)

El servicio ha sido cotizado por un precio global. (GLB)

5. VALOR REFERENCIAL

El valor referencial de la intervención del mantenimiento es de S/ 3,500.00



Manuel Enrique Serpa Guzmán
ARQUITECTO
CAP: 14798

FIRMA

INFORME TÉCNICO N° 038

A: JEFE DE SERVICIOS GENERALES DE LA IPRESS HOSPITAL HERMILIO VALDIZÁN
SANTA ANITA - LIMA
DE: ENCARGADO DE INFRAESTRUCTURA
ASUNTO: MANTENIMIENTO DE POZOS A TIERRA DEL HHV y CR ÑAÑA
FECHA: 12 de mayo del 2022

Me dirijo a ud. para saludarlo cordialmente y a la vez hacerle llegar el sustento de la intervención de mantenimiento de la infraestructura requerida para los ambientes del Hospital Hermilio Valdizán análisis realizado con fecha 12 de mayo de 2022.

1. DIAGNÓSTICO SITUACIONAL DEL ÁREA DE INTERVENCIÓN

1.1. UBICACIÓN

Km 3.5 carretera central, distrito de Santa Anita, provincia Lima, Departamento Lima
Ñaña, Bernard Balaguer S/N, Lurigancho, Peru, provincia Lima, Departamento Lima

1.2. ÁREA

El HHV con un Área total de 45,489.69 m²

1.3. AMBIENTES

Todo el HHV Y CR ÑAÑA

2. DAÑOS Y DETERIORO

De acuerdo a la evaluación realizada al HHV, se han identificado los siguientes daños y deterioros.

INSTALACIONES ELECTRICAS

Los 55 pozos a tierra deben ser cambiados y dar mantenimiento periódicamente.

3. ALCANCES DE INTERVENCIÓN

Para recuperar la funcionalidad de los ambientes es necesario realizar las siguientes actividades:

INSTALACIONES ELECTRICAS -MANTENIMIENTO DE 55 POZOS A TIERRA

4. CANTIDADES Y ESTIMACIÓN DE COSTOS (METRADOS)

SERVICIO:	MANTENIMIENTO DE POZOS A TIERRA				
Ubicación:	SANTA ANITA - LIMA - LIMA				
Atencion :	HOSPITAL HERMILIO VALDIZÁN				
Fecha:	03-11-2021				
	SERVICIOS GENERALES				
	DESCRIPCION	UNID	METRADO	PU	PARCIAL
1	OBRAS PRELIMINARES				
1.01	TRABAJOS PRELIMINARES				
1.01.01	TRANSPORTE DE EQUIPOS Y HERRAMIENTAS	GLB	1.00	900.00	900.00
1.01.02	LIMPIEZA DE TERRENO MANUAL	M	116.56	3.00	349.68
1.01.03	SEGURIDAD Y SALUD	GLB	1.00	800.00	800.00

MANUEL ENRIQUE SERPA GUZMÁN
ARQUITECTO
C.A.P. 14798

1.01.04	CERCO PROVISIONAL DE ROLLO PLÁSTICO	GLB	1.00	40.00	40.00
1.01.05	ALQUILER DE ANDAMIOS	MES	1.00	1,200.00	1,200.00
1.01.06	TRAZO Y REPLANTEO	M2	116.56	1.00	116.56
2	INSTALACIONES ELÉCTRICAS				
2	MANTENIMIENTO DE POZO A TIERRA	UND	55.00	600.00	33,000.00
	COSTO DIRECTO			S/.	36,406.24
	GASTOS GENERALES 10%			S/.	3,640.62
	UTILIDAD 10%			S/.	3,640.62
	SUBTOTAL			S/.	43,687.49
	IGV 18%			S/.	7,863.75
	TOTAL PRESUPUESTO			S/.	51,551.24

5. VALOR REFERENCIAL

El valor referencial de la intervención del mantenimiento es de S/ **51,551.24**



Manuel Enrique Serpa Guzmán
ARQUITECTO
CAP: 14798

FIRMA
RESPONSABLE DE INFRAESTRUCTURA

INFORME TÉCNICO N° 039

A: JEFE DE SERVICIOS GENERALES DE LA IPRESS HOSPITAL HERMILIO VALDIZÁN
SANTA ANITA - LIMA
DE: ENCARGADO DE INFRAESTRUCTURA
ASUNTO: MANTENIMIENTO DE LINEAS DE VAPOR EN HHV
FECHA: 12 de mayo del 2022

Me dirijo a ud. para saludarlo cordialmente y a la vez hacerle llegar el sustento de la intervención de mantenimiento de la infraestructura requerida para los ambientes del Hospital Hermilio Valdizán análisis realizado con fecha 12 de mayo de 2022.

1. DIAGNÓSTICO SITUACIONAL DEL ÁREA DE INTERVENCIÓN

1.1. UBICACIÓN

Km 3.5 carretera central, distrito de Santa Anita, provincia Lima, Departamento Lima

1.2. ÁREA

El HHV con un Área total de 45,489.69 m²

1.3. AMBIENTES

CASA DE FUERZA, NUTRICIÓN Y LAVANDERÍA

2. DAÑOS Y DETERIORO

De acuerdo a la evaluación realizada al HHV, se han identificado los siguientes daños y deterioros.

INSTALACIONES DE VAPOR

Las instalaciones de gas de casa de fuerza, nutrición y lavandería han cumplido su vida útil y deben ser cambiadas.

3. ALCANCES DE INTERVENCIÓN

Para recuperar la funcionalidad de los ambientes es necesario realizar las siguientes actividades:

INSTALACIONES DE VAPOR

cambio de líneas de vapor en área de lavandería, casa de fuerza y Nutrición

4. CANTIDADES Y ESTIMACIÓN DE COSTOS (METRADOS)

El servicio ha sido cotizado por un precio global. (GLB)

5. VALOR REFERENCIAL

El valor referencial de la intervención del mantenimiento es de S/ **23,400.00**



Manuel Enrique Sampa Guzmán
ARQUITECTO
CAP: 14798

INFORME TÉCNICO N° 040

A: JEFE DE SERVICIOS GENERALES DE LA IPRESS HOSPITAL HERMILIO VALDIZÁN
SANTA ANITA - LIMA
DE: ENCARGADO DE INFRAESTRUCTURA
ASUNTO: MANTENIMIENTO DE LINEAS DE AGUA EN CASA DE FUERZA DEL HHV
FECHA: 12 de mayo del 2022

Me dirijo a ud. para saludarlo cordialmente y a la vez hacerle llegar el sustento de la intervención de mantenimiento de la infraestructura requerida para los ambientes del Hospital Hermilio Valdizán análisis realizado con fecha 12 de mayo de 2022.

1. DIAGNÓSTICO SITUACIONAL DEL ÁREA DE INTERVENCIÓN

1.1. UBICACIÓN

Km 3.5 carretera central, distrito de Santa Anita, provincia Lima, Departamento Lima

1.2. ÁREA

El HHV con un Área total de 45,489.69 m²

1.3. AMBIENTES

CASA DE FUERZA DEL HHV

2. DAÑOS Y DETERIORO

De acuerdo a la evaluación realizada al HHV, se han identificado los siguientes daños y deterioros.

INSTALACIONES SANITARIAS

Las tuberías metálicas de fierro galvanizado en casa de fuerza del HHV se encuentran deterioradas y es necesario cambiarlas. Existe un peligro de fuga.

3. ALCANCES DE INTERVENCIÓN

Para recuperar la funcionalidad de los ambientes es necesario realizar las siguientes actividades:

Cambio de tuberías metálicas de fierro galvanizado en casa de fuerza del HHV

4. CANTIDADES Y ESTIMACIÓN DE COSTOS (METRADOS)

INSTALACIONES SANITARIAS

El servicio ha sido cotizado por un precio global. (GLB)

5. VALOR REFERENCIAL

El valor referencial de la intervención del mantenimiento es de S/ 3500.00



Manuel Enrique Serpa Guzmán
ARQUITECTO
CAP: 14798

INFORME TÉCNICO N° 041

A: JEFE DE SERVICIOS GENERALES DE LA IPRESS HOSPITAL HERMILIO VALDIZÁN
SANTA ANITA - LIMA
DE: ENCARGADO DE INFRAESTRUCTURA
ASUNTO: MANTENIMIENTO DE PANEL LUMINOSO INSTITUCIONAL HHV
FECHA: 12 de mayo del 2022

Me dirijo a ud. para saludarlo cordialmente y a la vez hacerle llegar el sustento de la intervención de mantenimiento de la infraestructura requerida para los ambientes del Hospital Hermilio Valdizán análisis realizado con fecha 12 de mayo de 2022.

1. DIAGNÓSTICO SITUACIONAL DEL ÁREA DE INTERVENCIÓN

1.1. UBICACIÓN

Km 3.5 carretera central, distrito de Santa Anita, provincia Lima, Departamento Lima

1.2. ÁREA

El HHV con un Área total de 45,489.69 m²

1.3. AMBIENTES

Ingreso vehicular del hhv

2. DAÑOS Y DETERIORO

De acuerdo a la evaluación realizada al HHV, se han identificado los siguientes daños y deterioros.

ARQUITECTURA:

El cartel luminoso del HHV se encuentra sucio y deteriorado, algunas luminarias no funcionan, dando mal aspecto al ingreso del hospital.

3. ALCANCES DE INTERVENCIÓN

Para recuperar la funcionalidad de los ambientes es necesario realizar las siguientes actividades:
Cambio de luminarias y limpieza de carteles luminosos

4. CANTIDADES Y ESTIMACIÓN DE COSTOS (METRADOS)

El servicio ha sido cotizado por un precio global. (GLB)

5. VALOR REFERENCIAL

El valor referencial de la intervención del mantenimiento es de S/ 3250.00



Manuel Enrique Serpa Guzmán
ARQUITECTO
CAP: 14798

FIRMA
RESPONSABLE DE INFRAESTRUCTURA

FORMATO 3 Y SUSTENTO



CARRETERA CENTRAL KM. 3.5 – SANTA ANITA

PLAN MULTIANUAL 2023-2025 EQUIPAMIENTO, MANTENIMIENTO DE EQUIPOS BIOMÉDICOS, ELECTROMECÁNICOS, SERVICIOS BÁSICOS Y SERVICIOS DE INFRAESTRUCTURA PARA EL HOSPITAL HERMILIO VALDIZÁN

Equipo Técnico de la Unidad Ejecutora:

Víctor Tello Aliaga : Jefe de Servicios Generales y Mantenimiento

Arquitecto Manuel Serpa Guzmán : Jefe de equipo e Infraestructura

Ingeniero Carlos Valdivia Laredo : Equipamiento Electromecánico

Ingeniero César Huerta Bernal : Equipamiento Biomédico

Lima 2022

FORMATO N°03

ITEM	PLIEGO	CODIGO UE	CODIGO RENIPRESS	UPSS	UBICACIÓN	GRUPO CLASE FAMILIA (8 dígitos)	NUMERO DE ITEM	CRITERIOS TÉCNICOS				CODIGO DE PRODUCTO	CODIGO DE ACTIVIDAD	CANT	COSTO UNITARIO (S/.)	COSTO TOTAL (S/.)	NOMBRE ARCHIVO (UE-IPRESS-Nro)	PRIORIDAD MULTIANUAL 1 (AÑO 2023), 2 (AÑO 2024), 3 (AÑO 2025)	
								C1	C2	C3	C4								
1	LIMA	133	5948	PATOLOGIA CLINICA	LABORATORIO DE HEMATOLOGIA	11226188	112261880027	X	X	X	X	16	3000614	5004438	1	22,500.00	22,500.00	133-5948-01	2023
2	LIMA	133	5948	PATOLOGIA CLINICA	LABORATORIO DE BIOQUIMICA	11226188	112261880024	X	X	X	X	16	3043959	5000069	1	26,800.00	26,800.00	133-5948-01	2023
3																			
4																			
5																			

PERU MINISTERIO DE SALUD HOSPITAL HERMINIO VALDIZAN
 Lic. Adm. *[Firma]*
 DIRECTORA GENERAL DE ASISTENCIA
 OFICINA EJECUTIVA DE ADMINISTRACIÓN

COMISIÓN TÉCNICA
 Lic. *[Firma]*
 RECA 1004-5004

MINISTERIO DE SALUD
HOSPITAL HERMINIO VALDIZAN
 Mg. **GLORIA YARGAS NUNEZ**
 Directora Ejecutiva
 Oficina de Planeamiento Estratégico

MINISTERIO DE SALUD
HOSPITAL HERMINIO VALDIZAN
 Lic. *[Firma]*
 CLAS N° 2984
 Jefa de la Oficina de Estadística



“Decenio de la Igualdad de Oportunidades para Mujeres y Hombres”
“Año de la Universalización de la Salud”

INFORME N°01 -2022-HHV/MINSA

SUSTENTO DE EQUIPAMIENTO EN FORMATO 3

1. IDENTIFICACION DEL ESTABLECIMIENTO DE SALUD Y LA UPSS

IPRESS	Categoría	Código RENIPRESS	UPSS
5948	III-1	0005948	PATOLOGIA CLINICA

2. DISPONIBILIDAD DE RECURSOS HUMANOS

La IPRESS **5948**, cuenta con el personal para el adecuado uso y conservación del equipamiento requerido:

Personal para el uso y conservación del equipo

Apellidos y Nombres	DNI	Profesión	Especialización	Condición Laboral	Sustento de Condición Laboral

3. INFRAESTRUCTURA NECESARIA PARA LA UBICACIÓN Y FUNCIONAMIENTO DEL EQUIPAMIENTO.

La UPSS **PATOLOGIA CLINICA**, cuenta con la infraestructura necesaria para la ubicación y funcionamiento del equipo solicitado, según lo detallamos a continuación:

Presentación del plano acotado y **fotos** del ambiente donde se ubicaría el equipo, asimismo se adjunta plano de la UPSS





PERÚ

Ministerio de Salud

Viceministerio de Prestaciones y Aseguramiento en Salud

Dirección General de Operaciones en Salud

“Decenio de la Igualdad de Oportunidades para Mujeres y Hombres”
“Año de la Universalización de la Salud”

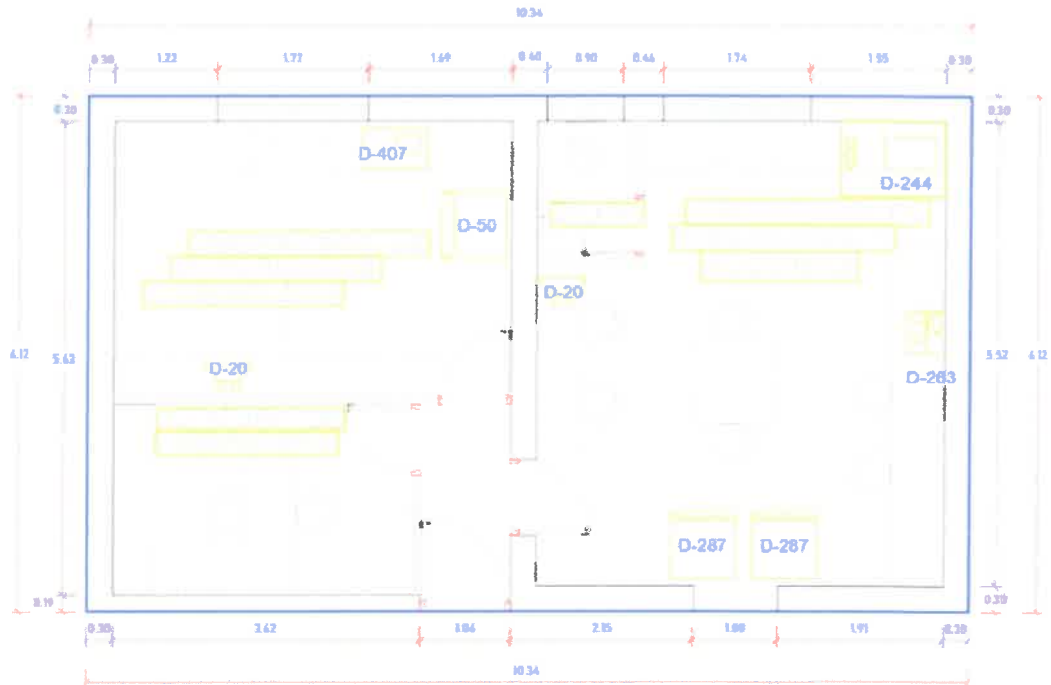

EQUIPO	CODIGO
CONSERVADORA REFRIGERADORA DE MATERIALES Y MUESTRAS DE LABORATORIO DE 572 L	D-287
01 REFRIGERADORA CONSERVADORA DE REACTIVOS DE 700L	D-287

FOTOGRAFÍAS REALES DEL ESPACIO DONDE SE INSTALARÁN LOS EQUIPOS





4. DEMANDA

4.1. Contexto Sanitario o Epidemiológico de la UPSS

La UPSS de **PATOLOGIA CLINICA** del Servicio de Laboratorio atiende pacientes de los diferentes distritos tales como San Juan de Lurigancho, Ate, Chosica, y adjudicaciones de la Diris Lima Este. Brindando servicios para pacientes con problemas de adicciones y patologías clínicas y mentales.

Por lo tanto, hay una gran demanda de pruebas de los pacientes con adicciones y patologías antes mencionadas, ante lo cual hay una gran necesidad de contar con los equipos mínimos y necesarios para la conservación de muestras con el fin de atender a la población bajo nuestra jurisdicción.

4.2. Estado situacional del Equipamiento y la Infraestructura en la UPSS

4.2.1. Exposición sobre la Infraestructura y el Equipamiento Existente

En la UPSS de **PATOLOGIA CLINICA** contamos con 02 refrigeradoras domesticas para la conservación de reactivos y muestras de pacientes. Los cuales no son las adecuadas para el uso en el Servicio de Laboratorio debido a la poca fiabilidad y conservación de muestras por ello requerimos **01 CONSERVADORA REFRIGERADORA DE MATERIALES Y MUESTRAS DE LABORATORIO DE 572 L Y 01 REFRIGERADORA CONSERVADORA DE REACTIVOS DE 700L.**

Por ello se solicita la adquisición de equipo adecuado con el cual no contamos y que requiere la UPSS de Patología Clínica.

Con Respecto a la Infraestructura contamos con los espacios para la instalación de dichos equipos que el especialista adjuntara los planos y fotografías de los espacios reales.

4.2.2. Cálculo de la Oferta de Diseño

- Adjuntar Cartera de Servicios Vigente del Establecimiento de Salud con resolución de aprobación

4.2.3. Identificación y Acreditación de Ineficiencias

- Deberá sustentarse la ineficiencia con fuente(s) acreditada(s)

**4.3. Equipamiento adicional requerido**

Área/Ambiente/Ubicación de la UPSS	CONSERVADORA REFRIGERADORA DE MATERIALES Y MUESTRAS DE LABORATORIO DE 572 L		01 REFRIGERADORA CONSERVADORA DE REACTIVOS DE 700L		Nombre Ítem 3	
	Cantidad Existente	Cantidad Necesaria	Cantidad Existente	Cantidad Necesaria	Cantidad Existente	Cantidad Necesaria
LABORATORIO DE BIOQUIMICA	0	1	0	0		
LABORATORIO DE HEMATOLOGIA	0	0	0	1		
Total	0	1		1		

En caso haya discordancia con el SIGA, explicar la razón de la discordancia

4.4. Análisis de oferta y demanda

A) PRODUCCIÓN PROMEDIO ANUAL DEL ESTABLECIMIENTO DE SALUD:

5,036

B) OFERTA MENSUAL DE LA UPSS/UPS:

418

C) OFERTA MENSUAL DEL SERVICIO RELACIONADO CON EL EQUIPO:

Equipo	Oferta
CONSERVADORA REFRIGERADORA DE MATERIALES Y MUESTRAS DE LABORATORIO DE 572 L	385
01 REFRIGERADORA CONSERVADORA DE REACTIVOS DE 700L	390



"Decenio de la Igualdad de Oportunidades para Mujeres y Hombres"
"Año de la Universalización de la Salud"

D) DEMANDA MENSUAL DEL SERVICIO RELACIONADO CON EL EQUIPO:

Demanda Mes	CONSERVADORA REFRIGERADORA DE MATERIALES Y MUESTRAS DE LABORATORIO DE 572 L	01 REFRIGERADORA CONSERVADORA DE REACTIVOS DE 700L	
Set-21	137	149	
Oct-21	143	135	
...			
Ago-22	220	231	
Demanda promedio mensual	195	210	

Sustentar con fuente acreditada el valor de la demanda declarada

D) OFERTA MENSUAL PROYECTADA CON LA OPTIMIZACION:

Equipo	Oferta Proyectada
CONSERVADORA REFRIGERADORA DE MATERIALES Y MUESTRAS DE LABORATORIO DE 572 L	495
01 REFRIGERADORA CONSERVADORA DE REACTIVOS DE 700L	510

5. SOSTENIBILIDAD

La UE 133, garantiza la sostenibilidad de la inversión con la siguiente asignación presupuestal para mantenimiento de los equipos según el siguiente cronograma:

Mantenimiento	Año 1	Año 2	Año 3	Año 4	Año 5	Año 6	Año 7
CONSERVADORA REFRIGERADORA DE MATERIALES Y MUESTRAS DE LABORATORIO DE 572 L							
01 REFRIGERADORA CONSERVADORA DE REACTIVOS DE 700L							
Nombre Ítem 3							
Total							



PERÚ

Ministerio de Salud

Viceministerio de Prestaciones y Aseguramiento en Salud

Dirección General de Operaciones en Salud

**“Decenio de la Igualdad de Oportunidades para Mujeres y Hombres”
“Año de la Universalización de la Salud”**

El presupuesto será gestionado en el marco de la aprobación del Equipamiento.

Es todo cuanto tenemos que informar al respecto,

MINISTERIO DE SALUD
HOSPITAL "HERMILIO VALDIZÁN"

V. Tello Aliaga
VICTOR R. TELLO ALIAGA
Jefe de la Oficina de Servicios
Generales y Mantenimiento

Jefe Servicios Generales

MINISTERIO DE SALUD
HOSPITAL "HERMILIO VALDIZÁN"

H. Nolasco
Uc. Herminia Nolasco Cahuasa
JEFE DE LA OFICINA DE PERSONAL

Jefe Recursos Humanos

MINISTERIO DE SALUD
Hospital "Hermilio Valdizán"

M. Argas Nuñez
MARGAS NUÑEZ
JEFE DE LA OFICINA DE PLANEAMIENTO ESTRATÉGICO

Jefe Planeamiento Estratégico

Programa Presupuestal

Director General

FORMATO 7.1 Y SUSTENTO



CARRETERA CENTRAL KM. 3.5 – SANTA ANITA

**PLAN MULTIANUAL 2023-2025 EQUIPAMIENTO,
MANTENIMIENTO DE EQUIPOS BIOMÉDICOS,
ELECTROMECÁNICOS, SERVICIOS BÁSICOS Y SERVICIOS
DE INFRAESTRUCTURA PARA EL HOSPITAL HERMILIO
VALDIZÁN**

Equipo Técnico de la Unidad Ejecutora:

Víctor Tello Aliaga : Jefe de Servicios Generales y Mantenimiento

Arquitecto Manuel Serpa Guzmán : Jefe de equipo e Infraestructura

Ingeniero Carlos Valdivia Laredo : Equipamiento Electromecánico

Ingeniero César Huerta Bernal : Equipamiento Biomédico

Lima 2022

MANUEL ENRIQUE SERPA GUZMÁN
ARQUITECTO
C.A.P. 1479B



Santa Anita 11 de agosto del 2022

INFORME N° 30 - 2022-HHV

A : DIEM -DGOS

ASUNTO : METODOLOGIA DE COSTEO PARA EL FORMATO 7.1 DEL
PMM 2023-2025 DEL HOSPITAL HERMILIO VALDIZAN

LUGAR Y FECHA : 11 DE OCTUBRE DEL 2022

Por medio del presente me dirijo a usted para informar en relación del asunto lo siguiente

I. ANTECEDENTES:

Teniendo como marco normativo los documentos técnicos aprobados con Resolución Ministerial N° 148-2013/MINSA (Lineamientos para la elaboración del Plan de Equipamiento de Establecimientos de Salud en Áreas relacionadas a Programas Presupuestales) y Resolución Ministerial N° 533-2016/MINSA (Lineamientos para la elaboración del Plan Multianual de Mantenimiento de la Infraestructura y el Equipamiento en los Establecimientos de Salud), se han realizado las evaluaciones técnicas del equipamiento de los establecimientos de salud de la Unidad Ejecutora **Hospital Hermilio Valdizán**, tomando como base el SiGA Patrimonial, suministrado por el responsable de patrimonio.

II. ANÁLISIS:

2.1 Se han aplicado los criterios técnicos establecidos en los documentos técnicos citados en el antecedente, y determinado el equipamiento que requiere mantenimiento **PREVENTIVO** y/o **CORRECTIVO**.

Equipamiento para mantenimiento vehiculos:

Para la estimación de los costos de mantenimiento preventivo y/o correctivo se ha utilizado el método de costo de hora hombre, a través de la siguiente formula:

$$\text{Costo de Mant} = [(N^{\circ} \text{ Personas} \times \text{Costo H/H} \times \text{Tiempo OTM}) + M\text{Funcible} + \text{Rep/Acc}] \times N^{\circ} \text{ OTM}$$

En la aplicación de la formula, y de acuerdo a la zona donde nos encontramos hemos establecido costos promedio de hora hombre y material fungible, el resto de las variables las hemos establecido de acuerdo a las características del equipamiento a intervenir.



PERÚ

Ministerio
de Salud

Hospital Hermilio Valdizán

"Decenio de la Igualdad de Oportunidades para Mujeres y Hombres"
"Año del Fortalecimiento de la Soberanía Nacional"
"Año del Bicentenario del Congreso de la República del Perú"

Adjuntamos como Anexo N° 01, la Matriz de Equipamiento para Mantenimiento del
HOSPITAL HERMILIO VALDIZAN.

III. CONCLUSIONES:

Se han realizado las evaluaciones técnicas del equipamiento del **HOSPITAL HERMILIO VALDIZAN**, concluyéndose en la determinación del equipamiento para mantenimiento y para reposición de acuerdo a las consideraciones de análisis del presente informe y a los detalles de los Anexos N° 01 Formato 7.1

IV. RECOMENDACIONES:

Se recomienda remitir el presente informe a la **DGOS - DIEM** para su respectiva consolidación.

Es todo cuanto informo a usted.

.....
CARLOS ENRIQUE
VALDIVIA LAREDO
INGENIERO
MECANICO ELECTRICISTA
Reg CIP N° 55221

N° DE COTIZ.	DENOMINACION DEL EQUIPAMIENTO	TIPO DE EQUIPAMIENTO	CODIGO PATRIMONIAL	MARCA	MODELO	SERIE / PLACA DE RODAJE	CONCLUSIONES DE LA EVALUACION	COSTO UNITARIO ESTIMADO DE MANTENIMIENTO	FRECUENCIA / AÑO	COSTO TOTAL DEL MANTENIMIENTO	ACTIVIDADES PRINCIPALES
001	AUTOMOVIL	VEHICULO	67820500002	HYUNDAI	ACCENT	KMHCT11C0ZL579768	PREVENTIVO	5,000.00	2	10,000.00	<ul style="list-style-type: none"> - Inspección visual. - Mantenimiento integral del equipo - Revisión y/o evaluación general de los componentes de motor - Revisión de sistema de refrigeración del motor - Revisión de radiador - Revisión del sistema de encendido - Revisión de sistema de combustible y control de emisión de gases - Revisión de sistema eléctrico - Revisión del estado de la batería - Revisión de la faja del alternador - Revisión y regulación del sistema de frenos - Revisión general y rotaciones - Mantenimiento integral de sistema mecánico - Mantenimiento integral de sistema eléctrico - Mantenimiento integral de sistema neumático y/o hidráulico - Mantenimiento integral de sistema de aire acondicionado (SI es necesario) - Suministro e instalación de: <ul style="list-style-type: none"> - 02 galones de aceite de moto multigrado, 01 filtro de aceite de motor, aceite diferencial, aceite de caja de cambio, filtro de aire, filtro de combustible, refrigerante, 01 galón de líquido refrigerante neumático, 01 batería y 04 neumáticos (solo una vez).
002	MINIBUS	VEHICULO	67828125001	HYUNDAI	H-1 MINBUS	KALMA37H4L208743	PREVENTIVO	8,000.00	2	16,000.00	<ul style="list-style-type: none"> - Inspección visual. - Mantenimiento integral del equipo - Revisión y/o evaluación general de los componentes de motor - Revisión de sistema de refrigeración del motor - Revisión de radiador - Revisión del sistema de encendido - Revisión de sistema de combustible y control de emisión de gases - Revisión de sistema eléctrico - Revisión del estado de la batería - Revisión de la faja del alternador - Revisión y regulación del sistema de frenos - Revisión general y rotaciones - Mantenimiento integral de sistema mecánico - Mantenimiento integral de sistema eléctrico - Mantenimiento integral de sistema neumático y/o hidráulico - Mantenimiento integral de sistema de aire acondicionado (SI es necesario) - Suministro e instalación de: <ul style="list-style-type: none"> - 02 galones de aceite de moto multigrado, 01 filtro de aceite de motor, aceite diferencial, aceite de caja de cambio, filtro de aire, filtro de combustible, refrigerante, 01 galón de líquido refrigerante neumático, 01 batería y 04 neumáticos. (solo una vez).
003	MINIBUS	VEHICULO	67828125002	HYUNDAI	H1 MINIBUS	KALMA37H4CU514209	PREVENTIVO	8,000.00	2	16,000.00	<ul style="list-style-type: none"> - Inspección visual. - Mantenimiento integral del equipo - Revisión y/o evaluación general de los componentes de motor - Revisión de sistema de refrigeración del motor - Revisión de radiador - Revisión del sistema de encendido - Revisión de sistema de combustible y control de emisión de gases - Revisión de sistema eléctrico - Revisión del estado de la batería - Revisión de la faja del alternador - Revisión y regulación del sistema de frenos - Revisión general y rotaciones - Mantenimiento integral de sistema mecánico - Mantenimiento integral de sistema eléctrico - Mantenimiento integral de sistema neumático y/o hidráulico - Mantenimiento integral de sistema de aire acondicionado (SI es necesario) - Suministro e instalación de: <ul style="list-style-type: none"> - 02 galones de aceite de moto multigrado, 01 filtro de aceite de motor, aceite diferencial, aceite de caja de cambio, filtro de aire, filtro de combustible, refrigerante, 01 galón de líquido refrigerante neumático, 01 batería y 04 neumáticos. (solo una vez).
004	AMBULANCIA URBANA TIPO1	VEHICULO	67820050002	PEUGEOT	BOXER	VF3Y06MFC0204893	PREVENTIVO	10,000.00	3	30,000.00	<ul style="list-style-type: none"> - Inspección visual. - Mantenimiento integral del equipo - Revisión y/o evaluación general de los componentes de motor - Revisión de sistema de refrigeración del motor - Revisión de radiador - Revisión del sistema de encendido - Revisión de sistema de combustible y control de emisión de gases - Revisión de sistema eléctrico - Revisión del estado de la batería - Revisión de la faja del alternador - Revisión y regulación del sistema de frenos - Revisión general y rotaciones - Mantenimiento integral de sistema mecánico - Mantenimiento integral de sistema eléctrico - Mantenimiento integral de sistema neumático y/o hidráulico - Mantenimiento integral de sistema de aire acondicionado (SI es necesario) - Suministro e instalación de: <ul style="list-style-type: none"> - 02 galones de aceite de moto multigrado, 01 filtro de aceite de motor, aceite diferencial, aceite de caja de cambio, filtro de aire, filtro de combustible, refrigerante, 01 galón de líquido refrigerante neumático, 02 baterías 04 neumáticos. (solo una vez).

005	AMBULANCIA	VEHICULO	67820500001	PEUGEOT	BOXER	VF3YD8MFC2054965	PREVENTIVO	10,000.00	3	30,000.00	<ul style="list-style-type: none"> - Inspección visual. - Mantenimiento integral del equipo - Revisión y/o evaluación general de los componentes del motor - Revisión de sistema de refrigeración del motor - Revisión de radiador - Revisión del sistema de encendido - Revisión de sistema de combustible y control de emisión de gases - Revisión de sistema eléctrico - Revisión del estado de la batería - Revisión de la faja del alternador - Revisión y regulación del sistema de frenos - Revisión general y rotaciones - Mantenimiento integral de sistema mecánico - Mantenimiento integral de sistema eléctrico - Mantenimiento integral de sistema neumático y/o hidráulico - Mantenimiento integral de sistema de aire acondicionado (Si es necesario) - Suministro e instalación de: <ul style="list-style-type: none"> - 02 galones de aceite de moto multigrado, 01 filtro de aceite de motor, aceite diferencial, aceite de caja de cambio, filtro de aire, filtro de combustible, refrigerante, 01 galón de líquido refrigerante neumático, 02 baterías 04 neumáticos. (solo una vez al año).
006	CAMIONETA	VEHICULO	67825000001	NISSAN	FERIA 4X2	3N16D13942009078	PREVENTIVO	7,000.00	2	14,000.00	<ul style="list-style-type: none"> - Inspección visual. - Mantenimiento integral del equipo - Revisión y/o evaluación general de los componentes del motor - Revisión de sistema de refrigeración del motor - Revisión de radiador - Revisión del sistema de encendido - Revisión de sistema de combustible y control de emisión de gases - Revisión de sistema eléctrico - Revisión del estado de la batería - Revisión de la faja del alternador - Revisión y regulación del sistema de frenos - Revisión general y rotaciones - Mantenimiento integral de sistema mecánico - Mantenimiento integral de sistema eléctrico - Mantenimiento integral de sistema neumático y/o hidráulico - Mantenimiento integral de sistema de aire acondicionado (Si es necesario) - Suministro e instalación de: <ul style="list-style-type: none"> - 02 galones de aceite de moto multigrado, 01 filtro de aceite de motor, aceite diferencial, aceite de caja de cambio, filtro de aire, filtro de combustible, refrigerante, 01 galón de líquido refrigerante neumático, 01 batería y 04 neumáticos. (solo una vez).
007	AUTOMOVIL	VEHICULO	67820500001	TOYOTA	TERCEL SST MT	EL 50-0047721	PREVENTIVO	5,000.00	2	10,000.00	<ul style="list-style-type: none"> - Inspección visual. - Mantenimiento integral del equipo - Revisión y/o evaluación general de los componentes del motor - Revisión de sistema de refrigeración del motor - Revisión de radiador - Revisión del sistema de encendido - Revisión de sistema de combustible y control de emisión de gases - Revisión de sistema eléctrico - Revisión del estado de la batería - Revisión de la faja del alternador - Revisión y regulación del sistema de frenos - Revisión general y rotaciones - Mantenimiento integral de sistema mecánico - Mantenimiento integral de sistema eléctrico - Mantenimiento integral de sistema neumático y/o hidráulico - Mantenimiento integral de sistema de aire acondicionado (Si es necesario) - Suministro e instalación de: <ul style="list-style-type: none"> - 02 galones de aceite de moto multigrado, 01 filtro de aceite de motor, aceite diferencial, aceite de caja de cambio, filtro de aire, filtro de combustible, refrigerante, 01 galón de líquido refrigerante neumático, 01 batería y 04 neumáticos. (solo una vez).
008	CAMIONETA	VEHICULO	67825000002	PEUGEOT	BOXER98 FOURSEAN TOLE	VF32326521548544	PREVENTIVO	7,000.00	2	14,000.00	<ul style="list-style-type: none"> - Inspección visual. - Mantenimiento integral del equipo - Revisión y/o evaluación general de los componentes del motor - Revisión de sistema de refrigeración del motor - Revisión de radiador - Revisión del sistema de encendido - Revisión de sistema de combustible y control de emisión de gases - Revisión de sistema eléctrico - Revisión del estado de la batería - Revisión de la faja del alternador - Revisión y regulación del sistema de frenos - Revisión general y rotaciones - Mantenimiento integral de sistema mecánico - Mantenimiento integral de sistema eléctrico - Mantenimiento integral de sistema neumático y/o hidráulico - Mantenimiento integral de sistema de aire acondicionado (Si es necesario) - Suministro e instalación de: <ul style="list-style-type: none"> - 02 galones de aceite de moto multigrado, 01 filtro de aceite de motor, aceite diferencial, aceite de caja de cambio, filtro de aire, filtro de combustible, refrigerante, 01 galón de líquido refrigerante neumático, 01 batería y 04 neumáticos. (solo una vez).

009	CAMIONETA	VEHICULO	57825000003	TOROTA	HILUX 4X2	LM85-0159211	PREVENTIVO	7,000.00	2	14,000.00	<ul style="list-style-type: none"> • Inspección visual. • Mantenimiento integral del equipo • Revisión y/o evaluación general de los componentes de motor • Revisión de sistema de refrigeración del motor • Revisión de radiador • Revisión del sistema de encendido • Revisión de sistema de combustible y control de emisión de gases • Revisión de sistema eléctrico • Revisión del estado de la batería • Revisión de la faja del alternador • Revisión y regulación del sistema de frenos • Revisión general y rotaciones • Mantenimiento integral de sistema mecánico • Mantenimiento integral de sistema eléctrico • Mantenimiento integral de sistema neumático y/o hidráulico • Mantenimiento integral de sistema de aire acondicionado (Si es necesario) • Suministro e instalación de: <ul style="list-style-type: none"> - 02 galones de aceite de moto multigrado, 01 litro de aceite de motor, aceite diferencial, aceite de caja de cambio, filtro de aire, filtro de combustible, refrigerante, 01 galón de líquido refrigerante neumático, 01 batería y 04 neumáticos. (solo una vez).
-----	-----------	----------	-------------	--------	-----------	--------------	------------	----------	---	-----------	---



**CARLOS ENRIQUE
 VALDIVIA LAREDO**
 INGENIERO
 MECANICO ELECTRICISTA
 Reg CIP N° 55221



X RAY SALES AND SERVICE S.A.C.

R.U.C. 20505126069

DIRIGIDO A:

HOSPITAL HERMILIO VALDIZAN

Presente.-

N°	XRSS.A.C.1271-2022
FECHA:	27/09/2022

Ref.: MANTENIMIENTO PREVENTIVO Y/O CORRECTIVO DE EQUIPO DIGITALES

Estimados señores:

Es grato saludarles y a la vez poner a su consideración el siguiente:

PRESUPUESTO

Por el Servicio de:

ITEM	EESS	SERVICIO	EQUIPO	MARCA/MODELO/SERIE	MONTO S/	DESCRIPCION DE LAS ACTIVIDADES MINIMAS
1	HHV	RADIOLOGIA	EQUIPOS DE RAYOS X	MARCA: DRGEM MODELO: GXR-40S SERIE: DXB1240069	18,500.00	* Revisión del equipo * Mantenimiento de equipo * Configuración de la consola del detector flat panel * Mantenimiento de consola y cpu * Limpieza, lubricación, ajustes y correcciones de las partes mecánicas * Limpieza, ajuste, calibración y corrección de toda el colimador * Suministro e instalación del foco colimador 02 unidades * Verificación del estado del tubo de rayos x * Limpieza, ajuste, calibración y corrección de toda falla de la mesa y sus mandos de control * Limpieza, ajuste de etapa de potencia * Mantenimiento preventivo y correctivo de la impresora de placas (incluye repuestos) * Pruebas de operatividad

Oficina Comercial:
Jr. Monterrey 373 Of. 603, Urb. Chacarilla, Surco - Perú
Domicilio Fiscal:
Calle Lautaro 139 Urb. Maranga, San Miguel - Perú

Teléfono: 555-9466 Anexo: 103
Celular: (+51) 995712333 / 995404734

E-mail: ventas@xrayperu.com.pe
Web: <http://www.xrayperu.com.pe>





X RAY SALES AND SERVICE S.A.C.

R.U.C. 20505126069

CONDICIONES:

FORMA DE PAGO	:	Contado comercial
TIEMPO DE ENTREGA	:	30 Días
GARANTIA	:	12 Meses sobre el servicio realizado
VALIDEZ DE LA OFERTA	:	30 días
I.G.V.	:	Incluido

Sin otro particular y en espera de sus gratas noticias, nos despedimos,

Atentamente,

X-RAY SALES
AND SERVICE S.A.C.

ROBERTO JESÚS CORDERO
Representante Legal

X Ray Sales and Service S.A.C.

BANCO	N° CUENTA CORRIENTE	CCI
BCP	MN. 191-2461079-0-82	MN. 002-191-002461079082-56
	ME. 191-2457290-1-20	ME. 002-191-002457290120-55
BBVA	MN. 0011-0362-0100031484-17	MN. 011-362-000100031484-17
	ME. 0011-0362-0100031476-13	ME. 011-362-000100031476-13

Oficina Comercial:
Jr. Monterrey 373 Of. 603, Urb. Chacarilla, Surco - Perú
Domicilio Fiscal:
Calle Lautaro 139 Urb. Maranga, San Miguel - Perú

Teléfono: 555-9466 Anexo: 103
Celular: (+51) 995712333 / 995404734

E-mail: ventas@xrayperu.com.pe
Web: <http://www.xrayperu.com.pe>



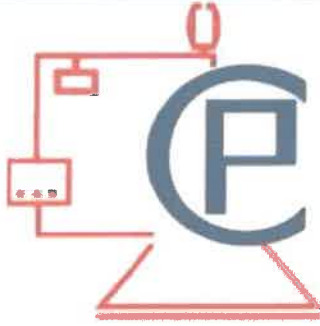

CALDEROS PIEDRA S.R.L.

JR. RAMIRO PRIALE MZ C , LT 9 ATE -LIMA

TELF.: 348 9600 - 349 2723 - 998669980

calderos@calderospiedra.com www.calderospiedra.com

Nro.: S22-181

Fecha : 05 de agosto del 2022
Señores : HOSPITAL HERMILIO VALDIZAN
Correo : comprashhv@gmail.com

REFERENCIA: MANTENIMIENTO PREVENTIVO DEL CALDERO DE 100 BHP - INTESA

Estimados Sres. Del Hospital Hermilio Valdizan,
Por medio del presente, me es grato dirigirme a usted para saludarlo y hacerle llegar el siguiente presupuesto:

DATOS EMPRESA:

- **RAZON SOCIAL** : CALDEROS PIEDRA S.R.L
- **RUC** : 20108792648
- **DIRECCION** : JR. RAMIRO PRIALE N° 364

1. MANTENIMIENTO PREVENTIVO CALDERO – 100 BHP

FICHA TECNICA DEL CALDERO

MARCA : INTESA
POTENCIA : 100 BHP
N° SERIE : 012931211
UBICACIÓN : SERVICIOS GENERALES Y MANTENIMIENTO



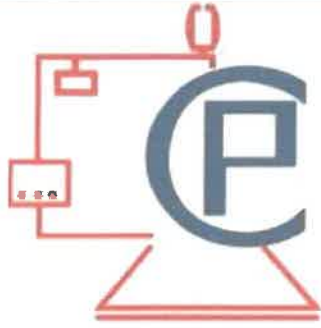

CALDEROS PIEDRA S.R.L.

JR. RAMIRO PRIALE MZ C , LT 9 ATE - LIMA

TELF.: 348 9600 - 349 2723 - 998669980

calderos@calderospiedra.com www.calderospiedra.com

1.1. Actividades a desarrollar

A. MANTENIMIENTO MECANICO

- Apertura de puerta frontal y posterior.
- Deshollinado general de los tubos de fuego 2", limpieza de placas y cámara de combustión.
- Apertura de los registros de inspección y limpieza interna de la caldera lado de agua (lavado con agua a presión)
- Cambio de los empaques TOPOG-E de los registros de mano y entrada de hombre.
 - Marca: Topog- E
- Revision del estado de la mampostería (cono y tapa posterior) resane de ser necesario.

- Mantenimiento de la válvula principal de vapor de 3" x 150 Lbs. Con cambio de:
 - Prensa Estopa
 - Marca: Genérica
 - Empaquetadura de bridas.
 - Marca: Genérica
- Mantenimiento de la válvula check de retención 3" x 150 Lbs. Con cambio de:
 - Empaquetadura de bridas.
 - Marca: Genérica
- Hermitación de la caldera y prueba hidrostática a 1.5 veces la presión de trabajo. La prueba se realizará con manómetro calibrado para la validación de la misma según código de ASME sección VIII Div.1.
- Cambio de empaquetaduras sogas de fibra de vidrio de ¾" de tapas frontal y posterior y cinta de fibra cerámica de 2"x ¼" de brida del quemador.
 - Marca de Empaquetaduras: Genérica
- Pintado general de la caldera
 - Tuberías de purga, puertas de caldera y chimenea dentro del ambiente con pintura termica color aluminio (500° C)
 - Tuberías de ingreso de agua a la caldera color celeste.
 - Tuberías de petróleo de acuerdo al color de la linea existente.
 - Base de la caldera color negro.
 - Marca Pinturas : Sherwin Williams

B. CONTROLES ELECTRICOS Y DE SEGURIDAD

- Mantenimiento de los controles de presión (presostato y manómetro)
- Mantenimiento de la columna principal de nivel de agua Mc Donnell & Miller 157;
 - Desmontaje de cabezal, limpieza de casco, boya y fuelle
 - Mantenimiento de válvulas de nivel y grifos de purga de ½ ", con empaques de jebe neoprene.
 - Cambio de empaque de cabezal.
 - Marca: Genérica

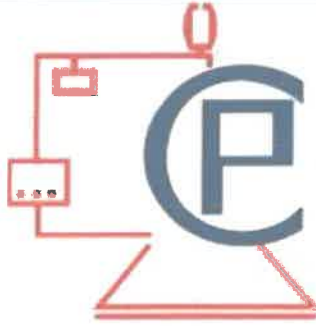

CALDEROS PIEDRA S.R.L.

JR. RAMIRO PRIALE MZ C , LT 9 ATE - LIMA

TELF.: 348 9600 - 349 2723 - 998669980

calderos@calderospiedra.com www.calderospiedra.com

- Mantenimiento de columna auxiliar de nivel de agua electrodo Warrick.
- Mantenimiento y regulación de válvulas de seguridad (02 de 1"), seteadas a un 10% y un 15% por encima de la presión de trabajo, incluye protocolo y/o ajuste de acuerdo a la norma ASME sección VIII y API 527.

C. MANIFOLD DE PRESOSTATO Y MC DONNELL:

• Manifold de presostato:

- Suministro y cambio de niples fe.ng. SCH-80 de 1" y ½ "del manifold de presostato.
 - Marca: Genérica
- Suministro e instalación de 01 válvula esférica (para el manómetro) de ½ "x 600 WOG
 - Marca: APOLLO.
- Suministro y cambio de accesorios (codos, tees, universales, etc.) x 300 Lbs de 1", ½ " y ¼ " del manifold de presostatos.
 - Marca accesorios: Genérica
- Suministro y cambio de 01 válvula esférica de ½ "x 600 WOG - para purga del manifold de presostatos.
 - Marca: APOLLO.

• Columna de nivel de agua Mc Donnell:

- Suministro y cambio de niples fe.ng. SCH-80 de 1", desde el caldero hasta el Mc Donnell (lado de vapor y agua)
 - Marca Niples: Genérica
- Suministro y cambio de accesorios (codos, tees, universales, etc) x 300 Lbs de 1" y ½ "desde el caldero hasta el Mc Donnell (lado de vapor y agua)
 - Marca accesorios y conexiones: Genérica
- Suministro e instalación de 01 válvula esférica de ½ "x 600 WOG, para purga de aire.
 - Marca: APOLLO.
- Suministro y cambio de 01 válvula esférica de 1 " x 600 WOG, para purga de Mc Donnell.
 - Marca : APOLLO.

-VALVULAS A CAMBIAR

- MARCA : APOLLO
- MATERIAL : BRONCE



D. SISTEMA DE ALIMENTACION DE AGUA

- Suministro y cambio de 01 válvula esférica Ac. Carbono de 1", M10S2.
 - MARCA : SARCO.

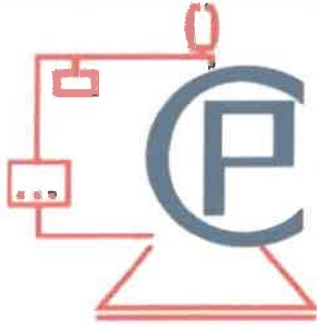

CALDEROS PIEDRA S.R.L.

JR. RAMIRO PRIALE MZ C , LT 9 ATE - LIMA

TELF.: 348 9600 - 349 2723 - 998669980

calderos@calderospiedra.com www.calderospiedra.com

- Suministro y cambio de 01 válvula check bronce con asiento de teflón de 1 1/4" x 200 PSI
 - MARCA : UNITED BRASS.
- Mantenimiento de válvulas check disco Ac. Inox 1 1/4", con cambio de empaques de bridas.
- Suministro y cambio de 01 manómetro de 2 1/2", de 0 a 200 PSI, con glicerina.
 - MARCA : BLUE RIBBON
- Cambio de niples fe.ng. SCH-80 y accesorios (codos, tees, universales) x 300 Lbs.
Que se encuentran deteriorados en el ingreso de agua a la caldera.
 - MARCA NIPLES : GENÉRICA
- Limpieza de filtro de ingreso de agua a la caldera.
- Retiro de línea del inyector de agua a vapor, que esta fuera de servicio.
- Limpieza, lijado y pintado de tuberías.

E. SISTEMA DE PURGA

- Purga de fondo
 - Revisión y mantenimiento de válvulas de purga:
 - 02 tipo de palanca (1 1/2"Ø)
 - 01 de purga lenta tipo Y (1 1/2"Ø)
 - Desmontaje de tuberías y conexiones de toda la línea de purga de fondo.
 - Cambio de niples fe.ng. SCH-80 y conexiones fe.ng. x 300 Lbs. Que se encuentran deteriorados
 - MARCA NIPLES : GENÉRICA
- Purga de superficie:
 - Mantenimiento de 01 válvula esférica bronce de 1 1/2" x 600 WOG
 - MARCA : APOLLO.
 - Cambio de niples fe.ng. SCH-80 y conexiones fe.ng x 300 Lbs.
 - MARCA NIPLES : GENÉRICA

F. QUEMADOR

- Desmontaje de quemador.
- Desmontaje del motor eléctrico para mantenimiento.
- Mantenimiento del motor eléctrico cambio de rodamientos, barnizado, secado al horno y megado.
 - Marca Rodamientos : Genérica (Importado)
- Inspección y mantenimiento al difusor del quemador.
- Mantenimiento del ventilador de combustión.
- Desmontaje y limpieza del dämper de aire.
- Montaje del motor y ventilador.
- Limpieza interna del quemador y lubricación.
- Revisión del transformador de ignición.

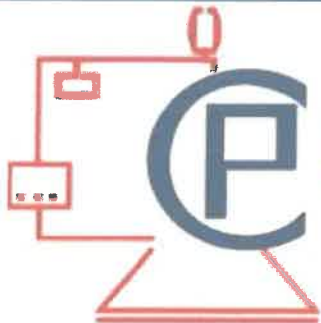

CALDEROS PIEDRA S.R.L.

JR. RAMIRO PRIALE MZ C , LT 9 ATE - LIMA

TELF.: 348 9600 - 349 2723 - 998669980

calderos@calderospiedra.com www.calderospiedra.com

- Mantenimiento de fotocelda (limpieza)
- Revisión de válvulas solenoides de ingreso de petróleo (ASCO)
- Inspección, mantenimiento y limpieza del cañón y difusor del quemador y filtro.
- Suministro y cambio de 01 elemento de filtro de petróleo de 15 GPH.
 - Marca : Westwood
- Revisión del piloto de encendido.
- Pruebas y puesta en funcionamiento.
- Análisis de gases y regulación de la combustión (temperatura de gases calientes chimenea, % de exceso de aire, % CO₂, % CO y % eficiencia), con equipo electrónico analizador de gases:
 - TESTO
 - MODELO : 300
- Inspección y mantenimiento a la válvula reguladora de ingreso de combustible.
- Provisión e instalación de 01 manómetro.

- Provisión e instalación de 01 Programador
MARCA : Honeywell.
MODELO : RM 7000



G. MANTENIMIENTO A LA BOMBA DE PETROLEO

MARCA : WEBSTER

- Inspección y mantenimiento de la bomba de petróleo.
- Verificación de presión de trabajo.
- Inspección de los o 'ring y empaquetadura de la bomba de petróleo.
- Limpieza del filtro de petróleo de la entrada de la bomba para alimentación del quemador.

H. TABLERO ELECTRICO DEL MANDO

- Revisión y limpieza del tablero eléctrico de mando y fuerza.
- Inspección y mantenimiento de 01 relé Warrick de 120 V
 - Marca : Warrick – Gems Sensor
- Inspección eléctrica del relé Warrick y estabilizador de corriente.
- Ajuste de borneras y cables.

I. MANTENIMIENTO DE TANQUE DOSIFICADOR DE PRODUCTOS QUIMICOS

- Limpieza interna y externa.
- Pintado del tanque con pintura color azul naval.

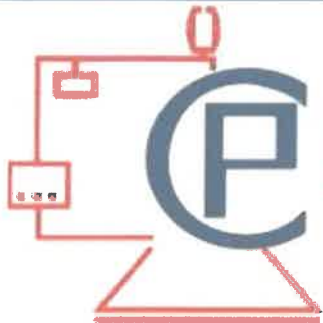

CALDEROS PIEDRA S.R.L.

JR. RAMIRO PRIALE MZ C , LT 9 ATE -LIMA

TELF.: 348 9600 - 349 2723 - 998669980

calderos@calderospiedra.com www.calderospiedra.com

- Cambio de niples fe.ng. SCH-40 y conexiones fe.ng. x 150 Lbs. Para llenado de agua al tanque y suministro de productos a caldera.
 - MARCA NIPLES : GENÉRICA

J. PRUEBAS PROTOCOLARES Y PUESTA EN FUNCIONAMIENTO

- Por bajo nivel de agua.
- Por carencia de combustible.
- Falla de flama.
- Corte por límite de presión (presostato de corte)

K. MANTENIMIENTO DE BOMBA DE AGUA

MARCA : HIDROMAC

- Desmontaje de Bomba de Agua.
- Evaluación de la bomba.
 - Inspección del sello mecánico (si requiere cambio se efectuará)
 - Inspección y cambio de rodajes.
- Montaje de la bomba
- Alineación IN SITU



IMPORTANTE:

La empresa tomará las medidas de seguridad necesarias de acuerdo al tipo de trabajo y riesgo involucrado, así mismo deberá proveer a su personal de los implementos de seguridad necesarios y los seguros correspondientes.

1.2. Normas técnicas

Se realizará el servicio de acuerdo a las **NTP 350,301:2019**

1.3. Requerimiento del proveedor y del personal

Requisitos del Proveedor

Calderos Piedra SRL, cuenta con 30 años de experiencia en servicios similares a la convocatoria, lo que acreditaremos con facturas u órdenes de servicio anteriores a la propuesta.

Perfil del proveedor

Nivel de formación: Ingeniero Mecánico y electromecánico.

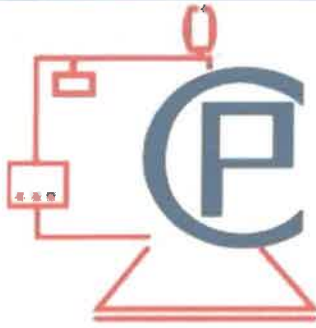

CALDEROS PIEDRA S.R.L.

JR. RAMIRO PRIALE MZ C . LT 9 ATE - LIMA

TELF.: 348 9600 - 349 2723 - 998669980

calderos@calderospiedra.com www.calderospiedra.com

1.4. Material, equipos e instalación

Se encuentra detallado en el punto 1.1.

1.5. Plan de trabajo

La empresa debe respetar los plazos establecidos.

1.6. Procedimiento

- El contratista realizara coordinaciones con el usuario del servicio con respecto a la contingencia que pudiera haber, antes de ejecutar el servicio.
- El área usuaria, brindara la conformidad del servicio al término de la ejecución
- Deberá contar con las seguridades del caso.

1.7. Prestaciones accesorias a la prestación principal

No aplica.

1.8. Mantenimiento preventivo

Detallado en el punto 1.1.

1.9. Soporte técnico

No aplica.

1.10. Capacitación y/o entrenamiento

Brindará capacitación y/o entrenamiento al personal del área de calderas en el manejo de equipo.

1.11. Medidas de control

• Área que supervisa:

Estará a cargo de la Unidad Funcional de Gestión del Riesgo de Desastres (UFGRD) y la Oficina de Servicios generales y Mantenimiento (OSGM), quien efectuará la supervisión técnica del servicio de la prestación por parte del Contratista.

• Área que coordinara con el proveedor:

Estará a cargo de la oficina de Logística, que es el área encargada con la que el proveedor coordinara la parte contractual de la prestación.

• Área que brindara la conformidad:

Estará a cargo de la Unidad Funcional de Gestión del Riesgo de Desastres (UFGRD), Oficina de Servicios generales y Mantenimiento (OSGM), quienes otorgaran a conformidad de recepción y cumplimiento de los TDR, para emitir la conformidad de servicio.

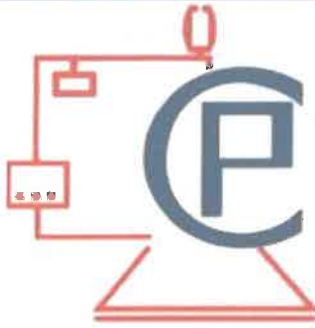

CALDEROS PIEDRA S.R.L.

JR. RAMIRO PRIALE MZ C , LT 9 ATE -LIMA

TELF.: 348 9600 - 349 2723 - 998669980

calderos@calderospiedra.com www.calderospiedra.com

1.12. Seguros aplicables

No aplica

1.13. Lugar y plazo de ejecución

Lugar

La presente prestación se ejecutará al interior del HHV, en los ambientes de Calderos que pertenece a la Oficina de Servicios Generales y Mantenimiento, en la carretera central km 3.5 Santa Anita-Lima.

Plazo

El periodo de ejecución de la prestación será de 12 días calendarios computados desde la Orden de Servicio y la disposición del ambiente,

1.14. Resultados esperados (entregables)

- La entrega del servicio listo para ser utilizado y en perfecto estado, funcionando todos sus componentes e instalaciones.
- Informe final del servicio realizado adjuntando fotografías antes y después del mantenimiento, (3 juegos a color)
- Protocolo de prueba.

1.15. Forma de pago

El pago se realizará después de ejecutar la prestación y otorgar la conformidad por la OSGM y UFGRD.

1.16. Forma de reajuste

Para el presente servicio no se tomará en cuenta la fórmula de reajuste dado que el periodo de prestación es corto.

1.17. Adelantos

Para el presente servicio no se otorgará ningún adelanto.

1.18. Declaratoria de viabilidad

No aplica.

1.19. Subcontratación

Para el presente servicio no se permitirá ningún tipo de sub contratación.

1.20. Otras obligaciones

- ✓ Cumplir con la Normativa de Seguridad aplicada en la prevención del COVID-19, RM 239-2020/MINSA.

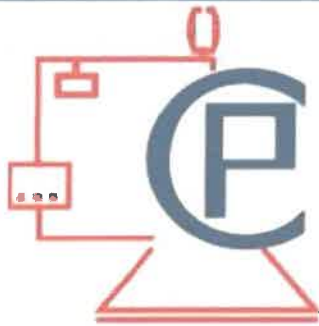

CALDEROS PIEDRA S.R.L.

JR. RAMIRO PRIALE MZ C , LT 9 ATE - LIMA

TELF.: 348 9600 - 349 2723 - 998669980

calderos@calderospiedra.com www.calderospiedra.com

- ✓ El personal a laborar, antes del ingreso deberá presentar copia de su carnet físico o virtual de vacunación del COVID-19, mínimo 3 dosis, de acuerdo al Decreto supremo N° 041-2022-PCM. (Una copia a vigilancia y una copia a la UFGRD)
- ✓ Al momento de iniciar la ejecución del servicio, el proveedor deberá presentar los resultados realizados de la prueba Covid-19, del personal a laborar en dicho servicio. (Una copia a vigilancia y una copia a la UFGRD). El contratista es el responsable directo y absoluto de las actividades que realizara, sea directamente o a través de su personal, debiendo responder por el servicio brindado.
- ✓ El HHV no asume ninguna responsabilidad por pérdida de materiales o herramientas del ejecutor del servicio.
- ✓ Al término de los trabajos, el ejecutor del servicio, deberá proceder a la limpieza total de los ambientes, retirando los materiales inservibles y equipos empleados en su ejecución.
- ✓ El contratista será responsable de los daños, pérdidas y/o sustracciones que sufriera en el área de la ejecución.
- ✓ El contratista es responsable directo del personal, para la prestación del servicio contratado, no existiendo ningún vínculo laboral con el HHV.
- ✓ El contratista es responsable del pago de las remuneraciones de su personal, así como de todos los importes, que por el pago de tales remuneraciones pudieran devengarse por concepto de leyes, beneficios sociales, seguro social, indemnización por tiempo de servicios tributos creados o por crearse, etc.
- ✓ Al HHV no le corresponderá ninguna responsabilidad en caso de accidentes, daños, mutilaciones, invalidez o muertes de los trabajadores del contratista o terceras personas, que pudieran ocurrir en la ejecución del contrato, con ocasión o como consecuencia del mismo.

1.21. Confidencialidad

La persona natural o Jurídica contratada deberá mantener confidencialidad absoluta respecto de la información del presente servicio, quedando prohibido cualquier tipo de reproducción, publicación, disertación o divulgación pública o con terceros, por cualquier medio verbal y/o escrito.

Por ello, toda información que recibe y entrega el contratista a la Entidad, debe cumplir con las políticas y estándares de seguridad de información.

1.22. Garantía del servicio

La garantía será por el tiempo de 12 meses.

1.23. Responsabilidad de vicios ocultos

El plazo máximo de responsabilidad del contratista será por el tiempo de 12 meses, con el compromiso de reconocer y responsabilizarse por cualquier defecto o vicio oculto detectado en la prestación del



CALDEROS PIEDRA S.R.L.

JR. RAMIRO PRIALE MZ C , LT 9 ATE -LIMA
TELF.: 348 9600 - 349 2723 - 998669980

servicio, y ejecutará la subcontratación en ventas@calderospiedra.com www.calderospiedra.com

1.24. Normativa específica

No aplica.

1.25. Propiedad intelectual

La entidad tendrá todos los derechos de propiedad intelectual referidos a la documentación generada en la ejecución del servicio.

1.26. Otras penalidades aplicables

Por incumplimiento de los términos de referencias.

2. Anexos

No aplica.

RESUMEN ECONOMICO

PRECIO TOTAL : S/.33, 480.00 (INCLUIDO IGV)

FORMA DE PAGO :

- FACTURA A 15 DIAS, DESPUES DE OTORGAR LA CONFORMIDAD**

TIEMPO DE ENTREGA : 12 DÍAS CALENDARIO.

GARANTIA : 12 MESES.

VALIDEZ DE LA OFERTA : 20 DÍAS

A la espera de sus gratas ordenes, quedamos de usted.

Atentamente,

CALDEROS PIEDRA S.R.L.

Anthony Piedra Vilchez
GERENTE GENERAL

Anthony Piedra Vilchez.
Gerente General

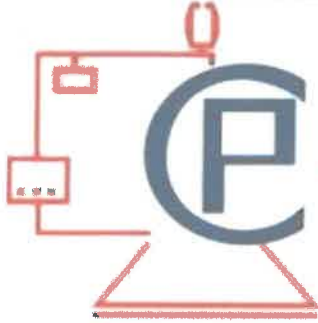

CALDEROS PIEDRA S.R.L.

JR. RAMIRO PRIALE MZ C . LT 9 ATE - LIMA

TELF.: 348 9600 - 349 2723 - 998669980

calderos@calderospiedra.com www.calderospiedra.com

Nro.: S22-183

Fecha : 05 de agosto del 2022
Señores : HOSPITAL HERMILIO VALDIZAN
Correo : comprashhv@gmail.com

REFERENCIA: MANTENIMIENTO PREVENTIVO DEL CALDERO DE 100 BHP - INTESA

Estimados Sres. Del Hospital Hermilio Valdizan,
Por medio del presente, me es grato dirigirme a usted para saludarlo y hacerle llegar el siguiente presupuesto:

DATOS EMPRESA:

- **RAZON SOCIAL** : CALDEROS PIEDRA S.R.L
- **RUC** : 20108792648
- **DIRECCION** : JR. RAMIRO PRIALE N° 364

1. MANTENIMIENTO PREVENTIVO CALDERO – 100 BHP

FICHA TECNICA DEL CALDERO

MARCA : STEAM BIROCER
MODELO : SNNP-100-2H
N° SERIE : 60130144-H
UBICACIÓN : SERVICIOS GENERALES Y MANTENIMIENTO

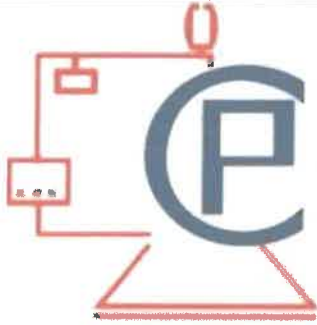

CALDEROS PIEDRA S.R.L.

JR. RAMIRO PRIALE MZ C . LT 9 ATE -LIMA

TELF.: 348 9600 - 349 2723 - 998669980

calderos@calderospiedra.com www.calderospiedra.com

1.1. Actividades a desarrollar

A. MANTENIMIENTO MECANICO

- Apertura de puerta frontal y posterior.
- Deshollinado general de los tubos de fuego 2", limpieza de placas y cámara de combustión.
- Apertura de los registros de inspección y limpieza interna de la caldera lado de agua (lavado con agua a presión)
- Cambio de los empaques TOPOG-E de los registros de mano y entrada de hombre.
 - Marca: Topog- E
- Revision del estado de la mampostería (cono y tapa posterior) resane de ser necesario.

- Mantenimiento de la válvula principal de vapor de 3" x 150 Lbs. Con cambio de:
 - Prensa Estopa
 - Marca: Genérica
 - Empaquetadura de bridas.
 - Marca: Genérica
- Mantenimiento de la válvula check de retención 3" x 150 Lbs. Con cambio de:
 - Empaquetadura de bridas.
 - Marca: Genérica
- Hermitación de la caldera y prueba hidrostática a 1.5 veces la presión de trabajo. La prueba se realizará con manómetro calibrado para la validación de la misma según código de ASME sección VIII Div.1.
- Cambio de empaquetaduras sogas de fibra de vidrio de 3/4" de tapas frontal y posterior y cinta de fibra cerámica de 2"x 1/4" de brida del quemador.
 - Marca de Empaquetaduras: Genérica
- Pintado general de la caldera
 - Tuberías de purga, puertas de caldera y chimenea dentro del ambiente con pintura termica color aluminio (500° C)
 - Tuberías de ingreso de agua a la caldera color celeste.
 - Tuberías de petróleo de acuerdo al color de la linea existente.
 - Base de la caldera color negro.
 - Marca Pinturas : Sherwin Williams

B. CONTROLES ELECTRICOS Y DE SEGURIDAD

- Mantenimiento de los controles de presión (presostato y manómetro)
- Mantenimiento de la columna principal de nivel de agua Mc Donnell & Miller 157;
 - Desmontaje de cabezal, limpieza de casco, boya y fuelle
 - Mantenimiento de válvulas de nivel y grifos de purga de 1/2", con empaques de jebe neoprene.
 - Cambio de empaque de cabezal.
 - Marca: Genérica

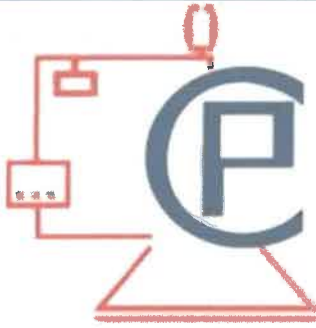

CALDEROS PIEDRA S.R.L.

JR. RAMIRO PRIALE MZ C . LT 9 ATE -LIMA

TELF.: 348 9600 - 349 2723 - 998669980

calderos@calderospiedra.com www.calderospiedra.com

- Mantenimiento de columna auxiliar de nivel de agua electrodo Warrick.
- Mantenimiento y regulación de válvulas de seguridad (02 de 1"), seteadas a un 10% y un 15% por encima de la presión de trabajo, incluye protocolo y/o ajuste de acuerdo a la norma ASME sección VIII y API 527.

C. MANIFOLD DE PRESOSTATO Y MC DONNELL:

• **Manifold de presostato:**

- Suministro y cambio de niples fe.ng. SCH-80 de 1" y ½ "del manifold de presostato.
 - Marca: Genérica
- Suministro e instalación de 01 válvula esférica (para el manómetro) de ½ "x 600 WOG
 - Marca: APOLLO.
- Suministro y cambio de accesorios (codos, tees, universales, etc.) x 300 Lbs de 1", ½ " y ¼ " del manifold de presostatos.
 - Marca accesorios: Genérica
- Suministro y cambio de 01 válvula esférica de ½ "x 600 WOG - para purga del manifold de presostatos.
 - Marca: APOLLO.

• **Columna de nivel de agua Mc Donnell:**

- Suministro y cambio de niples fe.ng. SCH-80 de 1", desde el caldero hasta el Mc Donnell (lado de vapor y agua)
 - Marca Niples: Genérica
- Suministro y cambio de accesorios (codos, tees, universales, etc) x 300 Lbs de 1" y ½ "desde el caldero hasta el Mc Donnell (lado de vapor y agua)
 - Marca accesorios y conexiones: Genérica
- Suministro e instalación de 01 válvula esférica de ½ "x 600 WOG, para purga de aire.
 - Marca: APOLLO.
- Suministro y cambio de 01 válvula esférica de 1 " x 600 WOG, para purga de Mc Donnell.
 - Marca : APOLLO.

D. SISTEMA DE ALIMENTACION DE AGUA

- Suministro y cambio de 01 válvula esférica Ac. Carbono de 1", M10S2.
 - MARCA : SARCO.

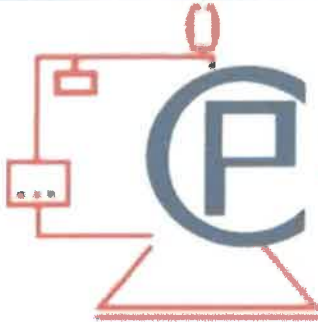

CALDEROS PIEDRA S.R.L.

JR. RAMIRO PRIALE MZ C , LT 9 ATE -LIMA

TELF: 348 9600 - 349 2723 - 998669980

calderos@calderospiedra.com www.calderospiedra.com

- Suministro y cambio de 01 válvula check bronce con asiento de teflón de 1 1/4" x 200 PSI
 - MARCA : UNITED BRASS.
- Mantenimiento de válvulas check disco Ac. Inox 1 1/4", con cambio de empaques de bridas.
- Suministro y cambio de 01 manómetro de 2 1/2", de 0 a 200 PSI, con glicerina.
 - MARCA : BLUE RIBBON
- Cambio de niples fe.ng. SCH-80 y accesorios (codos, tees, universales) x 300 Lbs.
Que se encuentran deteriorados en el ingreso de agua a la caldera.
 - MARCA NIPLES : GENÉRICA
- Limpieza de filtro de ingreso de agua a la caldera.
- Retiro de línea del inyector de agua a vapor, que esta fuera de servicio.
- Limpieza, lijado y pintado de tuberías.

E. SISTEMA DE PURGA

- Purga de fondo
 - Revisión y mantenimiento de válvulas de purga:
 - 02 tipo de palanca (1 1/2"Ø)
 - 01 de purga lenta tipo Y (1 1/2"Ø)
 - Desmontaje de tuberías y conexiones de toda la línea de purga de fondo.
 - Cambio de niples fe.ng. SCH-80 y conexiones fe.ng. x 300 Lbs. Que se encuentran deteriorados
 - MARCA NIPLES : GENÉRICA
- Purga de superficie:
 - Mantenimiento de 01 válvula esférica bronce de 1 1/2" x 600 WOG
 - MARCA : APOLLO.
 - Cambio de niples fe.ng. SCH-80y conexiones fe.ng x 300 Lbs.
 - MARCA NIPLES : GENÉRICA

F. QUEMADOR

- Desmontaje de quemador.
- Desmontaje del motor eléctrico para mantenimiento.
- Mantenimiento del motor eléctrico cambio de rodamientos, barnizado, secado al horno y megado.
 - Marca Rodamientos : Genérica (Importado)
- Inspección y mantenimiento al difusor del quemador.
- Mantenimiento del ventilador de combustión.
- Desmontaje y limpieza del dámper de aire.
- Montaje del motor y ventilador.
- Limpieza interna del quemador y lubricación.
- Revisión del transformador de ignición.

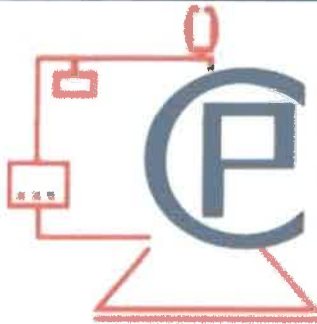

CALDEROS PIEDRA S.R.L.

JR. RAMIRO PRIALE MZ C , LT 9 ATE -LIMA

TELF.: 348 9600 - 349 2723 - 998669980

calderos@calderospiedra.com www.calderospiedra.com

- Mantenimiento de fotocelda (limpieza)
- Revisión de válvulas solenoides de ingreso de petróleo (ASCO)
- Inspección, mantenimiento y limpieza del cañón y difusor del quemador y filtro.
- Suministro y cambio de 01 elemento de filtro de petróleo de 15 GPH.
- Revisión del piloto de encendido.
- Pruebas y puesta en funcionamiento.
- Análisis de gases y regulación de la combustión (temperatura de gases calientes chimenea, % de exceso de aire, % CO₂, % CO y % eficiencia), con equipo electrónico analizador de gases:
- Inspección y mantenimiento a la válvula reguladora de ingreso de combustible.
- Provisión e instalación de 01 manómetro.

G. MANTENIMIENTO A LA BOMBA DE PETROLEO

- Inspección y mantenimiento de la bomba de petróleo.
- Verificación de presión de trabajo.
- Inspección de los o 'ring y empaquetadura de la bomba de petróleo.
- Limpieza del filtro de petróleo de la entrada de la bomba para alimentación del quemador.

H. TABLERO ELECTRICO DEL MANDO

- Revisión y limpieza del tablero eléctrico de mando y fuerza.
- Inspección y mantenimiento de 01 relé Warrick de 120 V
 - Marca : Warrick – Gems Sensor
- Inspección eléctrica del relé Warrick y estabilizador de corriente.
- Ajuste de borneras y cables.

I. MANTENIMIENTO DE TANQUE DOSIFICADOR DE PRODUCTOS QUIMICOS

- Limpieza interna y externa.
- Pintado del tanque con pintura color azul naval.

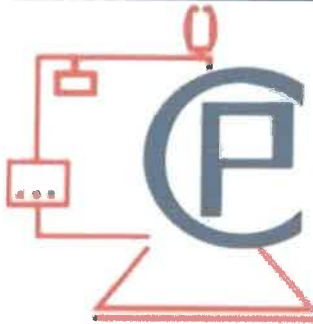

CALDEROS PIEDRA S.R.L.

JR. RAMIRO PRIALE MZ C , LT 9 ATE -LIMA

TELF.: 348 9600 - 349 2723 - 998669980

calderos@calderospiedra.com www.calderospiedra.com

- Cambio de niples fe.ng. SCH-40 y conexiones fe.ng. x 150 Lbs. Para llenado de agua al tanque y suministro de productos a caldera.
 - MARCA NIPLES : GENÉRICA

J. PRUEBAS PROTOCOLARES Y PUESTA EN FUNCIONAMIENTO

- Por bajo nivel de agua.
- Por carencia de combustible.
- Falla de flama.
- Corte por límite de presión (presostato de corte)

K. MANTENIMIENTO DE BOMBA DE AGUA

- Desmontaje de Bomba de Agua.
- Evaluación de la bomba.
 - Inspección del sello mecánico (si requiere cambio se efectuará)
 - Inspección y cambio de rodajes.
- Montaje de la bomba
- Alineación IN SITU

IMPORTANTE:

La empresa tomará las medidas de seguridad necesarias de acuerdo al tipo de trabajo y riesgo involucrado, así mismo deberá proveer a su personal de los implementos de seguridad necesarios y los seguros correspondientes.

1.2. Normas técnicas

Se realizará el servicio de acuerdo a las **NTP 350,301:2019**

1.3. Requerimiento del proveedor y del personal

Requisitos del Proveedor

Calderos Piedra SRL, cuenta con 30 años de experiencia en servicios similares a la convocatoria, lo que acreditaremos con facturas u órdenes de servicio anteriores a la propuesta.

Perfil del proveedor

Nivel de formación: Ingeniero Mecánico y electromecánico.

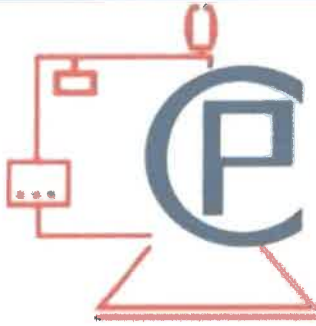

CALDEROS PIEDRA S.R.L.

JR. RAMIRO PRIALE MZ C , LT 9 ATE -LIMA

TELF.: 348 9600 - 349 2723 - 998669980

calderos@calderospiedra.com www.calderospiedra.com

1.4. Material, equipos e instalación

Se encuentra detallado en el punto 1.1.

1.5. Plan de trabajo

La empresa debe respetar los plazos establecidos.

1.6. Procedimiento

- El contratista realizara coordinaciones con el usuario del servicio con respecto a la contingencia que pudiera haber, antes de ejecutar el servicio.
- El área usuaria, brindara la conformidad del servicio al término de la ejecución
- Deberá contar con las seguridades del caso.

1.7. Prestaciones accesorias a la prestación principal

No aplica.

1.8. Mantenimiento preventivo

Detallado en el punto 1.1.

1.9. Soporte técnico

No aplica.

1.10. Capacitación y/o entrenamiento

Brindará capacitación y/o entrenamiento al personal del área de calderas en el manejo de equipo.

1.11. Medidas de control

• Área que supervisa:

Estará a cargo de la Unidad Funcional de Gestión del Riesgo de Desastres (UFGRD) y la Oficina de Servicios generales y Mantenimiento (OSGM), quien efectuará la supervisión técnica del servicio de la prestación por parte del Contratista.

• Área que coordinara con el proveedor:

Estará a cargo de la oficina de Logística, que es el área encargada con la que el proveedor coordinara la parte contractual de la prestación.

• Área que brindara la conformidad:

Estará a cargo de la Unidad Funcional de Gestión del Riesgo de Desastres (UFGRD), Oficina de Servicios generales y Mantenimiento (OSGM), quienes otorgaran a conformidad de recepción y cumplimiento de los TDR, para emitir la conformidad de servicio.

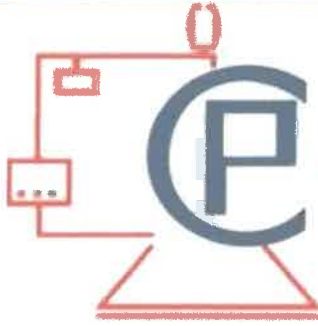

CALDEROS PIEDRA S.R.L.

JR. RAMIRO PRIALE MZ C , LT 9 ATE -LIMA
TELF.: 348 9600 - 349 2723 - 998669980
calderos@calderospiedra.com www.calderospiedra.com

1.12. Seguros aplicables

No aplica

1.13. Lugar y plazo de ejecución

Lugar

La presente prestación se ejecutará al interior del HHV, en los ambientes de Calderos que pertenece a la Oficina de Servicios Generales y Mantenimiento, en la carretera central km 3.5 Santa Anita-Lima.

Plazo

El periodo de ejecución de la prestación será de 12 días calendarios computados desde la Orden de Servicio y la disposición del ambiente,

1.14. Resultados esperados (entregables)

- La entrega del servicio listo para ser utilizado y en perfecto estado, funcionando todos sus componentes e instalaciones.
- Informe final del servicio realizado adjuntando fotografías antes y después del mantenimiento, (3 juegos a color)
- Protocolo de prueba.

1.15. Forma de pago

El pago se realizará después de ejecutar la prestación y otorgar la conformidad por la OSGM y UFGRD.

1.16. Forma de reajuste

Para el presente servicio no se tomará en cuenta la fórmula de reajuste dado que el periodo de prestación es corto.

1.17. Adelantos

Para el presente servicio no se otorgará ningún adelanto.

1.18. Declaratoria de viabilidad

No aplica.

1.19. Subcontratación

Para el presente servicio no se permitirá ningún tipo de sub contratación.

1.20. Otras obligaciones

- ✓ Cumplir con la Normativa de Seguridad aplicada en la prevención del COVID-19, RM 239-2020/MINSA.

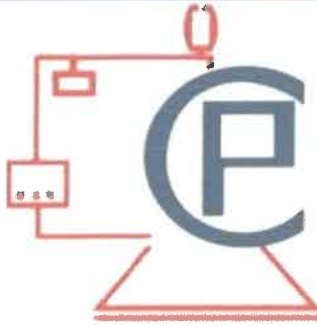

CALDEROS PIEDRA S.R.L.

JR. RAMIRO PRIALE MZ C , LT 9 ATE - LIMA

TELF.: 348 9600 - 349 2723 - 998669980

calderos@calderospiedra.com www.calderospiedra.com

- ✓ El personal a laborar, antes del ingreso deberá presentar copia de su carnet físico o virtual de vacunación del COVID-19, mínimo 3 dosis, de acuerdo al Decreto supremo N° 041-2022-PCM. (Una copia a vigilancia y una copia a la UFGRD)
- ✓ Al momento de iniciar la ejecución del servicio, el proveedor deberá presentar los resultados realizados de la prueba Covid-19, del personal a laborar en dicho servicio. (Una copia a vigilancia y una copia a la UFGRD). El contratista es el responsable directo y absoluto de las actividades que realizara, sea directamente o a través de su personal, debiendo responder por el servicio brindado.
- ✓ El HHV no asume ninguna responsabilidad por perdida de materiales o herramientas del ejecutor del servicio.
- ✓ Al termino de los trabajos, el ejecutor del servicio, deberá proceder a la limpieza total de los ambientes, retirando los materiales inservibles y equipos empleados en su ejecución.
- ✓ El contratista será responsable de los daños, perdidas y/o sustracciones que sufriera en el área de la ejecución.
- ✓ El contratista es responsable directo del personal, para la prestación del servicio contratado, no existiendo ningún vínculo laboral con el HHV.
- ✓ El contratista es responsable del pago de las remuneraciones de su personal, así como de todos los importes, que por el pago de tales remuneraciones pudieran devengarse por concepto de leyes, beneficios sociales, seguro social, indemnización por tiempo de servicios tributos creados o por crearse, etc.
- ✓ Al HHV no le corresponderá ninguna responsabilidad en caso de accidentes, daños, mutilaciones, invalidez o muertes de los trabajadores del contratista o terceras personas, que pudieran ocurrir en la ejecución del contrato, con ocasión o como consecuencia del mismo.

1.21. Confidencialidad

La persona natural o Jurídica contratada deberá mantener confidencialidad absoluta respecto de la información del presente servicio, quedando prohibido cualquier tipo de reproducción, publicación, disertación o divulgación pública o con terceros, por cualquier medio verbal y/o escrito.

Por ello, toda información que recibe y entrega el contratista a la Entidad, debe cumplir con las políticas y estándares de seguridad de información.

1.22. Garantía del servicio

La garantía será por el tiempo de 12 meses.

1.23. Responsabilidad de vicios ocultos

El plazo máximo de responsabilidad del contratista será por el tiempo de 12 meses, con el compromiso de reconocer y responsabilizarse por cualquier defecto o vicio oculto detectado en la prestación del



CALDEROS PIEDRA S.R.L.

JR. RAMIRO PRIALE MZ C , LT 9 ATE - LIMA
TELF.: 348 9600 - 349 2723 - 998669980

servicio, y ejecutará la subsanación en un plazo de 24 horas. ventas@calderospiedra.com www.calderospiedra.com

1.24. Normativa específica

No aplica.

1.25. Propiedad intelectual

La entidad tendrá todos los derechos de propiedad intelectual referidos a la documentación generada en la ejecución del servicio.

1.26. Otras penalidades aplicables

Por incumplimiento de los términos de referencias.

2. Anexos

No aplica.

RESUMEN ECONOMICO

PRECIO TOTAL : S/28,000.00 (INCLUIDO IGV)

FORMA DE PAGO :

- **FACTURA A 15 DIAS, DESPUES DE OTORGAR LA CONFORMIDAD**

TIEMPO DE ENTREGA : 12 DÍAS CALENDARIO.

GARANTIA : 12 MESES.

VALIDEZ DE LA OFERTA : 20 DÍAS

A la espera de sus gratas ordenes, quedamos de usted.

Atentamente,

CALDEROS PIEDRA S.R.L.

Anthony Piedra Vilchez

GERENTE GENERAL

Anthony Piedra Vilchez.

Gerente General



Importación y venta de productos médicos servicio de consultoría, mantenimiento y reparación de equipos biomédicos.



C&M TECHNOLOGY S.A.C.

COTIZACION

0001-0030 JS.

Lima, 26 de Setiembre de 2022

SEÑORES :
Presente. -

Atención : **ÁREA DE ADQUISICIONES**

A su solicitud hacemos llegar nuestra propuesta

N° DE COTIZ.	DENOMINACION DEL EQUIPAMIENTO	TIPO DE EQUIPAMIENTO	CODIGO PATRIMONIAL	MARCA	MODELO	SERIE / PLACA DE RODAJE	CONCLUSIONES DE LA EVALUACION	COSTO UNITARIO ESTIMADO DE MANTENIMIENTO	FRECUENCIA / AÑO	COSTO TOTAL DEL MANTENIMIENTO	ACTIVIDADES PRINCIPALES
001	REFRIGERADOR A CONSERVADOR A DE MEDICAMENTOS	ELECTROMECANICO	112261880002	CMISA	MRF6L360	301-N	PREVENTIVO	3,800.00	1	4,000.00	<ul style="list-style-type: none"> - Inspección visual. - Mantenimiento integral del equipo. - Limpieza integral de cámara - Verificación de empaquetadura y sellado hermético de puerta. - Mantenimiento de tarjeta electrónica, conectores. - Mantenimiento de compresora. - Cambio de refrigerante, pruebas de gas. - Verificación de rango de temperatura y ajuste. - Calibración de Temperatura con instrumento debidamente certificado por el INACAL con certificación vigente. - Verificación de sistema de temperatura y operatividad.
002	REFRIGERADOR A CONSERVADOR A DE MATERIALES Y MUESTRAS DE LABORATORIO DE 500 L	ELECTROMECANICO	112261880001	MEDICOLD	MEDLAB 500X	191002X1	PREVENTIVO	4,200.00	1	4,200.00	<ul style="list-style-type: none"> - Inspección visual. - Mantenimiento integral del equipo. - Limpieza integral de cámara. - Verificación de empaquetadura y sellado hermético de puerta. - Mantenimiento de tarjeta electrónica, conectores. - Mantenimiento de compresora. - Cambio de refrigerante, pruebas de gas. - Verificación de rango de temperatura y ajuste. - Calibración de Temperatura con instrumento debidamente certificado por el INACAL con certificación vigente. - Verificación de sistema de temperatura y operatividad.
003	ANALIZADOR BIOLUMINICO SEMIAUTOMATIZADO	BIOMEDICO	532202400002	EMPEROR	EMP-166	610060058P	PREVENTIVO	3,600.00	1	3,600.00	<ul style="list-style-type: none"> - Inspección visual. - Mantenimiento integral del equipo. - Limpieza interna del equipo eliminando partículas de polvo de las tarjetas electrónicas, flat, cables, conectores. - Revisión de la bomba de succión, ventilador y filtros de luz. - Verificación de parámetros con muestras patrón - Montaje integral del equipo. - Suministro e instalación de manguera de succión - Suministro de 05 rollos de papel para impresora de equipo - Suministro de 01 kit de limpieza (limpia contactos, paño, agentes desinfectantes entre otros que se requiera en el mantenimiento) y 01 lámpara halógena según modelo - Verificación de parámetros y puesta en funcionamiento

Dirección: Jr. Los Nardos n°740 – Urb. Valdivieso – ATE VITARTE

Celular: 970898193 – 997711228

Teléfono ofic. 01-3637009

Email: ventas@cmtechnologysac.com / cmtechnologysac@gmail.com



Importación y venta de productos médicos servicio de consultoría, mantenimiento y reparación de equipos biomédicos.



C&M TECHNOLOGY S.A.C.

N° DE COTIZ.	DENOMINACION DEL EQUIPAMIENTO	TIPO DE EQUIPAMIENTO	CODIGO PATRIMONIAL	MARCA	MODELO	SERIE / PLACA DE RODAJE	CONCLUSIONES DE LA EVALUACION	COSTO UNITARIO ESTIMADO DE MANTENIMIENTO	FRECUENCIA / AÑO	COSTO TOTAL DEL MANTENIMIENTO	ACTIVIDADES PRINCIPALES
004	CENTRIFUGA PARA 24 TUBOS	BIOMEDICO	532220430010	THERMO FISHER SCIENTIFIC	SORVALL ST8	720118031303	PREVENTIVO	4,300.00	1	4,300.00	<ul style="list-style-type: none"> Inspección visual. Mantenimiento integral del equipo: <ul style="list-style-type: none"> Limpieza interna del equipo eliminando partículas de polvo de las tarjetas electrónicas, flat, cables, conectores. Limpieza general del chasis exterior Limpieza de cabezal porta muestras Montaje integral del equipo. Suministro de 01 kit de limpieza (limpia contactos, paño, agentes desinfectantes entre otros que se requiera en el mantenimiento). Suministro de empaquetadura para tapa de cámara de trabajo. Verificación de parámetros y puesta en funcionamiento Uso de un tacómetro para calibración, el tacómetro debe tener certificado de calibración vigente.
005	CENTRIFUGA PARA 24 TUBOS	BIOMEDICO	532220430008	THERMO FISHER SCIENTIFIC	SORVALL ST8	720118031305	PREVENTIVO	4,300.00	1	4,300.00	<ul style="list-style-type: none"> Inspección visual. Mantenimiento integral del equipo: <ul style="list-style-type: none"> Limpieza interna del equipo eliminando partículas de polvo de las tarjetas electrónicas, flat, cables, conectores. Limpieza general del chasis exterior Limpieza de cabezal porta muestras Montaje integral del equipo. Suministro de 01 kit de limpieza (limpia contactos, paño, agentes desinfectantes entre otros que se requiera en el mantenimiento). Suministro de empaquetadura para tapa de cámara de trabajo. Verificación de parámetros y puesta en funcionamiento Uso de un tacómetro para calibración, el tacómetro debe tener certificado de calibración vigente.
006	CENTRIFUGA PARA 24 TUBOS	BIOMEDICO	532220430008	THERMO FISHER SCIENTIFIC	SORVALL ST8	720118030706	PREVENTIVO	4,300.00	1	4,300.00	<ul style="list-style-type: none"> Inspección visual. Mantenimiento integral del equipo: <ul style="list-style-type: none"> Limpieza interna del equipo eliminando partículas de polvo de las tarjetas electrónicas, flat, cables, conectores. Limpieza general del chasis exterior Limpieza de cabezal porta muestras Montaje integral del equipo. Suministro de 01 kit de limpieza (limpia contactos, paño, agentes desinfectantes entre otros que se requiera en el mantenimiento). Suministro de empaquetadura para tapa de cámara de trabajo. Verificación de parámetros y puesta en funcionamiento Uso de un tacómetro para calibración, el tacómetro debe tener certificado de calibración vigente.
007	CENTRIFUGA PARA 24 TUBOS	BIOMEDICO	532220430007	THERMO FISHER SCIENTIFIC	SORVALL ST8	720118020902	PREVENTIVO	4,300.00	1	4,300.00	<ul style="list-style-type: none"> Inspección visual. Mantenimiento integral del equipo: <ul style="list-style-type: none"> Limpieza interna del equipo eliminando partículas de polvo de las tarjetas electrónicas, flat, cables, conectores. Limpieza general del chasis exterior Limpieza de cabezal porta muestras Montaje integral del equipo. Suministro de 01 kit de limpieza (limpia contactos, paño, agentes desinfectantes entre otros que se requiera en el mantenimiento). Suministro de empaquetadura para tapa de cámara de trabajo. Verificación de parámetros y puesta en funcionamiento Uso de un tacómetro para calibración, el tacómetro debe tener certificado de calibración vigente.

Dirección: Jr. Los Nardos n°740 – Urb. Valdivieso – ATE VITARTE

Celular: 970898193 – 997711228

Teléfono ofic. 01-3637009

Email: ventas@cmtechnologysac.com / cmtechnologysac@gmail.com



Importación y venta de productos médicos servicio de consultoría, mantenimiento y reparación de equipos biomédicos.



C&M TECHNOLOGY S.A.C.

N° DE COTIZ.	DENOMINACION DEL EQUIPAMIENTO	TIPO DE EQUIPAMIENTO	CODIGO PATRIMONIAL	MARCA	MODELO	SERIE / PLACA DE RODAJE	CONCLUSIONES DE LA EVALUACION	COSTO UNITARIO ESTIMADO DE MANTENIMIENTO	FRECUENCIA / AÑO	COSTO TOTAL DEL MANTENIMIENTO	ACTIVIDADES PRINCIPALES
008	CENTRIFUGA PARA 12 TUBOS	BIOMEDICO	532220490011	THERMO FISHER SCIENTIFIC	SORVALL ST6	720118031908	PREVENTIVO	4,900.00	1	4,900.00	<ul style="list-style-type: none"> - Inspección visual. - Mantenimiento integral del equipo: - Limpieza interna del equipo eliminando partículas de polvo de las tarjetas electrónicas, flat, cables, conectores. - Limpieza general del chasis exterior - Limpieza de cabezal porta muestras - Montaje integral del equipo. - Suministro de 01 kit de limpieza (limpia contactos, paño, agentes desinfectantes entre otros que se requiera en el mantenimiento). - Suministro de empaquetadura para tapa de cámara de trabajo. - Verificación de parámetros y puesta en funcionamiento - Uso de un tacómetro para calibración, el tacómetro debe tener certificado de calibración vigente.
009	UNIDAD DENTAL	BIOMEDICO	532298200006	GNATUS	ARTUS	7000317757	PREVENTIVO	4,800.00	1	4,800.00	<ul style="list-style-type: none"> - Inspección visual. - Mantenimiento integral del equipo. - Verificación y mantenimiento del sistema eléctrico, incluye limpieza de tarjeta electrónica. - Limpieza de las superficies de respaldo, asiento, cabezera y posa brazos del sillón con paño húmedo. Así como las superficies de plástico o metal. - Limpieza de la escupidera, succionador y mesa de soporte de las piezas de mano con paño húmedo y líquido desinfectante. - Revisar que no existan fugas de agua o aire en las piezas de mano y verificar que no exista daño alguno en las mangueras y conectores. - Para el caso de las piezas de mano: limpieza del cuerpo de la fresa, lubricación y ajuste. - Suministro e instalación de: <ul style="list-style-type: none"> -01 manguera de desagüe -01 mangueras para succión. -Mangueras para la piezas de mano y jeringa triple. -01 filtro silenciador. -01 jeringa triple, 01 tapiz vinílico. -02 frascos spray para lubricación de pieza de mano. - Verificación de parámetros y puesta en funcionamiento
010	UNIDAD DENTAL ELECTRICA COMPLETA	BIOMEDICO	532298200005	GNATUS	62F	7000226477	PREVENTIVO	4,800.00	1	4,800.00	<ul style="list-style-type: none"> - Inspección visual. - Mantenimiento integral del equipo. - Verificación y mantenimiento del sistema eléctrico, incluye limpieza de tarjeta electrónica. - Limpieza de las superficies de respaldo, asiento, cabezera y posa brazos del sillón con paño húmedo. Así como las superficies de plástico o metal. - Limpieza de la escupidera, succionador y mesa de soporte de las piezas de mano con paño húmedo y líquido desinfectante. - Revisar que no existan fugas de agua o aire en las piezas de mano y verificar que no exista daño alguno en las mangueras y conectores. - Para el caso de las piezas de mano: limpieza del cuerpo de la fresa, lubricación y ajuste. - Suministro e instalación de: <ul style="list-style-type: none"> -01 manguera de desagüe -01 mangueras para succión. -Mangueras para la piezas de mano y jeringa triple. -01 filtro silenciador. -01 jeringa triple, 01 tapiz vinílico. -02 frascos spray para lubricación de pieza de mano. - Verificación de parámetros y puesta en funcionamiento

Dirección: Jr. Los Nardos n°740 – Urb. Valdivieso – ATE VITARTE

Celular: 970898193 – 997711228

Teléfono ofic. 01-3637009

Email: ventas@cmtechnologysac.com / cmtechnologysac@gmail.com



Importación y venta de productos médicos servicio de consultoría, mantenimiento y reparación de equipos biomédicos.



C&M TECHNOLOGY S.A.C.

N° DE COTIZ.	DENOMINACION DEL EQUIPAMIENTO	TIPO DE EQUIPAMIENTO	CODIGO PATRIMONIAL	MARCA	MODELO	SERIE / PLACA DE RODAJE	CONCLUSIONES DE LA EVALUACION	COSTO UNITARIO ESTIMADO DE MANTENIMIENTO	FRECUENCIA / AÑO	COSTO TOTAL DEL MANTENIMIENTO	ACTIVIDADES PRINCIPALES
011	UNIDAD DENTAL ELECTRICA COMPLETA	BIOMEDICO	532298200009	FOSHAN HONGKE	HK630	REGISTRO FOTOGRAFICO	CORRECTIVO	6,800.00	1	6,800.00	<ul style="list-style-type: none"> - Inspección visual. - Mantenimiento integral del equipo. - Verificación y mantenimiento del sistema eléctrico, incluye limpieza de tarjeta electrónica. - Limpieza de las superficies de respaldo, asiento, cabecera y posabrazos del sillón con paño húmedo. Así como las superficies de plástico o metal. - Limpieza de la escupidera, succionador y mesa de soporte de las piezas de mano con paño húmedo y líquido desinfectante. - Revisar que no existan fugas de agua o aire en las piezas de mano y verificar que no exista daño alguno en las mangueras y conectores. - Suministro e instalación de: <ul style="list-style-type: none"> -01 pieza de mano de alta. -01 manguera de desagüe. -01 cambio de manguera de suministro de aire hacia la compresora de aire. -01 mangueras para succión. -04 mangueras para las piezas de mano y jeringa triple. - 01 filtro silenciador. - 01 jeringa triple. -01 tapiz vinílico e instalación. -02 frascos spray para lubricación de pieza de mano. - Verificación de parámetros y puesta en funcionamiento
012	COMPRESORA DE AIRE	ELECTROMECAICO	612227260003	SCHULZ	CSY 15 ODONTO	3236815	PREVENTIVO	1,000.00	1	1,000.00	<ul style="list-style-type: none"> - Inspección visual. - Mantenimiento integral del equipo - Mantenimiento de motor compresora. -Limpieza y eliminación de óxido. Pintura de necesario. -Furga de agua usada del contenedor de compresora. - Verificación de manómetro de salida Y/o cambio. - Cambio de filtro y silenciador de compresora. - Puesta en funcionamiento
013	COMPRESORA DE AIRE (USO ODONTOLÓGICO)	ELECTROMECAICO	532222870004	EKOM	DK30 DS	A7284-05-2010	PREVENTIVO	2,000.00	1	2,000.00	<ul style="list-style-type: none"> - Inspección visual. - Mantenimiento integral del equipo - Mantenimiento de motor compresora. -Limpieza y eliminación de óxido. Pintura de necesario. -Furga de agua usada del contenedor de compresora. - Verificación de manómetro de salida Y/o cambio. - Cambio de filtro y silenciador de compresora. - Puesta en funcionamiento
014	UNIDAD DENTAL ELECTRICA COMPLETA	BIOMEDICO	532298200010	FOSHAN HONGKE	HK630	REGISTRO FOTOGRAFICO	CORRECTIVO	6,800.00	1	6,800.00	<ul style="list-style-type: none"> - Inspección visual. - Mantenimiento integral del equipo. - Verificación y mantenimiento del sistema eléctrico, incluye limpieza de tarjeta electrónica. - Limpieza de las superficies de respaldo, asiento, cabecera y posabrazos del sillón con paño húmedo. Así como las superficies de plástico o metal. - Limpieza de la escupidera, succionador y mesa de soporte de las piezas de mano con paño húmedo y líquido desinfectante. - Revisar que no existan fugas de agua o aire en las piezas de mano y verificar que no exista daño alguno en las mangueras y conectores. - Para el caso de las piezas de mano: limpieza del cuerpo de la fresa, lubricación y ajuste. - Suministro e instalación de: <ul style="list-style-type: none"> -01 pieza de mano de alta. -01 manguera de desagüe. -01 cambio de manguera de suministro de aire hacia la compresora de aire. -01 mangueras para succión. -04 mangueras para las piezas de mano y jeringa triple. - 01 filtro silenciador. - 01 jeringa triple. -01 tapiz vinílico e instalación. -02 frascos spray para lubricación de pieza de mano. - Verificación de parámetros y puesta en funcionamiento

Dirección: Jr. Los Nardos n°740 – Urb. Valdivieso – ATE VITARTE

Celular: 970898193 – 997711228

Teléfono ofic. 01-3637009

Email: ventas@cmtechnologysac.com / cmtechnologysac@gmail.com



Importación y venta de productos médicos servicio de consultoría, mantenimiento y reparación de equipos biomédicos.



C&M TECHNOLOGY S.A.C.

N° DE COTIZ.	DESIGNACION DEL EQUIPAMIENTO	TIPO DE EQUIPAMIENTO	CODIGO PATRIMONIAL	MARCA	MODELO	SERIE / PLACA DE RODAJE	CONCLUSIONES DE LA EVALUACION	COSTO UNITARIO ESTIMADO DE MANTENIMIENTO	FRECUENCIA / AÑO	COSTO TOTAL DEL MANTENIMIENTO	ACTIVIDADES PRINCIPALES
015	DESTARTARIZADOR DE ULTRASONIDO	BIOMEDICO	532230470004	WOODPECKER	J2LED	S1380003J2L	PREVENTIVO	1,200.00	1	1,200.00	<ul style="list-style-type: none"> Inspección visual. Mantenimiento integral del equipo. Limpieza de tarjetas electrónicas y sistema hidráulico Desarme el filtro, conforme figura a continuación. Lave el sintetizado con cepillo y séquelo con aire comprimido sintetizado Suministro de 05 puntas: G1 s3, G2 s2, P1, autoclavables para destartarizador Verificación de parámetros y puesta en funcionamiento
016	UNIDAD DENTAL	BIOMEDICO	532298200001	GNATUS	ARTUS	700037760	PREVENTIVO	4,800.00	1	4,800.00	<ul style="list-style-type: none"> Inspección visual. Mantenimiento integral del equipo. Verificación y mantenimiento del sistema eléctrico, incluye limpieza de tarjeta electrónica. Limpieza de las superficies de respaldo, asiento, cabeera y posa brazos del sillón con paño húmedo. Así como las superficies de plástico o metal. Limpieza de la esoupidera, succionador y mesa de soporte de las piezas de mano con paño húmedo y líquido desinfectante. Revisar que no existan fugas de agua o aire en las piezas de mano y verificar que no exista daño alguno en las mangueras y conectores. Para el caso de las piezas de mano: limpieza del cuerpo de la fresa, lubricación y ajuste. Suministro e instalación de: <ul style="list-style-type: none"> 01 manguera de desagüe 01 mangueras para succión. Mangueras para las piezas de mano y jeringa triple. 01 filtro silenciador 01 jeringa triple, 01 tapiz vinílico. 02 frascos spray para lubricación de pieza de mano. Verificación de parámetros y puesta en funcionamiento
017	EQUIPO DE RAYOS X DENTAL	BIOMEDICO	532247220002	GNATUS	TIMEX XRAY	7000103749	PREVENTIVO	8,200.00	1	8,200.00	<ul style="list-style-type: none"> Inspección visual. Mantenimiento integral del equipo Limpieza, lubricación y mantenimiento de cabezal porta tubo Suministro e instalación de 01 disparador (pulsador) Chequeo y calibración de factores radiográficos con detector. Certificación de calibración de emisión de rayos X dentro del rango permitido según fabricante. Verificación de parámetros y puesta en funcionamiento.
018	ESTERILIZADOR	BIOMEDICO	532260470016	MEMBERT	UM-600	B635.081	CORRECTIVO	3,200.00	1		<ul style="list-style-type: none"> Inspección visual. Mantenimiento integral del equipo: Desmontaje del equipo Limpieza integral del equipo (ohasis y tarjetas electrónicas) Verificación del estado de la cámara Quitar sarro interno por el calor Instalación de cronometro nuevo y realizar pruebas de operatividad. Verificación de resistencia de calefacción Quitar y cubrir el orido presente con anticorrosivo Montaje del equipo Suministro de sistema de cronometro original (cronometro dañado y anteriormente reparado). Suministro de 01 kit de limpieza (limpia contactos, paño, agentes desinfectantes entre otros que se requiera en el mantenimiento), 04 rollos de papel para impresora. Suministro de 03 unidades de papel testigo para verificación de una omeota esterilización. Verificación de parámetros y puesta en funcionamiento

Dirección: Jr. Los Nardos n°740 – Urb. Valdivieso – ATE VITARTE

Celular:970898193 – 997711228

Teléfono ofc. 01-3637009

Email: ventas@cmtechnologysac.com / cmtechnologysac@gmail.com



Importación y venta de productos médicos servicio de consultoría, mantenimiento y reparación de equipos biomédicos.



C&M TECHNOLOGY S.A.C.

N° DE COTIZ.	DENOMINACION DEL EQUIPAMIENTO	TIPO DE EQUIPAMIENTO	CODIGO PATRIMONIAL	MARCA	MODELO	SERIE / PLACA DE RODAJE	CONCLUSIONES DE LA EVALUACION	COSTO UNITARIO ESTIMADO DE MANTENIMIENTO	FRECUENCIA / AÑO	COSTO TOTAL DEL MANTENIMIENTO	ACTIVIDADES PRINCIPALES
019	COCHE DE PARO	MOBILIARIO	536430710006	METRO	FLEXLINE	00033572	PREVENTIVO	6,100.00	1	6,100.00	<ul style="list-style-type: none"> Mantenimiento integral del equipo coche de paro Limpieza y verificación de sistema de ruedas, frenos y gavetas. Mantenimiento integral de Desfibrilador Revisión general de equipo (perillas, botoneras, paletas, etc.) revisión y verificación de baterías e indicador de baterías Verificar sistema de descarga y test. Verificar sistema de alarmas. Suministro e instalación de 01 batería y 01 cable ECG completo. El equipo debe ser calibrado por un analizador de descarga con fecha de calibración vigente. Mantenimiento integral de aspirador de secreciones Limpieza el interior y externa del chasis Mantenimiento de motor (engrasado de rodamiento y barnizado del estator). Limpieza del sistema de diafragma y válvula del compresor. Limpieza del sistema de encendido. Y apagado del equipo. Montaje integral del equipo. Suministro e instalación de dos (02) filtros bacteriológico y cambio de mangueras siliconadas Puesta en funcionamiento.
020	COCHE DE PARO	MOBILIARIO	536430710011	FRANCE HOPITAL	PERSOLIFE 600	O.P-17-11335	PREVENTIVO	800.00	1	800.00	<ul style="list-style-type: none"> Mantenimiento integral del equipo coche de paro. Limpieza integral de coche de paro Limpieza y verificación de sistema de ruedas y frenos Verificación de sistema de gavetas Verificación de que el equipo se encuentre completo con accesorios y componentes
021	ELECTROENCEFALOGRAFO	BIOMEDICO	532236670001	NIHON KONDEN	EEG9100K	227	PREVENTIVO	12,300.00	1	12,300.00	<ul style="list-style-type: none"> Mantenimiento integral del equipo Medición de los voltajes de salida e ingreso al equipo (tarjeta fuente y batería) Limpieza interna del modulo de adquisición Armado del equipo Limpieza y desinfección de superficie externa del equipo. Montaje integral del equipo Suministro de ramales completo para equipo. Suministro de un galón de gel conductor estándar para colocación de electrodos. Limpieza y mantenimiento de tarjetas de componente de CPU. Verificación de parámetros y puesta en funcionamiento
022	ELECTROENCEFALOGRAFO	BIOMEDICO	532236670002	NIHON KONDEN	EEG-1200K	01268	PREVENTIVO	12,300.00	1	12,300.00	<ul style="list-style-type: none"> Inspección visual. Mantenimiento integral del equipo Medición de los voltajes de salida e ingreso al equipo (tarjeta fuente y batería) Limpieza interna del modulo de adquisición Armado del equipo Limpieza y desinfección de superficie externa del equipo. Montaje integral del equipo Suministro de ramales completo para equipo Suministro de un galón de gel conductor estándar para colocación de electrodos. Limpieza y mantenimiento de tarjetas de componente de CPU. Verificación de parámetros y puesta en funcionamiento

Dirección: Jr. Los Nardos n°740 – Urb. Valdivieso – ATE VITARTE

Celular: 970898193 – 997711228

Teléfono ofic. 01-3637009

Email: ventas@cmtechnologysac.com / cmtechnologysac@gmail.com



Importación y venta de productos médicos servicio de consultoría, mantenimiento y reparación de equipos biomédicos.



C&M TECHNOLOGY S.A.C.

N° DE COTIZ.	DENOMINACION DEL EQUIPAMIENTO	TIPO DE EQUIPAMIENTO	CODIGO PATRIMONIAL	MARCA	MODELO	SERIE / PLACA DE RODAJE	CONCLUSIONES DE LA EVALUACION	COSTO UNITARIO ESTIMADO DE MANTENIMIENTO	FRECUENCIA / AÑO	COSTO TOTAL DEL MANTENIMIENTO	ACTIVIDADES PRINCIPALES
023	EQUIPO ESTIMULANTE-ELECTROSHOCK	BIOMEDICO	532252860003	MECTA CORPORACION	SPECTRUM 5000R	13284	PREVENTIVO	12,000.00	1	12,000.00	<ul style="list-style-type: none"> Inspección visual. Mantenimiento integral del equipo. Medición de los voltajes de salida e ingreso al equipo Limpieza interna del equipo eliminando partículas de polvo de las tarjetas electrónicas, flat, cables, conectores. Desmontaje del modulo ECT Armado del equipo Suministro e instalación de 02 juego de pizas. Suministro e instalación de manubrio de descarga Verificación de parámetros y puesta en funcionamiento
024	MONITOR MULTI PARAMETRO DE FUNCIONES VITALES DE 5 PARAMETROS	BIOMEDICO	532261970004	ADVANCED	PM-200XL PLUS	260577-478804510005	PREVENTIVO	6,000.00	1	6,000.00	<ul style="list-style-type: none"> Inspección visual. Mantenimiento integral del equipo. Limpieza interna del equipo eliminando partículas de polvo de las tarjetas electrónicas, flat, cables, conectores. Armado del equipo Limpieza y desinfección de superficie externa del equipo. Montaje integral del equipo Suministro e instalación de: <ul style="list-style-type: none"> -un (01) cable sensor de ECG (completo) -un (01) cable sensor de SPO2 (completo) -una (01) manguera PAMI -un (01) brazalete aduho Verificación de parámetros y puesta en funcionamiento. El monitor debe ser calibrado con analizadores (e.g. PM,Spo2) con fecha de calibracion vigente.
025	COCHE DE PARO	MOBILIARIO	536430710003	METRO	FLEXLINE	00001560	PREVENTIVO	6,100.00	1	6,100.00	<ul style="list-style-type: none"> Inspección visual. Mantenimiento integral del equipo coohe de paro Limpieza integral de coohe de paro Limpieza y verificación de sistema de ruedas, frenos y gavetas. Mantenimiento integral de Desfibrilador Revisión general de equipo (perillas, botoneras, paletas, etc.) revisión y verificación de baterías e indicador de baterías Verificar sistema de descarga y test. Verificar sistema de alarmas. Suministro e instalación de 01 batería y 01 cable ECG completo. El equipo debe ser calibrado por un analizador de descarga con fecha de calibracion vigente Mantenimiento integral de aspirador de secreciones Limpieza el interior y externa del ohasis Mantenimiento de motor (engrasado de rodamiento y barnizado del estator). Limpieza del sistema de diafragma y válvula del compresor. Limpieza del sistema de encoendido. Y apagado del equipo. Montaje integral del equipo. Suministro e instalación de dos (02) filtros bacteriológico y cambio de mangueras siliconadas Puesta en funcionamiento.
026	UNIDAD DENTAL ELECTRICA COMPLETA	BIOMEDICO	532260200004	GNATUS	62F	1000226475	PREVENTIVO	4,800.00	1	4,800.00	<ul style="list-style-type: none"> Inspección visual. Mantenimiento integral del equipo. Verificación y mantenimiento del sistema eléctrico, incluye limpieza de tarjeta electrónica. Limpieza de las superficies de respaldo, asiento, cabecera y posa brazos del sillón con paño húmedo. Así como las superficies de plástico o metal. Limpieza de la escupidera, succionador y mesa de soporte de las piezas de mano con paño húmedo y líquido desinfectante Revisar que no existan fugas de agua o aire en las piezas de mano y verificar que no exista daño alguno en las mangueras y conectores. Para el caso de las piezas de mano: <ul style="list-style-type: none"> limpieza del cuerpo de la fresa, lubricación y ajuste. Suministro e instalación de: <ul style="list-style-type: none"> -01 manguera de desagüe -01 mangueras para succión. -Mangueras para la piezas de mano y jeringa triple. -01 filtro silenciador -01 jeringa triple, 01 tapiz vinílico. -02 frascos spray para lubricación de pieza de mano. Verificación de parámetros y puesta en funcionamiento

Dirección: Jr. Los Nardos n°740 – Urb. Valdivieso – ATE VITARTE

Celular: 970898193 – 997711228

Teléfono ofic. 01-3637009

Email: ventas@cmtechnologysac.com / cmtechnologysac@gmail.com



Importación y venta de productos médicos servicio de consultoría, mantenimiento y reparación de equipos biomédicos.



C&M TECHNOLOGY S.A.C.

N° DE COTIZ.	DENOMINACION DEL EQUIPAMIENTO	TIPO DE EQUIPAMIENTO	CODIGO PATRIMONIAL	MARCA	MODELO	SERIE / PLACA DE RODAJE	CONCLUSIONES DE LA EVALUACION	COSTO UNITARIO ESTIMADO DE MANTENIMIENTO	FRECUENCIA / AÑO	COSTO TOTAL DEL MANTENIMIENTO	ACTIVIDADES PRINCIPALES
027	COMPRESORA DE AIRE	ELECTROMECAÁNICO	672227260010	WAYNE	REGISTRO FOTOGRAFICO	C-015453	PREVENTIVO	1,200.00	1	1,200.00	<ul style="list-style-type: none"> Inspección visual. Mantenimiento integral del equipo Mantenimiento de motor compresora. Limpeza y eliminación de óxido. Pintura de neoesitario. Purga de agua usada del contenedor de compresora. Verificación de manómetro de salida Y/o cambio. Cambio de filtro y silenciador de compresora. Puesta en funcionamiento
028	MONITOR MULTI PARAMETRO DE FUNCIONES VITALES DE 5 PARAMETROS	BIOMEDICO	532281970003	ADVANCED	PM-200XL PLUS	260577-M18804510004	PREVENTIVO	6,000.00	1	6,000.00	<ul style="list-style-type: none"> Inspección visual. Mantenimiento integral del equipo. Limpeza interna del equipo eliminando partículas de polvo de las tarjetas electrónicas, flat, cables, conectores. Armado del equipo Limpeza y desinfección de superficie sistema del equipo. Montaje integral del equipo Suministro e instalación de: <ul style="list-style-type: none"> -un (01) cable sensor de ECG (completo) -un (01) cable sensor de SPO2 (completo) -una (01) manguera PAMU -un (01) brazalete adulto Verificación de parámetros y puesta en funcionamiento. El monitor debe ser calibrado con analizadores (ecg, PNI, Spo2) con fecha de calibración vigente.
029	COCHE DE PARO	MOBILIARIO	536430110008	METRO	FLEXLINE	33549	PREVENTIVO	6,100.00	1	6,100.00	<ul style="list-style-type: none"> Inspección visual. Mantenimiento integral del equipo coche de paro Limpeza integral de coche de paro Limpeza y verificación de sistema de ruedas, frenos y gavetas. Mantenimiento integral de Desfibrilador Revisión general de equipo (perillas, botoneras, paletas, etc.) revisión y verificación de baterías e indicador de baterías Verificar sistema de descarga y test. Verificar sistema de alarmas. Suministro e instalación de 01 batería y 01 cable ECG completo. El equipo debe ser calibrado por un analizador de descarga con fecha de calibración vigente. Mantenimiento integral de aspirador de secreciones Limpeza el interior y externa del chasis Mantenimiento de motor (engrasado de rodamiento y barnizado del estator). Limpeza del sistema de diafragma y válvula del compresor. Limpeza del sistema de encendido. Y apagado del equipo. Montaje integral del equipo. Suministro e instalación de dos (02) filtros bacteriológico y cambio de mangueras siliconadas Puesta en funcionamiento.
030	COMPRESORA DE AIRE DE 5 HP (USO ODONTOLÓGICO)	ELECTROMECAÁNICO	532222870007	SCHULZ	CSY 20 ISENT	354742	PREVENTIVO	2,500.00	1	2,500.00	<ul style="list-style-type: none"> Inspección visual. Mantenimiento integral del equipo Mantenimiento de motor compresora. Limpeza y eliminación de óxido. Pintura de neoesitario. Purga de agua usada del contenedor de compresora. Verificación de manómetro de salida Y/o cambio. Cambio de filtro y silenciador de compresora. Puesta en funcionamiento

Dirección: Jr. Los Nardos n°740 – Urb. Valdivieso – ATE VITARTE

Celular: 970898193 – 997711228

Teléfono ofc. 01-3637009

Email: ventas@cmtechnologysac.com / cmtechnologysac@gmail.com



Importación y venta de productos médicos servicio de consultoría, mantenimiento y reparación de equipos biomédicos.



C&M TECHNOLOGY S.A.C.

N° DE COTIZ.	DENOMINACION DEL EQUIPAMIENTO	TIPO DE EQUIPAMIENTO	CODIGO PATRIMONIAL	MARCA	MODELO	SERIE / PLACA DE RODAJE	CONCLUSIONES DE LA EVALUACION	COSTO UNITARIO ESTIMADO DE MANTENIMIENTO	FRECUENCIA / AÑO	COSTO TOTAL DEL MANTENIMIENTO	ACTIVIDADES PRINCIPALES
031	COCHE DE PARO	MOBILIARIO	536430710007	METRO	FLEXLINE	33546	PREVENTIVO	6,100.00	1	6,100.00	<ul style="list-style-type: none"> Inspección visual. Mantenimiento integral del equipo coche de paro Limpieza integral de coche de paro Limpieza y verificación de sistema de ruedas, frenos y gavetas Mantenimiento integral de Desfibrilador Revisión general de equipo (perillas, botoneras, paletas, etc.) revisión y verificación de baterías e aislador de baterías Verificar sistema de descarga y test. Verificar sistema de alarmas. Suministro e instalación de 01 batería y 01 cable ECG completo. El equipo debe ser calibrado por un analizador de descarga con fecha de calibración vigente. Mantenimiento integral de aspirador de secreciones Limpieza el interior y externa del chasis Mantenimiento de motor (engrasado de rodamiento y barnizado del estator). Limpieza del sistema de diafragma y válvula del compresor. Limpieza del sistema de encendido. Y apagado del equipo. Montaje integral del equipo. Suministro e instalación de dos (02) filtros bacteriológico y cambio de mangueras siliconadas Puesta en funcionamiento.
032	COMPRESORA DE AIRE PARA USO MEDICO (OTROS)	ELECTROMECAÁNICO	532222870005	CAMPBELL	KL4500DH	A7285-05-2010	PREVENTIVO	450.00	1	450.00	<ul style="list-style-type: none"> Inspección visual. Mantenimiento integral del equipo Mantenimiento de motor compresora. Limpieza y eliminación de óxido. Pintura de necesario. Purga de agua usada del contenedor de compresora. Verificación de manómetro de salida Y/o cambio. Cambio de filtro y silenciador de compresora. Puesta en funcionamiento

(* El precio total incluye los impuestos de ley (IGV), seguros, transporte, inspecciones, pruebas y de ser el caso, los costos laborales respectivos) conforme a la legislación vigente sobre contrataciones del estado.

CONDICIONES:

- FORMA DE PAGO: CREDITO 30 DIAS
- CUENTA CON REGISTRO NACIONAL DE PROVEEDORES (SI)
- TIEMPO DE VIGENCIA DE LA COTIZACIÓN: 30 DIAS CALENDARIOS

DATOS DEL PROVEEDOR

RAZÓN SOCIAL	C & M TECHNOLOGY S.A.C.
N° DE RUC	20551282865
DIRECCIÓN	JR. LOS NARDOS NRO. 740 URB. VALDIVIESO LIMA - LIMA - ATE
TELÉFONO/email autorizados	01-3637009 / VENTAS@CMTECHNOLOGYSAC.COM / CMTECHNOLOGYSAC@GMAIL.COM

AGRADECIENDO SIEMPRE VUESTRA PREFERENCIA, QUEDAMOS DE USTEDES ATENTAMENTE.

Dirección: Jr. Los Nardos n°740 – Urb. Valdivieso – ATE VITARTE

Celular: 970898193 – 997711228

Teléfono ofc. 01-3637009

Email: ventas@cmtechnologysac.com / cmtechnologysac@gmail.com



RUC: 20524594944



SERVICIOS DE MANTENIMIENTO DE EQUIPOS HOSPITALARIOS, SUMINISTRO DE ACCESORIOS Y REPUESTOS

Estimado Sr : Hospital Hermilio Valdizan

Se brinda la cotización de los equipos Biomédicos de la siguiente lista. La cotización incluye IGV.

Fecha: 11 de octubre del 2022

N.º DE COTIZ.	DESCRIPCIÓN DEL EQUIPO (MARCA Y TIPO)	TIPO DE EQUIPO (BIOMÉDICO)	CÓDIGO INTERNACIONAL	MARCA	MODELO	SERIE Y PLACA DE SERIE	CONDICIÓN DE LA EVALUACIÓN	CANTIDAD DE EQUIPOS	PRECIO UNITARIO	PRECIO TOTAL	ACTIVIDADES PRINCIPALES
001	ANALIZADOR DE ELECTROLITOS	BIOMEDICO	532203360001	MEDICA CORPORATION	EASLYTE	35181ANCL	PREVENTIVO	3,600.00	1	3,600.00	<ul style="list-style-type: none"> - Inspección visual. - Mantenimiento integral del equipo. - Limpieza interna del equipo eliminando partículas de polvo de las tarjetas electrónicas, flat, cables, conectores. - Limpieza general del chasis exterior - Verificación de parámetros con muestras patrón - Montaje integral del equipo. - Suministro de reactivos para al menos un mes. - Suministro de 01 kit de limpieza (limpia contactos, paño, agentes desinfectantes entre otros que se requiera en el mantenimiento) y 01 lámpara halógena según modelo - Verificación de parámetros y puesta en funcionamiento
002	ROTADOR SEROLOGICO	BIOMEDICO	532203140001	DIGISYSTEM	DSR-2800D	110391	PREVENTIVO	220.00	1	220.00	<ul style="list-style-type: none"> - Inspección visual. - Mantenimiento integral del equipo. - Limpieza las partes mecánicas del equipo: Placaforma, ejes y engranajes, lubrique si es necesario. - Verificación de los controles de velocidad y de tiempo. - Verificación de parámetros y puesta en funcionamiento. - Calibración de velocidad de rotación con tacómetro con calibración vigente.
003	MICROSCOPIO BINOCULAR ESTANDAR	BIOMEDICO	532278560003	ZEISS	AXIOLAB A1	313601B50	PREVENTIVO	2,340.00	1	2,340.00	<ul style="list-style-type: none"> - Inspección visual. - Mantenimiento integral del equipo. - Mantenimiento de tarjeta electrónica, conectores. - Limpieza de oculares y objetivos. - Mantenimiento de sistema mecánico (platina, subida y bajada) y lubricación. - Verificación y ajuste de diafragma y condensador (sistema de luz). - Suministro: - Suministro de 01 objetivo de x100 - Suministro de 01 Led o foso 01 halogeno (según requiera el equipo) - Verificación de sistema de luz, sistema mecánico y puesta en funcionamiento.
004	LAVADOR DE MICROPLACAS	BIOMEDICO	532272880001	AWARENES & TECHNOLOGY INC.	STAT FAX 2600	2600 - 3633	PREVENTIVO	2,600.00	1	2,600.00	<ul style="list-style-type: none"> - Inspección visual. - Mantenimiento integral del equipo. - Limpiar los sistemas ópticos de los detectores y los sistemas de iluminación. - Limpiar el mecanismo de avance de la placa. - Verificar la alineación de cada pozo con los sistemas emisores y detectores de luz. - Examinar el avance automático de la placa. - Suministro de 01 kit de limpieza (limpie contactos, paño, agentes desinfectantes entre otros que se requiera en el mantenimiento) y Lámpara halógena según modelo - Verificación de parámetros y puesta en funcionamiento
005	LECTOR DE MICROPLACAS	BIOMEDICO	532272880001	LUMATE	400	400-1226	PREVENTIVO	1,600.00	1	1,600.00	<ul style="list-style-type: none"> - Inspección visual. - Mantenimiento integral del equipo. - Limpiar los sistemas ópticos de los detectores y los sistemas de iluminación. - Limpiar el mecanismo de avance de la placa. - Verificar la alineación de cada pozo con los sistemas emisores y detectores de luz. - Examinar el avance automático de la placa. - Verificación de parámetros y puesta en funcionamiento

 TECNOLÓGICA BIOMÉDICA INTEGRAL S.A.C.
 Daniel Alvarado Morales
 Gerente General

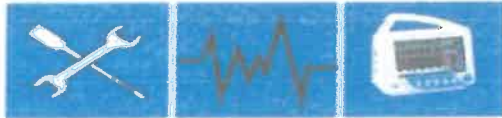

RUC: 20524594944

**SERVICIOS DE MANTENIMIENTO DE EQUIPOS
 HOSPITALARIOS, SUMINISTRO DE ACCESORIOS Y REPUESTOS**

N° DE EQUIPO	DESCRIPCIÓN DEL EQUIPO	TIPO DE EQUIPO	CÓDIGO DE EQUIPO	BRANCHA	MODELO	SERIE / VERSIÓN DE SOFTWARE	TIPO DE MANTENIMIENTO	COSTO ESTIMADO DE MANTENIMIENTO	FRECUENCIA DE MANTENIMIENTO	COSTO TOTAL DEL MANTENIMIENTO	ACCIONES A REALIZAR
006	ESTERILIZADOR DE CALOR SECO	BIOMEDICO	532260470005	MEMMERT	SMB-200	C210-2251	PREVENTIVO	1,800.00	1	1,800.00	<ul style="list-style-type: none"> - Inspección visual. - Mantenimiento integral del equipo. - Desmontaje del equipo - Limpieza integral del equipo (chasis y tarjetas electrónicas) - Verificación del estado de la cámara - Quitar sarro interno por el calor - Verificación de resistencia de calefacción - Quitar y cubrir el oxidado presente con anticorrosivo - Montaje del equipo - Prueba de funcionamiento (test de Bowie & Dick) - Suministro de 01 kit de limpieza (limpia contactos, paño, agentes desinfectantes entre otros que se requiera en el mantenimiento), 04 rollos de papel para impresora. - Suministro de resistencia. - Verificación de parámetros y puesta en funcionamiento
007	INCUBADORA DE LABORATORIO (OTROS)	BIOMEDICO	532269040002	RAYTO	RTA-13	581506042E	PREVENTIVO	400.00	1	400.00	<ul style="list-style-type: none"> - Inspección visual. - Mantenimiento integral del equipo. - Desmontaje del equipo - Limpieza integral del equipo (chasis y tarjetas electrónicas) - Verificación del estado de la cámara - Verificación de resistencia de calefacción - Ajuste y calibración de la termocupla con termómetro digital (Calibrar 37°C) - Suministro de 01 kit de limpieza (limpia contactos, paño, agentes desinfectantes entre otros que se requiera en el mantenimiento) - Verificación de parámetros y puesta en funcionamiento
008	ESTERILIZADOR A VAPOR-AUTOCLAVE DE 21L	BIOMEDICO	532260470014	CRISTOFOLI	AUTOCLAVE VITALE CLASS 21 INOXIDABLE	VCF602016821654654	PREVENTIVO	2,500.00	1	2,500.00	<ul style="list-style-type: none"> - Inspección visual. - Mantenimiento integral del equipo. - Desmontaje del equipo - Limpieza integral del equipo (chasis y tarjetas electrónicas) - Verificación del estado de la cámara - Quitar sarro interno por el calor - Verificación de resistencia de calefacción - Quitar y cubrir el oxidado presente con anticorrosivo - Montaje del equipo - Prueba de funcionamiento (test de Bowie & Dick) - Suministro de 04 kits para pruebas de Bowie & Dick - Suministro de empaquetaduras para puerta de sellado - Suministro de 01 kit de limpieza (limpia contactos, paño, agentes desinfectantes entre otros que se requiera en el mantenimiento) - Verificación de parámetros y puesta en funcionamiento
009	ESTERILIZADOR A CALOR HUMEDO	BIOMEDICO	532260470013	KAVO	KAVO AUTOCLAVE 21LT - 220V	2014001540	PREVENTIVO	2,500.00	1	2,500.00	<ul style="list-style-type: none"> - Inspección visual. - Mantenimiento integral del equipo. - Desmontaje del equipo - Limpieza integral del equipo (chasis y tarjetas electrónicas) - Verificación del estado de la cámara - Quitar sarro interno por el calor - Verificación de resistencia de calefacción - Quitar y cubrir el oxidado presente con anticorrosivo - Montaje del equipo - Prueba de funcionamiento (test de Bowie & Dick) - Suministro de 01 kit de limpieza (limpia contactos, paño, agentes desinfectantes entre otros que se requiera en el mantenimiento), 04 rollos de papel para impresora. - Suministro de 01 empaquetadura para sellado de cámara. - Suministro de 02 cintas testigo. - Suministro de 04 kits para pruebas de Bowie & Dick - Verificación de parámetros y puesta en funcionamiento

Diana Ahuaredo Morales
 TECNOLÓGIA BIOMÉDICA INTEGRAL S.A.C.
 Diana Ahuaredo Morales
 Gerente General

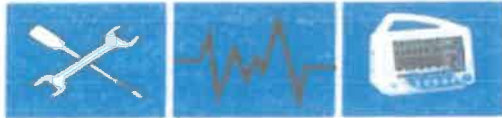

RUC: 20524594944



**SERVICIOS DE MANTENIMIENTO DE EQUIPOS
HOSPITALARIOS, SUMINISTRO DE ACCESORIOS Y REPUESTOS**

N° DE EQUIPO	DESCRIPCIÓN DEL EQUIPO	TIPO DE EQUIPO	CÓDIGO PATRIARCIAL	PROVEEDOR	MODELO	SERIE O PLACA DE IDENTIFICACIÓN	CONEXIÓN DE LA ESPECIALIDAD	CANTIDAD DE EQUIPOS	FRECUENCIA A. / AÑO	COSTO ESTIMADO DE MANTENIMIENTO	ACTIVIDADES PREVISTAS
010	ESTERILIZADOR DE CALOR SECO DE 50 - 35 L	BIOMEDICO	532260470010	MEMMERT	SMB - 400	C411.1145	PREVENTIVO	1,800.00	1	1,800.00	<ul style="list-style-type: none"> Inspección visual. Mantenimiento integral del equipo: Desmontaje del equipo Limpieza integral del equipo (chasis y tarjetas electrónicas) Verificación del estado de la cámara Quitar sarro interno por el calor Verificación de resistencia de calefacción Quitar y cubrir el oído presente con anticorrosivo Montaje del equipo Suministro de 01 kit de limpieza (limpia contactos, paño, agentes desinfectantes entre otros que se requiera en el mantenimiento), 04 rollos de papel para impresora. Suministro de 03 unidades de papel testigo para verificación de una correcta esterilización. Verificación de parámetros y puesta en funcionamiento
011	ESTERILIZADOR DE CALOR SECO	BIOMEDICO	532260470012	MEMMERT	SMB - 200	C214.0033	PREVENTIVO	1,800.00	1	1,800.00	<ul style="list-style-type: none"> Inspección visual. Mantenimiento integral del equipo: Desmontaje del equipo Limpieza integral del equipo (chasis y tarjetas electrónicas) Verificación del estado de la cámara Quitar sarro interno por el calor Verificación de resistencia de calefacción Quitar y cubrir el oído presente con anticorrosivo Montaje del equipo Suministro de 01 kit de limpieza (limpia contactos, paño, agentes desinfectantes entre otros que se requiera en el mantenimiento), 04 rollos de papel para impresora. Suministro de 03 unidades de papel testigo para verificación de una correcta esterilización. Verificación de parámetros y puesta en funcionamiento
012	OXIMETRO DE PULSO PORTATIL ADULTO/PEDIA TRCO	BIOMEDICO	532288330014	EDAN	IR00B	360101M1912690035	PREVENTIVO	1,200.00	1	1,200.00	<ul style="list-style-type: none"> Inspección visual. Mantenimiento integral del equipo. Medición de los voltajes de salida e ingreso al equipo (tarjeta fuente y batería) Limpieza interna del equipo eliminando partículas de polvo de las tarjetas electrónicas, flat, cables, conectores. Armado del equipo Limpieza y desinfección de superficie externa del equipo. Montaje integral del equipo. Suministro e instalación de 01 batería descargable y 01 sensor SPC2. Verificación de parámetros y puesta en funcionamiento
013	ELECTROCARDIOGRAFO	BIOMEDICO	532234770004	EDAN	SE - 3	SE3360308107036	PREVENTIVO	2,200.00	1	2,200.00	<ul style="list-style-type: none"> Inspección visual. Mantenimiento integral del equipo. Limpieza interna del equipo eliminando partículas de polvo de las tarjetas electrónicas, flat, cables, conectores. Armado del equipo Limpieza y desinfección de superficie externa del equipo. Montaje integral del equipo Suministro de un cable troncal y ramales eeg de 10 latiguillos Suministro e instalación de 01 batería 12 V 1,2 Ah Verificación de parámetros y puesta en funcionamiento
014	ASPIRADORA DE SECRECIONES BASE RODABLE	BIOMEDICO	532208120021	ELMASLAR	SA0RRT	SA0189020019	PREVENTIVO	1,000.00	1	1,000.00	<ul style="list-style-type: none"> Inspección visual. Mantenimiento integral del equipo. Desmontaje integral del equipo. Limpieza el interior y externa del chasis Mantenimiento de motor (engrasado de rodamiento y barnizado del estator). Limpieza del sistema de diafragma y válvula del compresor. Limpieza del sistema de encendido. Y apagado del equipo. Montaje integral del equipo. Suministro e instalación de diez (10) filtros bacteriológico y cambio de mangueras siliconadas Verificación de parámetros y puesta en funcionamiento
015	OXIMETRO DE PULSO	BIOMEDICO	532288330012	INFLINDX	IP-1010	EI IL2002	PREVENTIVO	1,370.00	1	1,370.00	<ul style="list-style-type: none"> Inspección visual. Mantenimiento integral del equipo Medición de los voltajes de salida e ingreso al equipo (tarjeta fuente y batería) Limpieza interna del equipo eliminando partículas de polvo de las tarjetas electrónicas, flat, cables, conectores. Armado del equipo Limpieza y desinfección de superficie externa del equipo.



RUC: 20524594944



**SERVICIOS DE MANTENIMIENTO DE EQUIPOS
HOSPITALARIOS, SUMINISTRO DE ACCESORIOS Y REPUESTOS**

N. DE CODIG.	DESCRIPCIÓN DEL EQUIPAMIENTO	TIPO DE EQUIPAMIENTO	CÓDIGO PATRÓN DE LA	MARKA	MODELO	SERIE / PLACA DE IDENTIFICACIÓN	CONDICIONES DE LA EVALUACIÓN	COSTO ESTIMADO DE MANTENIMIENTO	FRECUENCIA A 1 AÑO	CUANTO TIEMPO SE MANTENDRÁ EL EQUIPO	ACTIVIDADES PROPUESTAS
016	ASPIRADORA DE SECRECIONES BASE RODABLE	BIOMEDICO	532208120022	ELMASLAR	SA09HT	SA019020022	PREVENTIVO	1,000.00	1	1,000.00	<ul style="list-style-type: none"> - Inspección visual. - Mantenimiento integral del equipo. - Desmontaje integral del equipo. - Limpieza el interior y externa del chasis - Mantenimiento de motor (engrasado de rodamiento y barnizado del estator). - Limpieza del sistema de diafragma y válvula del compresor. - Limpieza del sistema de encendido. Y apagado del equipo. - Montaje integral del equipo. - Suministro e instalación de diez (10) filtros bacteriológico y cambio de mangueras siliconadas - Verificación de parámetros y puesta en funcionamiento
017	ELECTROCARDIOGRAFO	BIOMEDICO	532234710006	MINDRAY	BENEHEART R3	FK-43003395	PREVENTIVO	2,200.00	1	2,200.00	<ul style="list-style-type: none"> - Inspección visual. - Mantenimiento integral del equipo. - Limpieza interna del equipo eliminando partículas de polvo de las tarjetas electrónicas, flat, cables, conectores. - Armado del equipo - Limpieza y desinfección de superficie externa del equipo. - Montaje integral del equipo - Suministro de un cable troncal y ramales eeg de 10 leads - Suministro e instalación de 01 batería 12 V 12 Ah - Verificación de parámetros y puesta en funcionamiento
018	ASPIRADORA DE SECRECIONES BASE RODABLE	BIOMEDICO	532208120023	ELMASLAR	SA09HT	SA019020026	PREVENTIVO	1,000.00	1	1,000.00	<ul style="list-style-type: none"> - Inspección visual. - Mantenimiento integral del equipo. - Desmontaje integral del equipo. - Limpieza el interior y externa del chasis - Mantenimiento de motor (engrasado de rodamiento y barnizado del estator). - Limpieza del sistema de diafragma y válvula del compresor. - Limpieza del sistema de encendido. Y apagado del equipo. - Montaje integral del equipo. - Suministro e instalación de diez (10) filtros bacteriológico y cambio de mangueras siliconadas - Verificación de parámetros y puesta en funcionamiento
019	ASPIRADORA DE SECRECIONES BASE RODABLE	BIOMEDICO	532208120024	ELMASLAR	SA09HT	SA019020030	PREVENTIVO	1,000.00	1	1,000.00	<ul style="list-style-type: none"> - Inspección visual. - Mantenimiento integral del equipo. - Desmontaje integral del equipo. - Limpieza el interior y externa del chasis - Mantenimiento de motor (engrasado de rodamiento y barnizado del estator). - Limpieza del sistema de diafragma y válvula del compresor. - Limpieza del sistema de encendido. Y apagado del equipo. - Montaje integral del equipo. - Suministro e instalación de diez (10) filtros bacteriológico y cambio de mangueras siliconadas - Verificación de parámetros y puesta en funcionamiento

 TECNOLOGIA BIOMEDICA INTEGRAL S.A.C.
 Diana Alvarado Montes
 Gerente General



RUC: 20524594944

**SERVICIOS DE MANTENIMIENTO DE EQUIPOS
 HOSPITALARIOS, SUMINISTRO DE ACCESORIOS Y REPUESTOS**

N.º DE EQUIPO	DESCRIPCIÓN DEL EQUIPO	TIPO DE EQUIPO	CÓDIGO PATRIARCAL	MARCA	MODELO	SERIE / IDENTIFICACION	TIPO DE MANTENIMIENTO	VALOR ESTIMADO DEL EQUIPO	FRECUENCIA	COSTO ESTIMADO DEL MANTENIMIENTO	ACTIVIDADES PRINCIPALES
020	ELECTROCARDIOGRAFO	BIOMEDICO	53223470001	MINDRAY	BENEHEART R3	FK-45003362	PREVENTIVO	2,200.00	1	2,200.00	<ul style="list-style-type: none"> - Inspección visual. - Mantenimiento integral del equipo. - Limpieza interna del equipo eliminando partículas de polvo de las tarjetas electrónicas, flat, cables, conectores. - Armado del equipo - Limpieza y desinfección de superficie externa del equipo. - Montaje integral del equipo - Suministro de un cable troncal y ramales eeg de 10 latiguillos - Suministro e instalación de 01 batería 12 V 12 Ah - Verificación de parámetros y puesta en funcionamiento
021	ELECTROCARDIOGRAFO PORTATIL	BIOMEDICO	53223470005	CARDIMAX	FX-7102	59002987	PREVENTIVO	2,200.00	1	2,200.00	<ul style="list-style-type: none"> - Inspección visual. - Mantenimiento integral del equipo. - Limpieza interna del equipo eliminando partículas de polvo de las tarjetas electrónicas, flat, cables, conectores. - Armado del equipo - Limpieza y desinfección de superficie externa del equipo. - Montaje integral del equipo - Suministro de un cable troncal y ramales eeg de 10 latiguillos - Suministro e instalación de 01 batería 12 V 12 Ah - Verificación de parámetros y puesta en funcionamiento
022	OXIMETRO DE PULSO DIGITAL	BIOMEDICO	53226630011	MEDIAID	MS0	FF08F00552	PREVENTIVO	1,370.00	1	1,370.00	<ul style="list-style-type: none"> - Inspección visual. - Mantenimiento integral del equipo. - Medicion de los voltajes de salida e ingreso al equipo (tarjeta fuente y batería) - Limpieza interna del equipo eliminando partículas de polvo de las tarjetas electrónicas, flat, cables, conectores. - Armado del equipo - Limpieza y desinfección de superficie externa del equipo. - Montaje integral del equipo. - Suministro e instalación de 01 sensor SPO2. - Verificación de parámetros y puesta en funcionamiento
023	DEFIBRILADOR PORTATIL	BIOMEDICO	53223001002	PROGETTI	RESCUE SAM PRO	TR1309040	PREVENTIVO	2,300.00	1	2,300.00	<ul style="list-style-type: none"> - Inspección visual. - Mantenimiento integral del equipo - Efectuar la limpieza del interior del equipo eliminando partículas de polvo de las tarjetas electrónicas, flat, cables, conectores. - Verificación del sistema de carga y cable de paciente. - Pruebas de descarga interna. - Limpieza exterior del equipo eliminando partículas de gel en las paletas. - Armado de unidades. - Calibración con analizador externo con fecha de calibración vigente. - Suministro e instalación 01 batería, Cable troncal ECG, ramales de 3 y 5 derivaciones, Fiamal ECG 3 terminales tipo broche y papel termo sensible - Verificación de parámetros y puesta en funcionamiento - Verificación de que el equipo se encuentre completo con accesorios y componentes
024	DEFIBRILADOR PORTATIL	BIOMEDICO	53223001001	PROGETTI	RESCUE SAM	14064427	PREVENTIVO	2,300.00	1	2,300.00	<ul style="list-style-type: none"> - Inspección visual. - Mantenimiento integral del equipo. - Efectuar la limpieza del interior del equipo eliminando partículas de polvo de las tarjetas electrónicas, flat, cables, conectores. - Verificación del sistema de carga y cable de paciente. - Pruebas de desoarga interna. - Limpieza exterior del equipo eliminando partículas de gel en las paletas. - Armado de unidades. - Calibración con analizador externo con fecha de calibración vigente. - Suministro e instalación 01 batería, Cable troncal ECG, ramales de 3 y 5 derivaciones, Fiamal ECG 3 terminales tipo broche y papel termo sensible - Verificación de parámetros y puesta en funcionamiento - Verificación de que el equipo se encuentre completo con accesorios y componentes



RUC: 20524594944

**SERVICIOS DE MANTENIMIENTO DE EQUIPOS
 HOSPITALARIOS, SUMINISTRO DE ACCESORIOS Y REPUESTOS**

N° DE COTIZACION	DESCRIPCION DEL EQUIPO/SERVICIO	TIPO DE EQUIPO/SERVICIO	CODIGO PATRIOTICO	MARCA	MODELO	PRECIO UNIDAD DE MEDIDA	CATEGORIA DE LA EVALUACION	CANTIDAD ESTIMADA DE MATERIALES	PRECIO UNIDAD DE MEDIDA	TOTAL DE MATERIALES	DETALLE DE SERVICIOS
025	EQUIPO NEBULIZADOR ELECTRICO PORTATIL	BIOMEDICO	532255T10003	THOMAS	1147	061400001174	PREVENTIVO	1,000.00	1	1,000.00	<ul style="list-style-type: none"> Inspección visual. Mantenimiento integral del equipo. Desmontaje integral del equipo. Limpieza el interior y externa del chasis Mantenimiento de motor (engrasado de rodamiento y barnizado del estator). Limpieza del sistema de diafragma y válvula del compresor. Limpieza del sistema de encendido y apagado del equipo Suministro de filtro de aire Montaje integral del equipo. Verificación de parámetros y puesta en funcionamiento
026	ESTERILIZADOR	BIOMEDICO	5322604T0003	KAYO	KAYO AUTOCLAVE 21LT - 220V	2000100216	PREVENTIVO	2,300.00	1	2,300.00	<ul style="list-style-type: none"> Inspección visual. Mantenimiento integral del equipo. Desmontaje del equipo Limpieza integral del equipo (chasis y tarjetas electrónicas) Verificación del estado de la cámara Quitar sarro interno por el calor Verificación de resistencia de calefacción Quitar y cubrir el oído presente con anticorrosivo Montaje del equipo Prueba de funcionamiento (test de Bowie & Dick) Suministro de 01 kit de limpieza (limpia contactos, paño, agentes desinfectantes entre otros que se requiera en el mantenimiento), 04 rollos de papel para impresora. Suministro de 01 empaquetadura para sellado de cámara. Suministro de 02 cintas testigo. Suministro de 04 kits para pruebas de Bowie & Dick Verificación de parámetros y puesta en funcionamiento
027	ASPIRADORA DE SECRECIONES DE SOBREMESA	BIOMEDICO	532208120020	SILFAB	N35V	01-0213-10-A	PREVENTIVO	1,000.00	1	1,000.00	<ul style="list-style-type: none"> Inspección visual. Mantenimiento integral del equipo. Desmontaje integral del equipo. Limpieza el interior y externa del chasis Mantenimiento de motor (engrasado de rodamiento y barnizado del estator). Limpieza del sistema de diafragma y válvula del compresor. Limpieza del sistema de encendido. Y apagado del equipo. Montaje integral del equipo. Suministro e instalación de diez (10) filtros bacteriológico y cambio de mangueras siliconadas Verificación de parámetros y puesta en funcionamiento
028	EQUIPO NEBULIZADOR ELECTRICO PORTATIL	BIOMEDICO	532255T10008	THOMAS	1147	061400001173	PREVENTIVO	1,000.00	1	1,000.00	<ul style="list-style-type: none"> Inspección visual. Mantenimiento integral del equipo. Desmontaje integral del equipo. Limpieza el interior y externa del chasis Mantenimiento de motor (engrasado de rodamiento y barnizado del estator). Limpieza del sistema de diafragma y válvula del compresor. Limpieza del sistema de encendido. Y apagado del equipo Suministro de filtro de aire Montaje integral del equipo. Verificación de parámetros y puesta en funcionamiento
029	ASPIRADORA DE SECRECIONES	BIOMEDICO	532208120016	THOMAS	1637	011400000825	PREVENTIVO	1,000.00	1	1,000.00	<ul style="list-style-type: none"> Inspección visual. Mantenimiento integral del equipo. Desmontaje integral del equipo. Limpieza el interior y externa del chasis Mantenimiento de motor (engrasado de rodamiento y barnizado del estator). Limpieza del sistema de diafragma y válvula del compresor. Limpieza del sistema de encendido. Y apagado del equipo. Montaje integral del equipo Suministro e instalación de diez (10) filtros bacteriológico y cambio de mangueras siliconadas Verificación de parámetros y puesta en funcionamiento

Diana Alvarado Morales
 TECNOLÓGIA BIOMÉDICA INTEGRAL S.A.C.
 Diana Alvarado Morales
 Gerente General



"Decenio de la Igualdad de Oportunidades para Mujeres y Hombres"
"Año del Fortalecimiento de la Soberanía Nacional"
"Año del Bicentenario del Congreso de la República del Perú"

Santa Anita 11 de agosto del 2022

INFORME N° 29 - 2022-HHV

A : DIEM -DGOS

ASUNTO : METODOLOGIA DE COSTEO PARA EL FORMATO 7.1 DEL
PMM 2023-2025 DEL HOSPITAL HERMILIO VALDIZAN

LUGAR Y FECHA : 11 DE OCTUBRE DEL 2022

Por medio del presente me dirijo a usted para informar en relación del asunto lo siguiente

I. ANTECEDENTES:

Teniendo como marco normativo los documentos técnicos aprobados con Resolución Ministerial N° 148-2013/MINSA (Lineamientos para la elaboración del Plan de Equipamiento de Establecimientos de Salud en Áreas relacionadas a Programas Presupuestales) y Resolución Ministerial N° 533-2016/MINSA (Lineamientos para la elaboración del Plan Multianual de Mantenimiento de la Infraestructura y el Equipamiento en los Establecimientos de Salud), se han realizado las evaluaciones técnicas del equipamiento de los establecimientos de salud de la Unidad Ejecutora Hospital Hermilio Valdizán, tomando como base el SIGA Patrimonial, suministrado por el responsable de patrimonio.

II. ANÁLISIS:

2.1 Se han aplicado los criterios técnicos establecidos en los documentos técnicos citados en el antecedente, y determinado el equipamiento que requiere mantenimiento PREVENTIVO y/o CORRECTIVO.

Equipamiento para mantenimiento ELECTROMECAÁNICO:

Para la estimación de los costos de mantenimiento preventivo y/o correctivo se ha utilizado el método de costo de hora hombre, a través de la siguiente formula:

$$\text{Costo de Mant} = [(N^{\circ} \text{ Personas} \times \text{Costo H/H} \times \text{Tiempo OTM}) + M\text{Fungible} + \text{Rep/Acc}] \times N^{\circ} \text{ OTM}$$

En la aplicación de la formula, y de acuerdo a la zona donde nos encontramos hemos establecido costos promedio de hora hombre y material fungible, el resto de las variables las hemos establecido de acuerdo a las características del equipamiento a intervenir.



PERÚ

Ministerio
de Salud

Hospital Hermilio Valdizán

"Decenio de la Igualdad de Oportunidades para Mujeres y Hombres"
"Año del Fortalecimiento de la Soberanía Nacional"
"Año del Bicentenario del Congreso de la República del Perú"

Adjuntamos como Anexo N° 01, la Matriz de Equipamiento para Mantenimiento del
HOSPITAL HERMILIO VALDIZAN.

III. CONCLUSIONES:

Se han realizado las evaluaciones técnicas del equipamiento del **HOSPITAL HERMILIO VALDIZAN**, concluyéndose en la determinación del equipamiento para mantenimiento y para reposición de acuerdo a las consideraciones de análisis del presente informe y a los detalles de los Anexos N° 01 Formato 7.1

IV. RECOMENDACIONES:

Se recomienda remitir el presente informe a la **DGOS - DIEM** para su respectiva consolidación.

Es todo cuanto informo a usted.



CARLOS ENRIQUE
VALDIVIA LAREDO
INGENIERO
MECANICO ELECTRICISTA
Reg CIP N° 55221

Nº DE COTIZ.	DENOMINACION DEL EQUIPAMIENTO	TIPO DE EQUIPAMIENTO	CODIGO PATRIMONIAL	MARCA	MODELO	SERIE / PLACA DE RODAJE	CONCLUSIONES DE LA EVALUACION	COSTO LIMITADO ESTIMADO DE MANTENIMIENTO	FRECUENCIA / AÑO	COSTO TOTAL DEL MANTENIMIENTO	ACTIVIDADES PRINCIPALES
001	EQUIPO PARA AIRE ACONDICIONADO TIPO DOMESTICO DE 12000 BTU TIPO SPLIT	ELECTROMECHANICO	112236140073	YORK	YSEA12FBADA	100001807141100012	PREVENTIVO	1,000.00	1	1,000.00	<ul style="list-style-type: none"> - Inspección visual. - Mantenimiento integral del equipo - Revisión, lectura y calibración de las presiones en las líneas de alta y baja presión - Revisión de las tuberías y conexiones de cobre - Desmontaje de carcasa de la unidad. - Limpieza general del Equipo - Limpieza con bomba de lavado a los serpentines de condensación. - Limpieza de los serpentines o radiadores - Revisión de los controles, limpieza de contactores eléctricos y mecánicos. - Revisión y ajuste de los variadores de velocidad de los ventiladores, - Suministro y recarga de gas refrigerante a los equipos de aire acondicionado - Revisión y lectura del consumo eléctrico, revisión de conexiones mecánicas, - Revisión y reajuste, de las conexiones mecánicas, pernos, bornetas, empalmes - Revisión de los sistemas de soporte, anclajes, nivelación - Limpieza y pintado de las bases metálicas de los equipos con pintura epóxica
002	EQUIPO PARA AIRE ACONDICIONADO TIPO DOMESTICO DE 24000 BTU TIPO VENTANA	ELECTROMECHANICO	112236140017	TCL-ARCON	TAC-24CHSP2	REGISTRO FOTOGRAFICO	PREVENTIVO	1,500.00	1	1,500.00	<ul style="list-style-type: none"> - Inspección visual. - Mantenimiento integral del equipo - Revisión, lectura y calibración de las presiones en las líneas de alta y baja presión - Revisión de las tuberías y conexiones de cobre - Desmontaje de carcasa de la unidad. - Limpieza general del Equipo - Limpieza con bomba de lavado a los serpentines de condensación. - Limpieza de los serpentines o radiadores - Revisión de los controles, limpieza de contactores eléctricos y mecánicos. - Revisión y ajuste de los variadores de velocidad de los ventiladores, - Suministro y recarga de gas refrigerante a los equipos de aire acondicionado - Revisión y lectura del consumo eléctrico, revisión de conexiones mecánicas, - Revisión y reajuste, de las conexiones mecánicas, pernos, bornetas, empalmes - Revisión de los sistemas de soporte, anclajes, nivelación - Limpieza y pintado de las bases metálicas de los equipos con pintura epóxica
003	EQUIPO PARA AIRE ACONDICIONADO TIPO DOMESTICO DE 60000 BTU TIPO SPLIT	ELECTROMECHANICO	112236140064	YORK	YND460FS-EET	EVAP-244101003121200056	PREVENTIVO	4,500.00	1	4,500.00	<ul style="list-style-type: none"> - Inspección visual. - Mantenimiento integral del equipo - Revisión, lectura y calibración de las presiones en las líneas de alta y baja presión - Revisión de las tuberías y conexiones de cobre - Desmontaje de carcasa de la unidad. - Limpieza general del Equipo - Limpieza con bomba de lavado a los serpentines de condensación. - Limpieza de los serpentines o radiadores - Revisión de los controles, limpieza de contactores eléctricos y mecánicos. - Revisión y ajuste de los variadores de velocidad de los ventiladores, - Suministro y recarga de gas refrigerante a los equipos de aire acondicionado - Revisión y lectura del consumo eléctrico, revisión de conexiones mecánicas, - Revisión y reajuste, de las conexiones mecánicas, pernos, bornetas, empalmes - Revisión de los sistemas de soporte, anclajes, nivelación - Limpieza y pintado de las bases metálicas de los equipos con pintura epóxica
004	EQUIPO PARA AIRE ACONDICIONADO TIPO DOMESTICO DE 18000 BTU TIPO SPLIT	ELECTROMECHANICO	112236140057	COLDFONT	CPWSC-18	D2014548702212814130063	PREVENTIVO	1,000.00	1	1,000.00	<ul style="list-style-type: none"> - Inspección visual. - Mantenimiento integral del equipo - Revisión, lectura y calibración de las presiones en las líneas de alta y baja presión - Revisión de las tuberías y conexiones de cobre - Desmontaje de carcasa de la unidad. - Limpieza general del Equipo - Limpieza con bomba de lavado a los serpentines de condensación. - Limpieza de los serpentines o radiadores - Revisión de los controles, limpieza de contactores eléctricos y mecánicos. - Revisión y ajuste de los variadores de velocidad de los ventiladores, - Suministro y recarga de gas refrigerante a los equipos de aire acondicionado - Revisión y lectura del consumo eléctrico, revisión de conexiones mecánicas, - Revisión y reajuste, de las conexiones mecánicas, pernos, bornetas, empalmes - Revisión de los sistemas de soporte, anclajes, nivelación - Limpieza y pintado de las bases metálicas de los equipos con pintura epóxica

005	EQUIPO PARA AIRE ACONDICIONADO TIPO DOMESTICO DE 24000 BTU TIPO SPLIT	ELECTROMECHANICO	112236140089	YORK	YSEK24FSADA	REGISTRO FOTOGRAFICO	PREVENTIVO	1,500.00	1	1,500.00	<ul style="list-style-type: none"> - Inspección visual. - Mantenimiento integral del equipo - Revisión, lectura y calibración de las presiones en las líneas de alta y baja presión - Revisión de las tuberías y conexiones de cobre - Desmontaje de carcasa de la unidad. - Limpieza general del Equipo - Limpieza con bomba de lavado a los serpentines de condensación. - Limpieza de los serpentines o radiadores - Revisión de los controles, limpieza de colectores eléctricos y mecánicos. - Revisión y ajuste de los variadores de velocidad de los ventiladores. - Suministro y recarga de gas refrigerante a los equipos de aire acondicionado - Revisión y lectura del consumo eléctrico, revisión de conexiones mecánicas. - Revisión y reajuste, de las conexiones mecánicas, pernos, bornas, empalmes - Revisión de los sistemas de soporte, anclajes, nivelación - Limpieza y pintado de las bases metálicas de los equipos con pintura epóxica
006	EQUIPO PARA AIRE ACONDICIONADO TIPO DOMESTICO DE 48000 BTU TIPO SPLIT	ELECTROMECHANICO	112236140061	YORK	YSEK12FSADA	REGISTRO FOTOGRAFICO	PREVENTIVO	2,000.00	1	2,000.00	<ul style="list-style-type: none"> - Inspección visual. - Mantenimiento integral del equipo - Revisión, lectura y calibración de las presiones en las líneas de alta y baja presión - Revisión de las tuberías y conexiones de cobre - Desmontaje de carcasa de la unidad. - Limpieza general del Equipo - Limpieza con bomba de lavado a los serpentines de condensación. - Limpieza de los serpentines o radiadores - Revisión de los controles, limpieza de colectores eléctricos y mecánicos. - Revisión y ajuste de los variadores de velocidad de los ventiladores. - Suministro y recarga de gas refrigerante a los equipos de aire acondicionado - Revisión y lectura del consumo eléctrico, revisión de conexiones mecánicas. - Revisión y reajuste, de las conexiones mecánicas, pernos, bornas, empalmes - Revisión de los sistemas de soporte, anclajes, nivelación - Limpieza y pintado de las bases metálicas de los equipos con pintura epóxica
007	EQUIPO PARA AIRE ACONDICIONADO TIPO DOMESTICO DE 60000 BTU TIPO SPLIT	ELECTROMECHANICO	112236140068	LG	SP242CN	#0114HQ4688	PREVENTIVO	4,500.00	1	4,500.00	<ul style="list-style-type: none"> - Inspección visual. - Mantenimiento integral del equipo - Revisión, lectura y calibración de las presiones en las líneas de alta y baja presión - Revisión de las tuberías y conexiones de cobre - Desmontaje de carcasa de la unidad. - Limpieza general del Equipo - Limpieza con bomba de lavado a los serpentines de condensación. - Limpieza de los serpentines o radiadores - Revisión de los controles, limpieza de colectores eléctricos y mecánicos. - Revisión y ajuste de los variadores de velocidad de los ventiladores. - Suministro y recarga de gas refrigerante a los equipos de aire acondicionado - Revisión y lectura del consumo eléctrico, revisión de conexiones mecánicas. - Revisión y reajuste, de las conexiones mecánicas, pernos, bornas, empalmes - Revisión de los sistemas de soporte, anclajes, nivelación - Limpieza y pintado de las bases metálicas de los equipos con pintura epóxica
008	EQUIPO PARA AIRE ACONDICIONADO TIPO DOMESTICO DE 60000 BTU TIPO SPLIT	ELECTROMECHANICO	112236140043	MIDEA	MSR24CR	DZ1147895012903130098	PREVENTIVO	1,200.00	1	1,200.00	<ul style="list-style-type: none"> - Inspección visual. - Mantenimiento integral del equipo - Revisión, lectura y calibración de las presiones en las líneas de alta y baja presión - Revisión de las tuberías y conexiones de cobre - Desmontaje de carcasa de la unidad. - Limpieza general del Equipo - Limpieza con bomba de lavado a los serpentines de condensación. - Limpieza de los serpentines o radiadores - Revisión de los controles, limpieza de colectores eléctricos y mecánicos. - Revisión y ajuste de los variadores de velocidad de los ventiladores. - Suministro y recarga de gas refrigerante a los equipos de aire acondicionado - Revisión y lectura del consumo eléctrico, revisión de conexiones mecánicas. - Revisión y reajuste, de las conexiones mecánicas, pernos, bornas, empalmes - Revisión de los sistemas de soporte, anclajes, nivelación - Limpieza y pintado de las bases metálicas de los equipos con pintura epóxica
009	EQUIPO PARA AIRE ACONDICIONADO TIPO DOMESTICO	ELECTROMECHANICO	112236140075	LG	SP122CN	ME265014105	PREVENTIVO	2,000.00	1	2,000.00	<ul style="list-style-type: none"> - Inspección visual. - Mantenimiento integral del equipo - Revisión, lectura y calibración de las presiones en las líneas de alta y baja presión - Revisión de las tuberías y conexiones de cobre - Desmontaje de carcasa de la unidad. - Limpieza general del Equipo - Limpieza con bomba de lavado a los serpentines de condensación. - Limpieza de los serpentines o radiadores - Revisión de los controles, limpieza de colectores eléctricos y mecánicos. - Revisión y ajuste de los variadores de velocidad de los ventiladores. - Suministro y recarga de gas refrigerante a los equipos de aire acondicionado - Revisión y lectura del consumo eléctrico, revisión de conexiones mecánicas. - Revisión y reajuste, de las conexiones mecánicas, pernos, bornas, empalmes - Revisión de los sistemas de soporte, anclajes, nivelación - Limpieza y pintado de las bases metálicas de los equipos con pintura epóxica

010	EQUIPO PARA AIRE ACONDICIONADO TIPO INDUSTRIAL DE 18000 BTU TIPO VENTANA	ELECTROMECHANICO	11224010048	YORK	YSEAGHNSADA	100001487130700531	PREVENTIVO	1,000.00	1	1,000.00	<ul style="list-style-type: none"> - Inspección visual. - Mantenimiento integral del equipo - Revisión, lectura y calibración de las presiones en las líneas de alta y baja presión - Revisión de las tuberías y conexiones de cobre - Desmontaje de carcasa de la unidad. - Limpieza general del Equipo - Limpieza con bomba de lavado a los serpentines de condensación. - Limpieza de los serpentines o radiadores - Revisión de los controles, limpieza de contactores eléctricos y mecánicos. - Revisión y ajuste de los variadores de velocidad de los ventiladores. - Suministro y recarga de gas refrigerante a los equipos de aire acondicionado - Revisión y lectura del consumo eléctrico, revisión de conexiones mecánicas. - Revisión y reajuste, de las conexiones mecánicas, pernos, bornas, empalmes - Revisión de los sistemas de soporte, anclajes, nivelación - Limpieza y pintado de las bases metálicas de los equipos con pintura epóxica
011	EQUIPO PARA AIRE ACONDICIONADO TIPO DOMESTICO DE 18000 BTU TIPO SPLIT	ELECTROMECHANICO	112238140058	MIDEA	MSG-18CR	C101335960011428130005	PREVENTIVO	1,000.00	1	1,000.00	<ul style="list-style-type: none"> - Inspección visual. - Mantenimiento integral del equipo - Revisión, lectura y calibración de las presiones en las líneas de alta y baja presión - Revisión de las tuberías y conexiones de cobre - Desmontaje de carcasa de la unidad. - Limpieza general del Equipo - Limpieza con bomba de lavado a los serpentines de condensación. - Limpieza de los serpentines o radiadores - Revisión de los controles, limpieza de contactores eléctricos y mecánicos. - Revisión y ajuste de los variadores de velocidad de los ventiladores. - Suministro y recarga de gas refrigerante a los equipos de aire acondicionado - Revisión y lectura del consumo eléctrico, revisión de conexiones mecánicas. - Revisión y reajuste, de las conexiones mecánicas, pernos, bornas, empalmes - Revisión de los sistemas de soporte, anclajes, nivelación - Limpieza y pintado de las bases metálicas de los equipos con pintura epóxica
012	EQUIPO PARA AIRE ACONDICIONADO TIPO DOMESTICO DE 18000 BTU TIPO SPLIT	ELECTROMECHANICO	112238140041	MIDEA	MSG-18CR	C1013185313111120068	PREVENTIVO	1,000.00	1	1,000.00	<ul style="list-style-type: none"> - Inspección visual. - Mantenimiento integral del equipo - Revisión, lectura y calibración de las presiones en las líneas de alta y baja presión - Revisión de las tuberías y conexiones de cobre - Desmontaje de carcasa de la unidad. - Limpieza general del Equipo - Limpieza con bomba de lavado a los serpentines de condensación. - Limpieza de los serpentines o radiadores - Revisión de los controles, limpieza de contactores eléctricos y mecánicos. - Revisión y ajuste de los variadores de velocidad de los ventiladores. - Suministro y recarga de gas refrigerante a los equipos de aire acondicionado - Revisión y lectura del consumo eléctrico, revisión de conexiones mecánicas. - Revisión y reajuste, de las conexiones mecánicas, pernos, bornas, empalmes - Revisión de los sistemas de soporte, anclajes, nivelación - Limpieza y pintado de las bases metálicas de los equipos con pintura epóxica
013	EQUIPO PARA AIRE ACONDICIONADO TIPO DOMESTICO DE 60000 BTU TIPO SPLIT	ELECTROMECHANICO	112238140048	MIDEA	MOV-60CR-X	C101283990210027130002	PREVENTIVO	4,500.00	1	4,500.00	<ul style="list-style-type: none"> - Inspección visual. - Mantenimiento integral del equipo - Revisión, lectura y calibración de las presiones en las líneas de alta y baja presión - Revisión de las tuberías y conexiones de cobre - Desmontaje de carcasa de la unidad. - Limpieza general del Equipo - Limpieza con bomba de lavado a los serpentines de condensación. - Limpieza de los serpentines o radiadores - Revisión de los controles, limpieza de contactores eléctricos y mecánicos. - Revisión y ajuste de los variadores de velocidad de los ventiladores. - Suministro y recarga de gas refrigerante a los equipos de aire acondicionado - Revisión y lectura del consumo eléctrico, revisión de conexiones mecánicas. - Revisión y reajuste, de las conexiones mecánicas, pernos, bornas, empalmes - Revisión de los sistemas de soporte, anclajes, nivelación - Limpieza y pintado de las bases metálicas de los equipos con pintura epóxica
014	EQUIPO PARA AIRE ACONDICIONADO TIPO DOMESTICO DE 24000 BTU TIPO SPLIT	ELECTROMECHANICO	112238140052	COMFORTSTAR	OCH24CD	C3487910001211.E.3360410005718	PREVENTIVO	1,500.00	1	1,500.00	<ul style="list-style-type: none"> - Inspección visual. - Mantenimiento integral del equipo - Revisión, lectura y calibración de las presiones en las líneas de alta y baja presión - Revisión de las tuberías y conexiones de cobre - Desmontaje de carcasa de la unidad. - Limpieza general del Equipo - Limpieza con bomba de lavado a los serpentines de condensación. - Limpieza de los serpentines o radiadores - Revisión de los controles, limpieza de contactores eléctricos y mecánicos. - Revisión y ajuste de los variadores de velocidad de los ventiladores. - Suministro y recarga de gas refrigerante a los equipos de aire acondicionado - Revisión y lectura del consumo eléctrico, revisión de conexiones mecánicas. - Revisión y reajuste, de las conexiones mecánicas, pernos, bornas, empalmes - Revisión de los sistemas de soporte, anclajes, nivelación - Limpieza y pintado de las bases metálicas de los equipos con pintura epóxica

015	EQUIPO PARA AIRE ACONDICIONADO TIPO DOMESTICO DE 18000 BTU TIPO SPLIT	ELECTROMECHANICO	112236140040	MIDEA	MSC-18CR	C10131853131131120022	PREVENTIVO	1,000.00	1	1,000.00	<ul style="list-style-type: none"> - Inspección visual. - Mantenimiento integral del equipo - Revisión, lectura y calibración de las presiones en las líneas de alta y baja presión - Revisión de las tuberías y conexiones de cobre - Desmontaje de carcasa de la unidad. - Limpieza general del Equipo - Limpieza con bomba de lavado a los serpentines de condensación. - Limpieza de los serpentines o radiadores - Revisión de los controles, limpieza de contactores eléctricos y mecánicos. - Revisión y ajuste de los variadores de velocidad de los ventiladores. - Suministro y recarga de gas refrigerante a los equipos de aire acondicionado - Revisión y lectura del consumo eléctrico, revisión de conexiones mecánicas. - Revisión y reajuste, de las conexiones mecánicas, pernos, bornas, empalmes - Revisión de los sistemas de soporte, anclajes, nivelación - Limpieza y pintado de las bases metálicas de los equipos con pintura epóxica
016	EQUIPO PARA AIRE ACONDICIONADO TIPO INDUSTRIAL DE 40000 BTU TIPO DUCTO	ELECTROMECHANICO	112240100047	COLDPOINT	MUB-60CRX	REGISTRO FOTOGRAFICO	PREVENTIVO	4,500.00	1	4,500.00	<ul style="list-style-type: none"> - Inspección visual. - Mantenimiento integral del equipo - Revisión, lectura y calibración de las presiones en las líneas de alta y baja presión - Revisión de las tuberías y conexiones de cobre - Desmontaje de carcasa de la unidad. - Limpieza general del Equipo - Limpieza con bomba de lavado a los serpentines de condensación. - Limpieza de los serpentines o radiadores - Revisión de los controles, limpieza de contactores eléctricos y mecánicos. - Revisión y ajuste de los variadores de velocidad de los ventiladores. - Suministro y recarga de gas refrigerante a los equipos de aire acondicionado - Revisión y lectura del consumo eléctrico, revisión de conexiones mecánicas. - Revisión y reajuste, de las conexiones mecánicas, pernos, bornas, empalmes - Revisión de los sistemas de soporte, anclajes, nivelación - Limpieza y pintado de las bases metálicas de los equipos con pintura epóxica
017	EQUIPO PARA AIRE ACONDICIONADO TIPO DOMESTICO	ELECTROMECHANICO	112236140003	PANASONIC	CS-AC1819P	188405104	PREVENTIVO	1,000.00	1	1,000.00	<ul style="list-style-type: none"> - Inspección visual. - Mantenimiento integral del equipo - Revisión, lectura y calibración de las presiones en las líneas de alta y baja presión - Revisión de las tuberías y conexiones de cobre - Desmontaje de carcasa de la unidad. - Limpieza general del Equipo - Limpieza con bomba de lavado a los serpentines de condensación. - Limpieza de los serpentines o radiadores - Revisión de los controles, limpieza de contactores eléctricos y mecánicos. - Revisión y ajuste de los variadores de velocidad de los ventiladores. - Suministro y recarga de gas refrigerante a los equipos de aire acondicionado - Revisión y lectura del consumo eléctrico, revisión de conexiones mecánicas. - Revisión y reajuste, de las conexiones mecánicas, pernos, bornas, empalmes - Revisión de los sistemas de soporte, anclajes, nivelación - Limpieza y pintado de las bases metálicas de los equipos con pintura epóxica
018	EQUIPO PARA AIRE ACONDICIONADO TIPO DOMESTICO DE 24000 BTU TIPO VENTANA	ELECTROMECHANICO	112236140015	TCL-ARCON	TAC-24CHS.A2	REGISTRO FOTOGRAFICO	PREVENTIVO	1,500.00	1	1,500.00	<ul style="list-style-type: none"> - Inspección visual. - Mantenimiento integral del equipo - Revisión, lectura y calibración de las presiones en las líneas de alta y baja presión - Revisión de las tuberías y conexiones de cobre - Desmontaje de carcasa de la unidad. - Limpieza general del Equipo - Limpieza con bomba de lavado a los serpentines de condensación. - Limpieza de los serpentines o radiadores - Revisión de los controles, limpieza de contactores eléctricos y mecánicos. - Revisión y ajuste de los variadores de velocidad de los ventiladores. - Suministro y recarga de gas refrigerante a los equipos de aire acondicionado - Revisión y lectura del consumo eléctrico, revisión de conexiones mecánicas. - Revisión y reajuste, de las conexiones mecánicas, pernos, bornas, empalmes - Revisión de los sistemas de soporte, anclajes, nivelación - Limpieza y pintado de las bases metálicas de los equipos con pintura epóxica
019	EQUIPO PARA AIRE ACONDICIONADO TIPO DOMESTICO DE 12000 BTU TIPO SPLIT	ELECTROMECHANICO	112236140072	TCL-ARCON	TAC-24CHS.A2	REGISTRO FOTOGRAFICO	PREVENTIVO	500.00	1	500.00	<ul style="list-style-type: none"> - Inspección visual. - Mantenimiento integral del equipo - Revisión, lectura y calibración de las presiones en las líneas de alta y baja presión - Revisión de las tuberías y conexiones de cobre - Desmontaje de carcasa de la unidad. - Limpieza general del Equipo - Limpieza con bomba de lavado a los serpentines de condensación. - Limpieza de los serpentines o radiadores - Revisión de los controles, limpieza de contactores eléctricos y mecánicos. - Revisión y ajuste de los variadores de velocidad de los ventiladores. - Suministro y recarga de gas refrigerante a los equipos de aire acondicionado - Revisión y lectura del consumo eléctrico, revisión de conexiones mecánicas. - Revisión y reajuste, de las conexiones mecánicas, pernos, bornas, empalmes - Revisión de los sistemas de soporte, anclajes, nivelación - Limpieza y pintado de las bases metálicas de los equipos con pintura epóxica

020	EQUIPO PARA AIRE ACONDICIONADO TIPO DOMESTICO DE 24000 BTU TIPO VENTANA	ELECTROMECHANICO	112236140014	TCL-ARCON	TAC-24CHS-4Z	REGISTRO FOTOGRAFICO	PREVENTIVO	1,500.00	1	1,500.00	<ul style="list-style-type: none"> - Inspección visual. - Mantenimiento integral del equipo - Revisión, lectura y calibración de las presiones en las líneas de alta y baja presión - Revisión de las tuberías y conexiones de cobre - Desmontaje de carcasa de la unidad. - Limpieza general del Equipo - Limpieza con bomba de lavado a los serpentines de condensación. - Limpieza de los serpentines o radiadores - Revisión de los controles, limpieza de contactores eléctricos y mecánicos. - Revisión y ajuste de los variadores de velocidad de los ventiladores. - Suministro y recarga de gas refrigerante a los equipos de aire acondicionado - Revisión y lectura del consumo eléctrico, revisión de conexiones mecánicas, - Revisión y reajuste, de las conexiones mecánicas, pernos, bornas, empalmes - Revisión de los sistemas de soporte, anclajes, nivelación - Limpieza y pintado de las bases metálicas de los equipos con pintura epóxica
021	EQUIPO PARA AIRE ACONDICIONADO TIPO DOMESTICO DE 24000 BTU TIPO VENTANA	ELECTROMECHANICO	112236140020	TCL-ARCON	TAC-24CHS-4Z	REGISTRO FOTOGRAFICO	PREVENTIVO	1,500.00	1	1,500.00	<ul style="list-style-type: none"> - Inspección visual. - Mantenimiento integral del equipo - Revisión, lectura y calibración de las presiones en las líneas de alta y baja presión - Revisión de las tuberías y conexiones de cobre - Desmontaje de carcasa de la unidad. - Limpieza general del Equipo - Limpieza con bomba de lavado a los serpentines de condensación. - Limpieza de los serpentines o radiadores - Revisión de los controles, limpieza de contactores eléctricos y mecánicos. - Revisión y ajuste de los variadores de velocidad de los ventiladores. - Suministro y recarga de gas refrigerante a los equipos de aire acondicionado - Revisión y lectura del consumo eléctrico, revisión de conexiones mecánicas, - Revisión y reajuste, de las conexiones mecánicas, pernos, bornas, empalmes - Revisión de los sistemas de soporte, anclajes, nivelación - Limpieza y pintado de las bases metálicas de los equipos con pintura epóxica
022	EQUIPO PARA AIRE ACONDICIONADO TIPO DOMESTICO DE 24000 BTU TIPO VENTANA	ELECTROMECHANICO	112236140070	YORK	Y9EA12FS-ADA	10000103215040118	PREVENTIVO	1,500.00	1	1,500.00	<ul style="list-style-type: none"> - Inspección visual. - Mantenimiento integral del equipo - Revisión, lectura y calibración de las presiones en las líneas de alta y baja presión - Revisión de las tuberías y conexiones de cobre - Desmontaje de carcasa de la unidad. - Limpieza general del Equipo - Limpieza con bomba de lavado a los serpentines de condensación. - Limpieza de los serpentines o radiadores - Revisión de los controles, limpieza de contactores eléctricos y mecánicos. - Revisión y ajuste de los variadores de velocidad de los ventiladores. - Suministro y recarga de gas refrigerante a los equipos de aire acondicionado - Revisión y lectura del consumo eléctrico, revisión de conexiones mecánicas, - Revisión y reajuste, de las conexiones mecánicas, pernos, bornas, empalmes - Revisión de los sistemas de soporte, anclajes, nivelación - Limpieza y pintado de las bases metálicas de los equipos con pintura epóxica
023	EQUIPO PARA AIRE ACONDICIONADO TIPO DOMESTICO DE 18000 BTU TIPO SPLIT	ELECTROMECHANICO	112236140039	MIDEA	MSG-18CR	C101135569111426120024	PREVENTIVO	1,000.00	1	1,000.00	<ul style="list-style-type: none"> - Inspección visual. - Mantenimiento integral del equipo - Revisión, lectura y calibración de las presiones en las líneas de alta y baja presión - Revisión de las tuberías y conexiones de cobre - Desmontaje de carcasa de la unidad. - Limpieza general del Equipo - Limpieza con bomba de lavado a los serpentines de condensación. - Limpieza de los serpentines o radiadores - Revisión de los controles, limpieza de contactores eléctricos y mecánicos. - Revisión y ajuste de los variadores de velocidad de los ventiladores. - Suministro y recarga de gas refrigerante a los equipos de aire acondicionado - Revisión y lectura del consumo eléctrico, revisión de conexiones mecánicas, - Revisión y reajuste, de las conexiones mecánicas, pernos, bornas, empalmes - Revisión de los sistemas de soporte, anclajes, nivelación - Limpieza y pintado de las bases metálicas de los equipos con pintura epóxica
024	EQUIPO PARA AIRE ACONDICIONADO TIPO DOMESTICO DE 24000 BTU TIPO SPLIT	ELECTROMECHANICO	112236140053	CARRIER	ALPHA	REGISTRO FOTOGRAFICO	PREVENTIVO	1,500.00	1	1,500.00	<ul style="list-style-type: none"> - Inspección visual. - Mantenimiento integral del equipo - Revisión, lectura y calibración de las presiones en las líneas de alta y baja presión - Revisión de las tuberías y conexiones de cobre - Desmontaje de carcasa de la unidad. - Limpieza general del Equipo - Limpieza con bomba de lavado a los serpentines de condensación. - Limpieza de los serpentines o radiadores - Revisión de los controles, limpieza de contactores eléctricos y mecánicos. - Revisión y ajuste de los variadores de velocidad de los ventiladores. - Suministro y recarga de gas refrigerante a los equipos de aire acondicionado - Revisión y lectura del consumo eléctrico, revisión de conexiones mecánicas, - Revisión y reajuste, de las conexiones mecánicas, pernos, bornas, empalmes - Revisión de los sistemas de soporte, anclajes, nivelación - Limpieza y pintado de las bases metálicas de los equipos con pintura epóxica

025	EQUIPO PARA AIRE ACONDICIONADO TIPO DOMESTICO	ELECTROMECHANICO	112236140074	YORK	YOE460FS-ADT	2441106312120053	PREVENTIVO	2,000.00	1	2,000.00	<ul style="list-style-type: none"> - Inspección visual. - Mantenimiento integral del equipo - Revisión, lectura y calibración de las presiones en las líneas de alta y baja presión - Revisión de las tuberías y conexiones de cobre - Desmontaje de carcasa de la unidad. - Limpieza general del Equipo - Limpieza con bomba de lavado a los serpentines de condensación. - Limpieza de los serpentines o radiadores - Revisión de los controles, limpieza de contactores eléctricos y mecánicos. - Revisión y ajuste de los variadores de velocidad de los ventiladores. - Suministro y recarga de gas refrigerante a los equipos de aire acondicionado - Revisión y lectura del consumo eléctrico, revisión de conexiones mecánicas, - Revisión y reajuste, de las conexiones mecánicas, pernos, borneras, empalmes - Revisión de los sistemas de soporte, anclajes, nivelación - Limpieza y pintado de las bases metálicas de los equipos con pintura epóxica
026	EQUIPO PARA AIRE ACONDICIONADO TIPO DOMESTICO	ELECTROMECHANICO	112236140019	CARRIER	WRCA424BR	900080	PREVENTIVO	1,500.00	1	1,500.00	<ul style="list-style-type: none"> - Inspección visual. - Mantenimiento integral del equipo - Revisión, lectura y calibración de las presiones en las líneas de alta y baja presión - Revisión de las tuberías y conexiones de cobre - Desmontaje de carcasa de la unidad. - Limpieza general del Equipo - Limpieza con bomba de lavado a los serpentines de condensación. - Limpieza de los serpentines o radiadores - Revisión de los controles, limpieza de contactores eléctricos y mecánicos. - Revisión y ajuste de los variadores de velocidad de los ventiladores. - Suministro y recarga de gas refrigerante a los equipos de aire acondicionado - Revisión y lectura del consumo eléctrico, revisión de conexiones mecánicas, - Revisión y reajuste, de las conexiones mecánicas, pernos, borneras, empalmes - Revisión de los sistemas de soporte, anclajes, nivelación - Limpieza y pintado de las bases metálicas de los equipos con pintura epóxica
027	EQUIPO PARA AIRE ACONDICIONADO TIPO DOMESTICO	ELECTROMECHANICO	112236140032	COMFORTSTAR	CCR424CD	3487910001208	PREVENTIVO	1,500.00	1	1,500.00	<ul style="list-style-type: none"> - Inspección visual. - Mantenimiento integral del equipo - Revisión, lectura y calibración de las presiones en las líneas de alta y baja presión - Revisión de las tuberías y conexiones de cobre - Desmontaje de carcasa de la unidad. - Limpieza general del Equipo - Limpieza con bomba de lavado a los serpentines de condensación. - Limpieza de los serpentines o radiadores - Revisión de los controles, limpieza de contactores eléctricos y mecánicos. - Revisión y ajuste de los variadores de velocidad de los ventiladores. - Suministro y recarga de gas refrigerante a los equipos de aire acondicionado - Revisión y lectura del consumo eléctrico, revisión de conexiones mecánicas, - Revisión y reajuste, de las conexiones mecánicas, pernos, borneras, empalmes - Revisión de los sistemas de soporte, anclajes, nivelación - Limpieza y pintado de las bases metálicas de los equipos con pintura epóxica
028	EQUIPO PARA AIRE ACONDICIONADO TIPO DOMESTICO	ELECTROMECHANICO	112236140059	YORK	YSCA44FS-ADA	10001527140680007	PREVENTIVO	1,500.00	1	1,500.00	<ul style="list-style-type: none"> - Inspección visual. - Mantenimiento integral del equipo - Revisión, lectura y calibración de las presiones en las líneas de alta y baja presión - Revisión de las tuberías y conexiones de cobre - Desmontaje de carcasa de la unidad. - Limpieza general del Equipo - Limpieza con bomba de lavado a los serpentines de condensación. - Limpieza de los serpentines o radiadores - Revisión de los controles, limpieza de contactores eléctricos y mecánicos. - Revisión y ajuste de los variadores de velocidad de los ventiladores. - Suministro y recarga de gas refrigerante a los equipos de aire acondicionado - Revisión y lectura del consumo eléctrico, revisión de conexiones mecánicas, - Revisión y reajuste, de las conexiones mecánicas, pernos, borneras, empalmes - Revisión de los sistemas de soporte, anclajes, nivelación - Limpieza y pintado de las bases metálicas de los equipos con pintura epóxica
029	EQUIPO PARA AIRE ACONDICIONADO TIPO DOMESTICO	ELECTROMECHANICO	112236140047	MIDEA	MSC-16CR	C10131953021131613023	PREVENTIVO	1,000.00	1	1,000.00	<ul style="list-style-type: none"> - Inspección visual. - Mantenimiento integral del equipo - Revisión, lectura y calibración de las presiones en las líneas de alta y baja presión - Revisión de las tuberías y conexiones de cobre - Desmontaje de carcasa de la unidad. - Limpieza general del Equipo - Limpieza con bomba de lavado a los serpentines de condensación. - Limpieza de los serpentines o radiadores - Revisión de los controles, limpieza de contactores eléctricos y mecánicos. - Revisión y ajuste de los variadores de velocidad de los ventiladores. - Suministro y recarga de gas refrigerante a los equipos de aire acondicionado - Revisión y lectura del consumo eléctrico, revisión de conexiones mecánicas, - Revisión y reajuste, de las conexiones mecánicas, pernos, borneras, empalmes - Revisión de los sistemas de soporte, anclajes, nivelación - Limpieza y pintado de las bases metálicas de los equipos con pintura epóxica

030	EQUIPO PARA AIRE ACONDICIONADO TIPO DOMESTICO	ELECTROMECHANICO	11223614007	FRONDOYO	KTR-12	UTSV64S4ZDS	PREVENTIVO	500.00	1	500.00	<ul style="list-style-type: none"> - Inspección visual. - Mantenimiento integral del equipo - Revisión, lectura y calibración de las presiones en las líneas de alta y baja presión - Revisión de las tuberías y conexiones de cobre - Desmontaje de carcasa de la unidad. - Limpieza general del Equipo - Limpieza con bomba de lavado a los serpentines de condensación. - Limpieza de los serpentines o radiadores - Revisión de los controles, limpieza de contactores eléctricos y mecánicos. - Revisión y ajuste de los variadores de velocidad de los ventiladores. - Suministro y recarga de gas refrigerante a los equipos de aire acondicionado - Revisión y lectura del consumo eléctrico, revisión de conexiones mecánicas, - Revisión y reajuste, de las conexiones mecánicas, pernos, bornas, empalmes - Revisión de los sistemas de soporte, anclajes, nivelación - Limpieza y pintado de las bases metálicas de los equipos con pintura epóxica
031	EQUIPO PARA AIRE ACONDICIONADO TIPO DOMESTICO	ELECTROMECHANICO	11223614009	YORK	YDEA98FS-ADT	24100147111000019	PREVENTIVO	1,500.00	1	1,500.00	<ul style="list-style-type: none"> - Inspección visual. - Mantenimiento integral del equipo - Revisión, lectura y calibración de las presiones en las líneas de alta y baja presión - Revisión de las tuberías y conexiones de cobre - Desmontaje de carcasa de la unidad. - Limpieza general del Equipo - Limpieza con bomba de lavado a los serpentines de condensación. - Limpieza de los serpentines o radiadores - Revisión de los controles, limpieza de contactores eléctricos y mecánicos. - Revisión y ajuste de los variadores de velocidad de los ventiladores. - Suministro y recarga de gas refrigerante a los equipos de aire acondicionado - Revisión y lectura del consumo eléctrico, revisión de conexiones mecánicas, - Revisión y reajuste, de las conexiones mecánicas, pernos, bornas, empalmes - Revisión de los sistemas de soporte, anclajes, nivelación - Limpieza y pintado de las bases metálicas de los equipos con pintura epóxica
032	EQUIPO PARA AIRE ACONDICIONADO TIPO DOMESTICO	ELECTROMECHANICO	112236140011	COLD POINT	MUR-3BCR	CT0302198020861940009	PREVENTIVO	2,000.00	1	2,000.00	<ul style="list-style-type: none"> - Inspección visual. - Mantenimiento integral del equipo - Revisión, lectura y calibración de las presiones en las líneas de alta y baja presión - Revisión de las tuberías y conexiones de cobre - Desmontaje de carcasa de la unidad. - Limpieza general del Equipo - Limpieza con bomba de lavado a los serpentines de condensación. - Limpieza de los serpentines o radiadores - Revisión de los controles, limpieza de contactores eléctricos y mecánicos. - Revisión y ajuste de los variadores de velocidad de los ventiladores. - Suministro y recarga de gas refrigerante a los equipos de aire acondicionado - Revisión y lectura del consumo eléctrico, revisión de conexiones mecánicas, - Revisión y reajuste, de las conexiones mecánicas, pernos, bornas, empalmes - Revisión de los sistemas de soporte, anclajes, nivelación - Limpieza y pintado de las bases metálicas de los equipos con pintura epóxica
033	EQUIPO PARA AIRE ACONDICIONADO TIPO DOMESTICO	ELECTROMECHANICO	112236140083	YORK	YDEA00FS-ADT	24410148130000020	PREVENTIVO	2,100.00	1	2,100.00	<ul style="list-style-type: none"> - Inspección visual. - Mantenimiento integral del equipo - Revisión, lectura y calibración de las presiones en las líneas de alta y baja presión - Revisión de las tuberías y conexiones de cobre - Desmontaje de carcasa de la unidad. - Limpieza general del Equipo - Limpieza con bomba de lavado a los serpentines de condensación. - Limpieza de los serpentines o radiadores - Revisión de los controles, limpieza de contactores eléctricos y mecánicos. - Revisión y ajuste de los variadores de velocidad de los ventiladores. - Suministro y recarga de gas refrigerante a los equipos de aire acondicionado - Revisión y lectura del consumo eléctrico, revisión de conexiones mecánicas, - Revisión y reajuste, de las conexiones mecánicas, pernos, bornas, empalmes - Revisión de los sistemas de soporte, anclajes, nivelación - Limpieza y pintado de las bases metálicas de los equipos con pintura epóxica
034	EQUIPO PARA AIRE ACONDICIONADO TIPO DOMESTICO	ELECTROMECHANICO	112236140071	YORK	YSEA18FS-ADA	10001313140600089	PREVENTIVO	1,000.00	1	1,000.00	<ul style="list-style-type: none"> - Inspección visual. - Mantenimiento integral del equipo - Revisión, lectura y calibración de las presiones en las líneas de alta y baja presión - Revisión de las tuberías y conexiones de cobre - Desmontaje de carcasa de la unidad. - Limpieza general del Equipo - Limpieza con bomba de lavado a los serpentines de condensación. - Limpieza de los serpentines o radiadores - Revisión de los controles, limpieza de contactores eléctricos y mecánicos. - Revisión y ajuste de los variadores de velocidad de los ventiladores. - Suministro y recarga de gas refrigerante a los equipos de aire acondicionado - Revisión y lectura del consumo eléctrico, revisión de conexiones mecánicas, - Revisión y reajuste, de las conexiones mecánicas, pernos, bornas, empalmes - Revisión de los sistemas de soporte, anclajes, nivelación - Limpieza y pintado de las bases metálicas de los equipos con pintura epóxica

035	EQUIPO PARA AIRE ACONDICIONADO TIPO DOMESTICO	ELECTROMECHANICO	112236140058	YORK	YS3A125-S-ADA	10001527140710049	PREVENTIVO	500.00	1	500.00	<ul style="list-style-type: none"> - Inspección visual. - Mantenimiento integral del equipo - Revisión, lectura y calibración de las presiones en las líneas de alta y baja presión - Revisión de las tuberías y conexiones de cobre - Desmontaje de carcasa de la unidad. - Limpieza general del Equipo - Limpieza con bomba de lavado a los serpentines de condensación. - Limpieza de los serpentines o radiadores - Revisión de los controles, limpieza de contactores eléctricos y mecánicos. - Revisión y ajuste de los variadores de velocidad de los ventiladores. - Suministro y recarga de gas refrigerante a los equipos de aire acondicionado - Revisión y lectura del consumo eléctrico, revisión de conexiones mecánicas, - Revisión y reajuste, de las conexiones mecánicas, pernos, borneras, empalmes - Revisión de los sistemas de soporte, anclajes, nivelación - Limpieza y pintado de las bases metálicas de los equipos con pintura epóxica
036	EQUIPO PARA AIRE ACONDICIONADO TIPO DOMESTICO	ELECTROMECHANICO	112236140079	LG	/AVAC200GM1A0	081K1CJZLCS2/081TALUX988	PREVENTIVO	2,000.00	1	2,000.00	<ul style="list-style-type: none"> - Inspección visual. - Mantenimiento integral del equipo - Revisión, lectura y calibración de las presiones en las líneas de alta y baja presión - Revisión de las tuberías y conexiones de cobre - Desmontaje de carcasa de la unidad. - Limpieza general del Equipo - Limpieza con bomba de lavado o los serpentines de condensación. - Limpieza de los serpentines o radiadores - Revisión de los controles, limpieza de contactores eléctricos y mecánicos. - Revisión y ajuste de los variadores de velocidad de los ventiladores. - Suministro y recarga de gas refrigerante a los equipos de aire acondicionado - Revisión y lectura del consumo eléctrico, revisión de conexiones mecánicas, - Revisión y reajuste, de las conexiones mecánicas, pernos, borneras, empalmes - Revisión de los sistemas de soporte, anclajes, nivelación - Limpieza y pintado de las bases metálicas de los equipos con pintura epóxica
037	EQUIPO PARA AIRE ACONDICIONADO TIPO DOMESTICO	ELECTROMECHANICO	112236140025	MDEA	MSQ-18CR	C101335500811426130054	PREVENTIVO	1,000.00	1	1,000.00	<ul style="list-style-type: none"> - Inspección visual. - Mantenimiento integral del equipo - Revisión, lectura y calibración de las presiones en las líneas de alta y baja presión - Revisión de las tuberías y conexiones de cobre - Desmontaje de carcasa de la unidad. - Limpieza general del Equipo - Limpieza con bomba de lavado a los serpentines de condensación. - Limpieza de los serpentines o radiadores - Revisión de los controles, limpieza de contactores eléctricos y mecánicos. - Revisión y ajuste de los variadores de velocidad de los ventiladores, - Suministro y recarga de gas refrigerante a los equipos de aire acondicionado - Revisión y lectura del consumo eléctrico, revisión de conexiones mecánicas, - Revisión y reajuste, de las conexiones mecánicas, pernos, borneras, empalmes - Revisión de los sistemas de soporte, anclajes, nivelación - Limpieza y pintado de las bases metálicas de los equipos con pintura epóxica
038	EQUIPO PARA AIRE ACONDICIONADO TIPO DOMESTICO	ELECTROMECHANICO	112236140032	MDEA	MSQ-18CR	C101335500811426130052	PREVENTIVO	1,000.00	1	1,000.00	<ul style="list-style-type: none"> - Inspección visual. - Mantenimiento integral del equipo - Revisión, lectura y calibración de las presiones en las líneas de alta y baja presión - Revisión de las tuberías y conexiones de cobre - Desmontaje de carcasa de la unidad. - Limpieza general del Equipo - Limpieza con bomba de lavado a los serpentines de condensación. - Limpieza de los serpentines o radiadores - Revisión de los controles, limpieza de contactores eléctricos y mecánicos. - Revisión y ajuste de los variadores de velocidad de los ventiladores, - Suministro y recarga de gas refrigerante a los equipos de aire acondicionado - Revisión y lectura del consumo eléctrico, revisión de conexiones mecánicas, - Revisión y reajuste, de las conexiones mecánicas, pernos, borneras, empalmes - Revisión de los sistemas de soporte, anclajes, nivelación - Limpieza y pintado de las bases metálicas de los equipos con pintura epóxica
039	EQUIPO PARA AIRE ACONDICIONADO TIPO DOMESTICO	ELECTROMECHANICO	112236140029	MDEA	MSQ-18CR	C101301010211219130055	PREVENTIVO	1,000.00	1	1,000.00	<ul style="list-style-type: none"> - Inspección visual. - Mantenimiento integral del equipo - Revisión, lectura y calibración de las presiones en las líneas de alta y baja presión - Revisión de las tuberías y conexiones de cobre - Desmontaje de carcasa de la unidad. - Limpieza general del Equipo - Limpieza con bomba de lavado a los serpentines de condensación. - Limpieza de los serpentines o radiadores - Revisión de los controles, limpieza de contactores eléctricos y mecánicos. - Revisión y ajuste de los variadores de velocidad de los ventiladores, - Suministro y recarga de gas refrigerante a los equipos de aire acondicionado - Revisión y lectura del consumo eléctrico, revisión de conexiones mecánicas, - Revisión y reajuste, de las conexiones mecánicas, pernos, borneras, empalmes - Revisión de los sistemas de soporte, anclajes, nivelación - Limpieza y pintado de las bases metálicas de los equipos con pintura epóxica

040	EQUIPO PARA AIRE ACONDICIONADO TIPO DOMESTICO	ELECTROMECHANICO	112236140021	MIDEA	MSQ-18CR	C101335560611426130014	PREVENTIVO	1,000.00	1	1,000.00	<ul style="list-style-type: none"> - Inspección visual. - Mantenimiento integral del equipo - Revisión, lectura y calibración de las presiones en las líneas de alta y baja presión - Revisión de las tuberías y conexiones de cobre - Desmontaje de carcasa de la unidad. - Limpieza general del Equipo - Limpieza con bomba de lavado a los serpentines de condensación. - Limpieza de los serpentines o radiadores - Revisión de los controles, limpieza de contactores eléctricos y mecánicos. - Revisión y ajuste de los variadores de velocidad de los ventiladores. - Suministro y recarga de gas refrigerante a los equipos de aire acondicionado - Revisión y lectura del consumo eléctrico, revisión de conexiones mecánicas. - Revisión y reajuste, de las conexiones mecánicas, pernos, bornas, empalmes - Revisión de los sistemas de soporte, anclajes, nivelación - Limpieza y pintado de las bases metálicas de los equipos con pintura epóxica
041	EQUIPO PARA AIRE ACONDICIONADO TIPO DOMESTICO	ELECTROMECHANICO	112236140022	MIDEA	MSQ-18CR	C101335560611426130056	PREVENTIVO	1,000.00	1	1,000.00	<ul style="list-style-type: none"> - Inspección visual. - Mantenimiento integral del equipo - Revisión, lectura y calibración de las presiones en las líneas de alta y baja presión - Revisión de las tuberías y conexiones de cobre - Desmontaje de carcasa de la unidad. - Limpieza general del Equipo - Limpieza con bomba de lavado a los serpentines de condensación. - Limpieza de los serpentines o radiadores - Revisión de los controles, limpieza de contactores eléctricos y mecánicos. - Revisión y ajuste de los variadores de velocidad de los ventiladores. - Suministro y recarga de gas refrigerante a los equipos de aire acondicionado - Revisión y lectura del consumo eléctrico, revisión de conexiones mecánicas. - Revisión y reajuste, de las conexiones mecánicas, pernos, bornas, empalmes - Revisión de los sistemas de soporte, anclajes, nivelación - Limpieza y pintado de las bases metálicas de los equipos con pintura epóxica
042	EQUIPO PARA AIRE ACONDICIONADO TIPO DOMESTICO	ELECTROMECHANICO	112236140055	MIDEA	MSQ-18CR	C101335560611426130048	PREVENTIVO	1,000.00	1	1,000.00	<ul style="list-style-type: none"> - Inspección visual. - Mantenimiento integral del equipo - Revisión, lectura y calibración de las presiones en las líneas de alta y baja presión - Revisión de las tuberías y conexiones de cobre - Desmontaje de carcasa de la unidad. - Limpieza general del Equipo - Limpieza con bomba de lavado a los serpentines de condensación. - Limpieza de los serpentines o radiadores - Revisión de los controles, limpieza de contactores eléctricos y mecánicos. - Revisión y ajuste de los variadores de velocidad de los ventiladores. - Suministro y recarga de gas refrigerante a los equipos de aire acondicionado - Revisión y lectura del consumo eléctrico, revisión de conexiones mecánicas. - Revisión y reajuste, de las conexiones mecánicas, pernos, bornas, empalmes - Revisión de los sistemas de soporte, anclajes, nivelación - Limpieza y pintado de las bases metálicas de los equipos con pintura epóxica
043	EQUIPO PARA AIRE ACONDICIONADO TIPO DOMESTICO	ELECTROMECHANICO	112236140067	MIDEA	MSG-18CR	C101316330211318130063	PREVENTIVO	1,000.00	1	1,000.00	<ul style="list-style-type: none"> - Inspección visual. - Mantenimiento integral del equipo - Revisión, lectura y calibración de las presiones en las líneas de alta y baja presión - Revisión de las tuberías y conexiones de cobre - Desmontaje de carcasa de la unidad. - Limpieza general del Equipo - Limpieza con bomba de lavado a los serpentines de condensación. - Limpieza de los serpentines o radiadores - Revisión de los controles, limpieza de contactores eléctricos y mecánicos. - Revisión y ajuste de los variadores de velocidad de los ventiladores. - Suministro y recarga de gas refrigerante a los equipos de aire acondicionado - Revisión y lectura del consumo eléctrico, revisión de conexiones mecánicas. - Revisión y reajuste, de las conexiones mecánicas, pernos, bornas, empalmes - Revisión de los sistemas de soporte, anclajes, nivelación - Limpieza y pintado de las bases metálicas de los equipos con pintura epóxica
044	EQUIPO PARA AIRE ACONDICIONADO TIPO DOMESTICO	ELECTROMECHANICO	112236140033	MIDEA	MSG-18CR	C101335560611426130010	PREVENTIVO	1,000.00	1	1,000.00	<ul style="list-style-type: none"> - Inspección visual. - Mantenimiento integral del equipo - Revisión, lectura y calibración de las presiones en las líneas de alta y baja presión - Revisión de las tuberías y conexiones de cobre - Desmontaje de carcasa de la unidad. - Limpieza general del Equipo - Limpieza con bomba de lavado a los serpentines de condensación. - Limpieza de los serpentines o radiadores - Revisión de los controles, limpieza de contactores eléctricos y mecánicos. - Revisión y ajuste de los variadores de velocidad de los ventiladores. - Suministro y recarga de gas refrigerante a los equipos de aire acondicionado - Revisión y lectura del consumo eléctrico, revisión de conexiones mecánicas. - Revisión y reajuste, de las conexiones mecánicas, pernos, bornas, empalmes - Revisión de los sistemas de soporte, anclajes, nivelación - Limpieza y pintado de las bases metálicas de los equipos con pintura epóxica

045	EQUIPO PARA AIRE ACONDICIONADO TIPO DOMESTICO	ELECTROMECHANICO	11228140027	MIDEA	MSG - 18CR	C101335590811428130051	PREVENTIVO	1,000.00	1	1,000.00	<ul style="list-style-type: none"> - Inspección visual. - Mantenimiento integral del equipo - Revisión, lectura y calibración de las presiones en las líneas de alta y baja presión - Revisión de las tuberías y conexiones de cobre - Desmontaje de carcasa de la unidad. - Limpieza general del Equipo - Limpieza con bomba de lavado a los serpentines de condensación. - Limpieza de los serpentines o radiadores - Revisión de los controles, limpieza de contactores eléctricos y mecánicos. - Revisión y ajuste de los variadores de velocidad de los ventiladores, - Suministro y recarga de gas refrigerante a los equipos de aire acondicionado - Revisión y lectura del consumo eléctrico, revisión de conexiones mecánicas, - Revisión y reajuste, de las conexiones mecánicas, pernos, bornas, empalmes - Revisión de los sistemas de soporte, anclajes, nivelación - Limpieza y pintado de las bases metálicas de los equipos con pintura epóxica
046	EQUIPO PARA AIRE ACONDICIONADO TIPO DOMESTICO	ELECTROMECHANICO	11228140028	MIDEA	MSG - 18CR	C101335590611428130047	PREVENTIVO	1,000.00	1	1,000.00	<ul style="list-style-type: none"> - Inspección visual. - Mantenimiento integral del equipo - Revisión, lectura y calibración de las presiones en las líneas de alta y baja presión - Revisión de las tuberías y conexiones de cobre - Desmontaje de carcasa de la unidad. - Limpieza general del Equipo - Limpieza con bomba de lavado a los serpentines de condensación. - Limpieza de los serpentines o radiadores - Revisión de los controles, limpieza de contactores eléctricos y mecánicos. - Revisión y ajuste de los variadores de velocidad de los ventiladores, - Suministro y recarga de gas refrigerante a los equipos de aire acondicionado - Revisión y lectura del consumo eléctrico, revisión de conexiones mecánicas, - Revisión y reajuste, de las conexiones mecánicas, pernos, bornas, empalmes - Revisión de los sistemas de soporte, anclajes, nivelación - Limpieza y pintado de las bases metálicas de los equipos con pintura epóxica
047	EXTRACTOR DE AIRE	ELECTROMECHANICO	11224802004	REGISTRO FOTOGRAFICO	REGISTRO FOTOGRAFICO	REGISTRO FOTOGRAFICO	PREVENTIVO	2,500.00	1	2,500.00	<ul style="list-style-type: none"> - Inspección visual. - Mantenimiento integral del equipo - Revisión de las tuberías y conexiones de cobre - Desmontaje de carcasa de la unidad. - Limpieza general del Equipo - Revisión de los controles, limpieza de contactores eléctricos y mecánicos. - Revisión y ajuste de los variadores de velocidad de los ventiladores, - Revisión y lectura del consumo eléctrico, revisión de conexiones mecánicas, - Revisión y reajuste, de las conexiones mecánicas, pernos, bornas, empalmes - Revisión de los sistemas de soporte, anclajes, nivelación - Limpieza y pintado de las bases metálicas de los equipos con pintura epóxica
048	EQUIPO PARA AIRE ACONDICIONADO TIPO DOMESTICO	ELECTROMECHANICO	11228140012	COLD POINT	REGISTRO FOTOGRAFICO	REGISTRO FOTOGRAFICO	PREVENTIVO	2,000.00	1	2,000.00	<ul style="list-style-type: none"> - Inspección visual. - Mantenimiento integral del equipo - Revisión, lectura y calibración de las presiones en las líneas de alta y baja presión - Revisión de las tuberías y conexiones de cobre - Desmontaje de carcasa de la unidad. - Limpieza general del Equipo - Limpieza con bomba de lavado a los serpentines de condensación. - Limpieza de los serpentines o radiadores - Revisión de los controles, limpieza de contactores eléctricos y mecánicos - Revisión y ajuste de los variadores de velocidad de los ventiladores, - Suministro y recarga de gas refrigerante a los equipos de aire acondicionado - Revisión y lectura del consumo eléctrico, revisión de conexiones mecánicas, - Revisión y reajuste, de las conexiones mecánicas, pernos, bornas, empalmes - Revisión de los sistemas de soporte, anclajes, nivelación - Limpieza y pintado de las bases metálicas de los equipos con pintura epóxica

CARLOS ENRIQUE VALDIVIA LAREDO
 INGENIERO
 MECANICO ELECTRICISTA
 Reg CIP N° 55221



"Decenio de la Igualdad de Oportunidades para Mujeres y Hombres"
"Año del Fortalecimiento de la Soberanía Nacional"
"Año del Bicentenario del Congreso de la República del Perú"

Santa Anita 11 de agosto del 2022

INFORME N° 08- 2022-HHV

A : DIEM -DGOS

ASUNTO : SUSTENTO FOTOGRAFICO DE EQUIPOS, INCLUIDOS EN EL FORMATO 7.1 DEL PMM 2023-2025 DEL HOSPITAL HERMILIO VALDIZAN

LUGAR Y FECHA : 11 DE OCTUBRE DEL 2022

Por medio del presente me dirijo a usted para informar en relación del asunto lo siguiente

I. ANTECEDENTES:

Teniendo como marco normativo los documentos técnicos aprobados con Resolución Ministerial N° 148-2013/MINSA (Lineamientos para la elaboración del Plan de Equipamiento de Establecimientos de Salud en Áreas relacionadas a Programas Presupuestales) y Resolución Ministerial N° 533-2016/MINSA (Lineamientos para la elaboración del Plan Multianual de Mantenimiento de la Infraestructura y el Equipamiento en los Establecimientos de Salud), se han realizado las evaluaciones técnicas del equipamiento de los establecimientos de salud de la Unidad Ejecutora Hospital Hermilio Valdizán, tomando como base el SIGA Patrimonial, suministrado por el responsable de patrimonio.

EQUIPAMIENTO ELECTROMECAÁNICO CON SUSTENTO FOTOGRÁFICO INCLUIDO EN EL FORMATO 7.1

Para la determinación del estado de conservación del equipo, el personal técnico realizó la evaluación del mismo.

Se detallan los equipos los cuales se han sustentado de manera fotográfica; han sido considerados dentro del Plan del Mantenimiento del Formato 7.1, puesto que han sido evaluados por el especialista en Equipamiento Electromecánico.

Mencionar que dichos Equipos:

- El costo de mantenimiento no supera el 40% del valor del equipo nuevo de prestación similar.
- El equipo tiene vigencia tecnológica.
- El equipo funciona adecuadamente y cumple los estándares de funcionamiento de fabricante.

Los Equipos a detallar en la siguiente lista con sus respectivos datos técnicos:

CARLOS ENRIQUE
VALDIVIA LAREDO
INGENIERO
MECANICO ELECTRICISTA
Reg CIP N° 55221

www.minsa.gob.pe/hhv



Carretera Central K.m. 3.5
Santa Anita, Lima 43
T (511) 2115350 anexo 270
Telefax 3517487



"Decenio de la Igualdad de Oportunidades para Mujeres y Hombres"
"Año del Fortalecimiento de la Soberanía Nacional"
"Año del Bicentenario del Congreso de la República del Perú"

DENOMINACIÓN DEL EQUIPAMIENTO	TIPO DE EQUIPAMIENTO	CÓDIGO PATRIMONIAL	MARCA	MODELO	SERIE / PLACA DE RODAJE
CÁMARA DE REFRIGERACIÓN	ELECTROMECAÁNICO	112207100002	REGISTRO FOTOGRÁFICO	REGISTRO FOTOGRÁFICO	REGISTRO FOTOGRÁFICO

PANEL FOTOGRÁFICO

EQUIPO	FOTOGRAFÍAS ADICIONAL
	 

CARLOS ENRIQUE VALDIVIA LAREDO
INGENIERO
MECANICO ELECTRICISTA
Reg CIP N° 55221



"Decenio de la Igualdad de Oportunidades para Mujeres y Hombres"
"Año del Fortalecimiento de la Soberanía Nacional"
"Año del Bicentenario del Congreso de la República del Perú"

DENOMINACIÓN DEL EQUIPAMIENTO	TIPO DE EQUIPAMIENTO	CÓDIGO PATRIMONIAL	MARCA	MODELO	SERIE / PLACA DE RODAJE
CÁMARA DE REFRIGERACIÓN	ELECTROMECAÁNICO	112207100003	REGISTRO FOTOGRÁFICO	REGISTRO FOTOGRÁFICO	REGISTRO FOTOGRÁFICO

PANEL FOTOGRÁFICO

EQUIPO	FOTOGRAFÍAS ADICIONAL
	 

CARLOS ENRIQUE
VALDIVIA LAREDO
INGENIERO
MECANICO ELECTRICISTA
Reg CIP N° 55221



PERÚ



Ministerio de Salud

Hospital Hermilio Valdizán

"Decenio de la Igualdad de Oportunidades para Mujeres y Hombres"
"Año del Fortalecimiento de la Soberanía Nacional"
"Año del Bicentenario del Congreso de la República del Perú"

DENOMINACIÓN DEL EQUIPAMIENTO	TIPO DE EQUIPAMIENTO	CÓDIGO PATRIMONIAL	MARCA	MODELO	SERIE / PLACA DE RODAJE
CÁMARA DE REFRIGERACIÓN	ELECTROMECAÁNICO	112207100004	REGISTRO FOTOGRÁFICO	REGISTRO FOTOGRÁFICO	REGISTRO FOTOGRÁFICO

PANEL FOTOGRÁFICO

EQUIPO	FOTOGRAFÍAS ADICIONAL
	 

CARLOS ENRIQUE
VALDIVIA LAREDO
INGENIERO
MECANICO ELÉCTRICISTA
Reg CIP N° 55221

www.minsa.gob.pe/hhv

Carretera Central K.m. 3.5
Santa Anita, Lima 43
T (511) 2115350 anexo 270
Telefax 3517487



PERU

Ministerio
de Salud

Hospital Hermilio Valdizán

"Decenio de la Igualdad de Oportunidades para Mujeres y Hombres"
"Año del Fortalecimiento de la Soberanía Nacional"
"Año del Bicentenario del Congreso de la República del Perú"

DENOMINACIÓN DEL EQUIPAMIENTO	TIPO DE EQUIPAMIENTO	CÓDIGO PATRIMONIAL	MARCA	MODELO	SERIE / PLACA DE RODAJE
LICUADORA INDUSTRIAL	ELECTROMECAÁNICO	322265900002	REALSA	REGISTRO FOTOGRÁFICO	REGISTRO FOTOGRÁFICO

PANEL FOTOGRÁFICO

EQUIPO	FOTOGRAFÍAS ADICIONAL
	

.....
CARLOS ENRIQUE
VALDIVIA LAREDO
INGENIERO
MECANICO ELECTRICISTA
Reg CIP N° 55221



PERO

Ministerio
de Salud

Hospital Hermilio Valdizán

"Decenio de la Igualdad de Oportunidades para Mujeres y Hombres"
"Año del Fortalecimiento de la Soberanía Nacional"
"Año del Bicentenario del Congreso de la República del Perú"

DENOMINACIÓN DEL EQUIPAMIENTO	TIPO DE EQUIPAMIENTO	CÓDIGO PATRIMONIAL	MARCA	MODELO	SERIE / PLACA DE RODAJE
PELADORA DE PAPAS INDUSTRIAL	ELECTROMECAÁNICO	322282990001	SURCO	REGISTRO FOTOGRÁFICO	REGISTRO FOTOGRÁFICO

PANEL FOTOGRÁFICO

EQUIPO	FOTOGRAFÍAS ADICIONAL
	

.....
CARLOS ENRIQUE
VALDIVIA LAREDO
INGENIERO
MECANICO ELECTRICISTA
Reg CIP N° 55221



PERÚ

Ministerio
de Salud

Hospital Hermilio Valdizán

"Decenio de la Igualdad de Oportunidades para Mujeres y Hombres"
"Año del Fortalecimiento de la Soberanía Nacional"
"Año del Bicentenario del Congreso de la República del Perú"

DENOMINACIÓN DEL EQUIPAMIENTO	TIPO DE EQUIPAMIENTO	CÓDIGO PATRIMONIAL	MARCA	MODELO	SERIE / PLACA DE RODAJE
BOMBA SUMERGIBLE	ELECTROMECAÁNICO	672215660003	REGISTRO FOTOGRÁFICO	REGISTRO FOTOGRÁFICO	REGISTRO FOTOGRÁFICO

PANEL FOTOGRÁFICO

EQUIPO	FOTOGRAFÍAS ADICIONAL
	

CARLOS ENRIQUE
VALDIVIA LAREDO
INGENIERO
MECANICO ELECTRICISTA
Reg CIP N° 55221



PERU

Ministerio de Salud

Hospital Hermilio Valdizán

"Decenio de la Igualdad de Oportunidades para Mujeres y Hombres"
"Año del Fortalecimiento de la Soberanía Nacional"
"Año del Bicentenario del Congreso de la República del Perú"

DENOMINACIÓN DEL EQUIPAMIENTO	TIPO DE EQUIPAMIENTO	CÓDIGO PATRIMONIAL	MARCA	MODELO	SERIE / PLACA DE RODAJE
EQUIPO PARA AIRE ACONDICIONADO TIPO DOMESTICO DE 24000 BTU TIPO VENTANA	ELECTROMECAÁNICO	112236140017	TCL-AIRCON	TAC-24CHS/H2	REGISTRO FOTOGRÁFICO

PANEL FOTOGRÁFICO

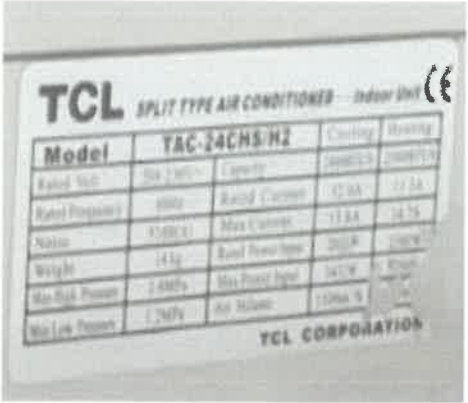
EQUIPO	FOTOGRAFÍAS ADICIONAL
	

 CARLOS ENRIQUE VALDIVIA LAREDO
 INGENIERO MECANICO ELECTRICISTA
 Reg. CIP N° 55221



PERU



Ministerio de Salud

Hospital Hermilio Valdizán

"Decenio de la Igualdad de Oportunidades para Mujeres y Hombres"
"Año del Fortalecimiento de la Soberanía Nacional"
"Año del Bicentenario del Congreso de la República del Perú"

DENOMINACIÓN DEL EQUIPAMIENTO	TIPO DE EQUIPAMIENTO	CÓDIGO PATRIMONIAL	MARCA	MODELO	SERIE / PLACA DE RODAJE
EQUIPO PARA AIRE ACONDICIONADO TIPO DOMESTICO DE 24000 BTU TIPO SPLIT	ELECTROMECAÁNICO	112236140069	YORK	YSEA24FS-ADA	REGISTRO FOTOGRÁFICO

PANEL FOTOGRÁFICO

EQUIPO	FOTOGRAFÍAS ADICIONAL
	

.....
CARLOS ENRIQUE
VALDIVIA LAREDO
INGENIERO
MECANICO ELECTRICISTA
Reg CIP N° 55221

www.minsa.gob.pe/hhv

Carretera Central K.m. 3.5
Santa Anita. Lima 43
T (511) 2115350 anexo 270
Telefax 3517487



PERU



Ministerio
de Salud

Hospital Hermilio Valdizán

"Decenio de la Igualdad de Oportunidades para Mujeres y Hombres"
"Año del Fortalecimiento de la Soberanía Nacional"
"Año del Bicentenario del Congreso de la República del Perú"

DENOMINACIÓN DEL EQUIPAMIENTO	TIPO DE EQUIPAMIENTO	CÓDIGO PATRIMONIAL	MARCA	MODELO	SERIE / PLACA DE RODAJE
EQUIPO PARA AIRE ACONDICIONADO TIPO DOMESTICO DE 48000 BTU TIPO SPLIT	ELECTROMECAÁNICO	112236140061	YORK	YSEA12F5-ADA	REGISTRO FOTOGRÁFICO

PANEL FOTOGRÁFICO

EQUIPO	FOTOGRAFÍAS ADICIONAL
	

.....
CARLOS ENRIQUE
VALDIVIA LAREDO
INGENIERO
MECANICO ELECTRICISTA
Reg CIP N° 55221



"Decenio de la Igualdad de Oportunidades para Mujeres y Hombres"
"Año del Fortalecimiento de la Soberanía Nacional"
"Año del Bicentenario del Congreso de la República del Perú"

DENOMINACIÓN DEL EQUIPAMIENTO	TIPO DE EQUIPAMIENTO	CÓDIGO PATRIMONIAL	MARCA	MODELO	SERIE / PLACA DE RODAJE
COMPRESORA DE AIRE	ELECTROMECAÁNICO	672227260010	WAYNE	REGISTRO FOTOGRÁFICO	C-015453

PANEL FOTOGRÁFICO

EQUIPO	FOTOGRAFÍAS ADICIONAL
	

CARLOS ENRIQUE
VALDIVIA LAREDO
INGENIERO
MECANICO ELECTRICISTA
Reg CIP N° 55221



"Decenio de la Igualdad de Oportunidades para Mujeres y Hombres"
"Año del Fortalecimiento de la Soberanía Nacional"
"Año del Bicentenario del Congreso de la República del Perú"

DENOMINACIÓN DEL EQUIPAMIENTO	TIPO DE EQUIPAMIENTO	CÓDIGO PATRIMONIAL	MARCA	MODELO	SERIE / PLACA DE RODAJE
BOMBA SUMERGIBLE DE 10 HP	ELECTROMECAÁNICO	672215660006	REGISTRO FOTOGRÁFICO	140SX34-03+ME-200-2	130111762-01

PANEL FOTOGRÁFICO

EQUIPO	FOTOGRAFÍAS ADICIONAL
	



CARLOS ENRIQUE VALDIVIA LAREDO
INGENIERO MECANICO ELECTRICISTA
Reg CIP N° 55221



"Decenio de la Igualdad de Oportunidades para Mujeres y Hombres"
"Año del Fortalecimiento de la Soberanía Nacional"
"Año del Bicentenario del Congreso de la República del Perú"

DENOMINACIÓN DEL EQUIPAMIENTO	TIPO DE EQUIPAMIENTO	CÓDIGO PATRIMONIAL	MARCA	MODELO	SERIE / PLACA DE RODAJE
PLANCHA FREIDORA	ELECTROMECAÁNICO	322287120001	SURCO	REGISTRO FOTOGRÁFICO	REGISTRO FOTOGRÁFICO

PANEL FOTOGRÁFICO

EQUIPO	FOTOGRAFÍAS ADICIONAL
	

CARLOS ENRIQUE
VALDIVIA LAREDO
INGENIERO
MECANICO ELECTRICISTA
Reg CIP N° 55221



PERU

Ministerio de Salud

Hospital Hermilio Valdizán

“Decenio de la Igualdad de Oportunidades para Mujeres y Hombres”
“Año del Fortalecimiento de la Soberanía Nacional”
“Año del Bicentenario del Congreso de la República del Perú”

DENOMINACIÓN DEL EQUIPAMIENTO	TIPO DE EQUIPAMIENTO	CÓDIGO PATRIMONIAL	MARCA	MODELO	SERIE / PLACA DE RODAJE
CONGELADORA ELÉCTRICA VERTICAL	ELECTROMECAÁNICO	112224260004	REALSA	REGISTRO FOTOGRÁFICO	REGISTRO FOTOGRÁFICO

PANEL FOTOGRÁFICO

EQUIPO	FOTOGRAFÍAS ADICIONAL
	

CARLOS ENRIQUE VALDIVIA LAREDO
INGENIERO
MECANICO ELECTRICISTA
Reg CIP N° 55221

www.minsa.gob.pe/hhv

Carretera Central K.m. 3.5
Santa Anita, Lima 43
T (511) 2115350 anexo 270
Telefax 3517487



PERÚ

Ministerio de Salud

Hospital Hermilio Valdizán

"Decenio de la Igualdad de Oportunidades para Mujeres y Hombres"
"Año del Fortalecimiento de la Soberanía Nacional"
"Año del Bicentenario del Congreso de la República del Perú"

DENOMINACIÓN DEL EQUIPAMIENTO	TIPO DE EQUIPAMIENTO	CÓDIGO PATRIMONIAL	MARCA	MODELO	SERIE / PLACA DE RODAJE
CONGELADORA ELÉCTRICA VERTICAL	ELECTROMECAÁNICO	112224260005	REALSA	REGISTRO FOTOGRÁFICO	REGISTRO FOTOGRÁFICO

PANEL FOTOGRÁFICO

EQUIPO	FOTOGRAFÍAS ADICIONAL
	

CARLOS ENRIQUE VALDIVIA LAREDO
INGENIERO
MECANICO ELÉCTRICISTA
Reg CIP N° 55221

www.minsa.gob.pe/hhv

Carretera Central K.m. 3.5
Santa Anita, Lima 43
T (511) 2115350 anexo 270
Telefax 3517487



PERÚ

Ministerio
de Salud

Hospital Hermilio Valdizán

"Decenio de la Igualdad de Oportunidades para Mujeres y Hombres"
"Año del Fortalecimiento de la Soberanía Nacional"
"Año del Bicentenario del Congreso de la República del Perú"

DENOMINACIÓN DEL EQUIPAMIENTO	TIPO DE EQUIPAMIENTO	CÓDIGO PATRIMONIAL	MARCA	MODELO	SERIE / PLACA DE RODAJE
COCHE TÉRMICO PARA TRANSPORTE DE ALIMENTOS	ELECTROMECAÁNICO	536440480007	ASMAT	REGISTRO FOTOGRÁFICO	REGISTRO FOTOGRÁFICO

PANEL FOTOGRÁFICO

EQUIPO	FOTOGRAFÍAS ADICIONAL
	

CARLOS ENRIQUE
VALDIVIA LAREDO
INGENIERO
MECANICO ELECTRICISTA
Reg CIP N° 55221



"Decenio de la Igualdad de Oportunidades para Mujeres y Hombres"
"Año del Fortalecimiento de la Soberanía Nacional"
"Año del Bicentenario del Congreso de la República del Perú"

DENOMINACIÓN DEL EQUIPAMIENTO	TIPO DE EQUIPAMIENTO	CÓDIGO PATRIMONIAL	MARCA	MODELO	SERIE / PLACA DE RODAJE
COCHE TÉRMICO PARA TRANSPORTE DE ALIMENTOS	ELECTROMECAÁNICO	536440480008	ASMAT	REGISTRO FOTOGRÁFICO	REGISTRO FOTOGRÁFICO



.....
CARLOS ENRIQUE
VALDIVIA LAREDO
INGENIERO
MECANICO ELECTRICISTA
Reg CIP N° 55221



"Decenio de la Igualdad de Oportunidades para Mujeres y Hombres"
"Año del Fortalecimiento de la Soberanía Nacional"
"Año del Bicentenario del Congreso de la República del Perú"

DENOMINACIÓN DEL EQUIPAMIENTO	TIPO DE EQUIPAMIENTO	CÓDIGO PATRIMONIAL	MARCA	MODELO	SERIE / PLACA DE RODAJE
LAVADORA INDUSTRIAL	ELECTROMECÁNICO	252228790004	TROY	REGISTRO FOTOGRÁFICO	REGISTRO FOTOGRÁFICO

PANEL FOTOGRÁFICO

EQUIPO	FOTOGRAFÍAS ADICIONAL
	



.....
CARLOS ENRIQUE
VALDIVIA LAREDO
INGENIERO
MECANICO ELECTRICISTA
Reg. CIP N° 55221



"Decenio de la Igualdad de Oportunidades para Mujeres y Hombres"
"Año del Fortalecimiento de la Soberanía Nacional"
"Año del Bicentenario del Congreso de la República del Perú"

DENOMINACIÓN DEL EQUIPAMIENTO	TIPO DE EQUIPAMIENTO	CÓDIGO PATRIMONIAL	MARCA	MODELO	SERIE / PLACA DE RODAJE
CENTRIFUGA	ELECTROMECAÁNICO	675003800002	WEG	W22	REGISTRO FOTOGRÁFICO

PANEL FOTOGRÁFICO

EQUIPO	FOTOGRAFÍAS ADICIONAL
	

CARLOS ENRIQUE VALDIVIA LAREDO
INGENIERO MECANICO ELECTRICISTA
Reg CIP N° 55221



PERÚ

Ministerio
de Salud

Hospital Hermilio Valdizán

"Decenio de la Igualdad de Oportunidades para Mujeres y Hombres"
"Año del Fortalecimiento de la Soberanía Nacional"
"Año del Bicentenario del Congreso de la República del Perú"

DENOMINACIÓN DEL EQUIPAMIENTO	TIPO DE EQUIPAMIENTO	CÓDIGO PATRIMONIAL	MARCA	MODELO	SERIE / PLACA DE RODAJE
SECADORA INDUSTRIAL PARA ROPA	ELECTROMECAÁNICO	252295960002	CO-MACO	REGISTRO FOTOGRÁFICO	REGISTRO FOTOGRÁFICO

PANEL FOTOGRÁFICO

EQUIPO	FOTOGRAFÍAS ADICIONAL
	

CARLOS ENRIQUE
VALDIVIA LAREDO
INGENIERO
MECANICO ELECTRICISTA
Reg CIP N° 55221

www.minsa.gob.pe/hhv



Carretera Central K.m. 3.5
Santa Anita, Lima 43
T (511) 2115350 anexo 270
Telefax 3517487



"Decenio de la Igualdad de Oportunidades para Mujeres y Hombres"
"Año del Fortalecimiento de la Soberanía Nacional"
"Año del Bicentenario del Congreso de la República del Perú"

DENOMINACIÓN DEL EQUIPAMIENTO	TIPO DE EQUIPAMIENTO	CÓDIGO PATRIMONIAL	MARCA	MODELO	SERIE / PLACA DE RODAJE
TANQUE HIDRONEUMÁTICO	ELECTROMECAÁNICO	673678200001	PEDROLLO	PLURIJET 4/200	REGISTRO FOTOGRÁFICO

PANEL FOTOGRÁFICO

EQUIPO	FOTOGRAFÍAS ADICIONAL
	

CARLOS ENRIQUE
VALDIVIA LAREDO
INGENIERO
MECANICO ELECTRICISTA
Reg CIP N° 55221

ia.gob.pe/hhv

Carretera Central K.m. 3.5
Santa Anita, Lima 43
T (511) 2115350 anexo 270
Telefax 3517487



PERÚ



Ministerio
de Salud

Hospital Hermilio Valdizán

"Decenio de la Igualdad de Oportunidades para Mujeres y Hombres"
"Año del Fortalecimiento de la Soberanía Nacional"
"Año del Bicentenario del Congreso de la República del Perú"

DENOMINACIÓN DEL EQUIPAMIENTO	TIPO DE EQUIPAMIENTO	CÓDIGO PATRIMONIAL	MARCA	MODELO	SERIE / PLACA DE RODAJE
TANQUE HIDRONEUMÁTICO	ELECTROMECAÁNICO	673678200002	LOADZA	T.H-80G	REGISTRO FOTOGRÁFICO

PANEL FOTOGRÁFICO

EQUIPO	FOTOGRAFÍAS ADICIONAL
	

CARLOS ENRIQUE
VALDIVIA LAREDO
INGENIERO
MECANICO ELECTRICISTA
Reg CIP N° 55221



PERÚ

Ministerio
de Salud

Hospital Hermilio Valdizán

"Decenio de la Igualdad de Oportunidades para Mujeres y Hombres"
"Año del Fortalecimiento de la Soberanía Nacional"
"Año del Bicentenario del Congreso de la República del Perú"

DENOMINACIÓN DEL EQUIPAMIENTO	TIPO DE EQUIPAMIENTO	CÓDIGO PATRIMONIAL	MARCA	MODELO	SERIE / PLACA DE RODAJE
TANQUE HIDRONEUMÁTICO	ELECTROMECAÁNICO	673678200003	LOADZA	T.H-75G	REGISTRO FOTOGRÁFICO

PANEL FOTOGRÁFICO

EQUIPO	FOTOGRAFÍAS ADICIONAL
	

.....
CARLOS ENRIQUE
VALDIVIA LAREDO
INGENIERO
MECANICO ELÉCTRICISTA
Reg CIP N° 55221



PERÚ



Ministerio
de Salud

Hospital Hermilio Valdizán

"Decenio de la Igualdad de Oportunidades para Mujeres y Hombres"
"Año del Fortalecimiento de la Soberanía Nacional"
"Año del Bicentenario del Congreso de la República del Perú"

DENOMINACIÓN DEL EQUIPAMIENTO	TIPO DE EQUIPAMIENTO	CÓDIGO PATRIMONIAL	MARCA	MODELO	SERIE / PLACA DE RODAJE
TANQUE HIDRONEUMÁTICO DE 80 GAL	ELECTROMECAÁNICO	673678200004	LOADZA	T.H-80G	REGISTRO FOTOGRÁFICO

PANEL FOTOGRÁFICO

EQUIPO	FOTOGRAFÍAS ADICIONAL
	

.....
CARLOS ENRIQUE
VALDIVIA LAREDO
INGENIERO
MECANICO ELECTRICISTA
Reg CIP N° 55221



PERÚ

Ministerio
de Salud

Hospital Hermilio Valdizán

"Decenio de la Igualdad de Oportunidades para Mujeres y Hombres"
"Año del Fortalecimiento de la Soberanía Nacional"
"Año del Bicentenario del Congreso de la República del Perú"

DENOMINACIÓN DEL EQUIPAMIENTO	TIPO DE EQUIPAMIENTO	CÓDIGO PATRIMONIAL	MARCA	MODELO	SERIE / PLACA DE RODAJE
TANQUE HIDRONEUMÁTICO	ELECTROMECAÁNICO	673678200005	LOADZA	T.H-75G	REGISTRO FOTOGRÁFICO

PANEL FOTOGRÁFICO

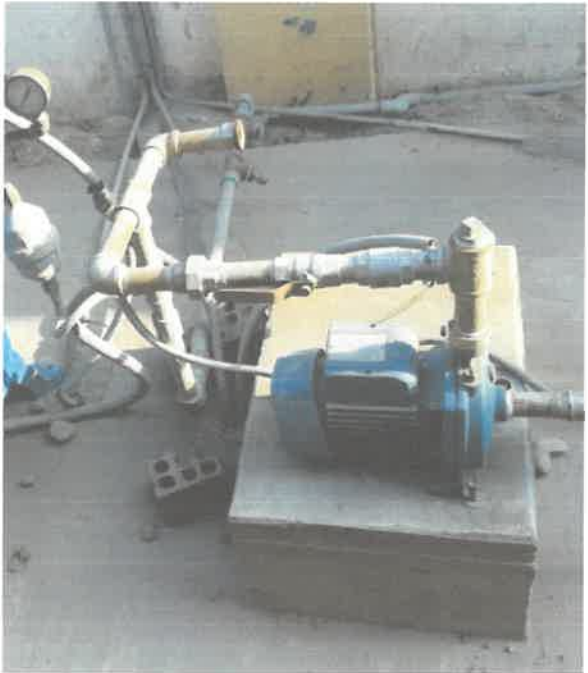
EQUIPO	FOTOGRAFÍAS ADICIONAL
	

CARLOS ENRIQUE
VALDIVIA LAREDO
INGENIERO
MECANICO ELECTRICISTA
Reg CIP N° 55221

www.minsa.gob.pe/hhv

Carretera Central K.m. 3.5
Santa Anita. Lima 43
T (511) 2115350 anexo 270
Telefax 3517487



"Decenio de la Igualdad de Oportunidades para Mujeres y Hombres"
"Año del Fortalecimiento de la Soberanía Nacional"
"Año del Bicentenario del Congreso de la República del Perú"

DENOMINACIÓN DEL EQUIPAMIENTO	TIPO DE EQUIPAMIENTO	CÓDIGO PATRIMONIAL	MARCA	MODELO	SERIE / PLACA DE RODAJE
EQUIPO HIDRONEUMÁTICO	ELECTROMECAÁNICO	672253120001	PEDROLLO	PLURIJET 4/200	REGISTRO FOTOGRÁFICO

PANEL FOTOGRÁFICO

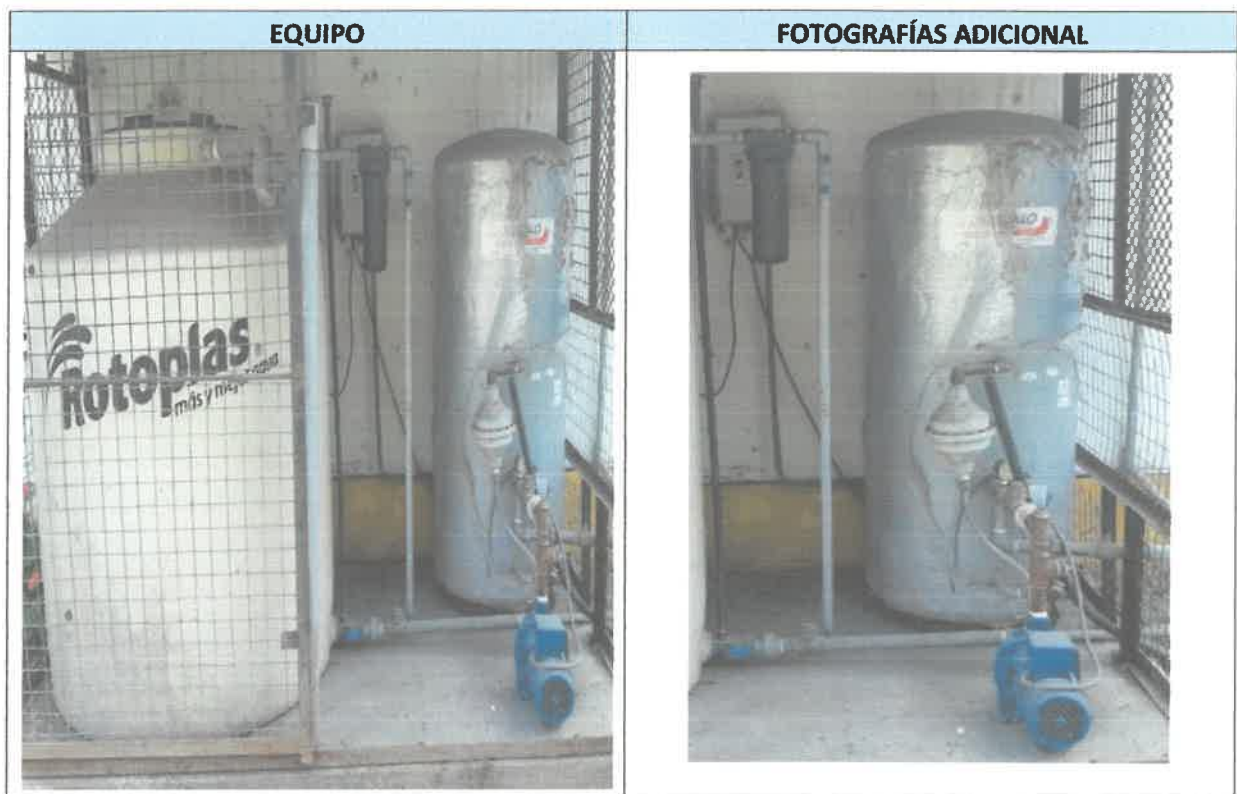

CARLOS ENRIQUE VALDIVIA LAREDO
INGENIERO
MECANICO ELECTRICISTA
Reg CIP N° 55221



"Decenio de la Igualdad de Oportunidades para Mujeres y Hombres"
 "Año del Fortalecimiento de la Soberanía Nacional"
 "Año del Bicentenario del Congreso de la República del Perú"

DENOMINACIÓN DEL EQUIPAMIENTO	TIPO DE EQUIPAMIENTO	CÓDIGO PATRIMONIAL	MARCA	MODELO	SERIE / PLACA DE RODAJE
TANQUE ABLANDADOR DE AGUA	ELECTROMECAÁNICO	673677040004	CORINSER	REGISTRO FOTOGRÁFICO	REGISTRO FOTOGRÁFICO

PANEL FOTOGRÁFICO

EQUIPO	FOTOGRAFÍAS ADICIONAL
	

Carlos Enrique Valdivia Laredo

 CARLOS ENRIQUE VALDIVIA LAREDO
 INGENIERO MECANICO ELECTRICISTA
 Reg CIP N° 55221



"Decenio de la Igualdad de Oportunidades para Mujeres y Hombres"
"Año del Fortalecimiento de la Soberanía Nacional"
"Año del Bicentenario del Congreso de la República del Perú"

DENOMINACIÓN DEL EQUIPAMIENTO	TIPO DE EQUIPAMIENTO	CÓDIGO PATRIMONIAL	MARCA	MODELO	SERIE / PLACA DE RODAJE
SIERRA CIRCULAR INDUSTRIAL	ELECTROMECAÁNICO	675088500001	WEG	REGISTRO FOTOGRÁFICO	REGISTRO FOTOGRÁFICO

PANEL FOTOGRÁFICO

EQUIPO	FOTOGRAFÍAS ADICIONAL
	

.....
CARLOS ENRIQUE
VALDIVIA LAREDO
INGENIERO
MECANICO ELECTRICISTA
Reg CIP N° 55221



"Decenio de la Igualdad de Oportunidades para Mujeres y Hombres"
 "Año del Fortalecimiento de la Soberanía Nacional"
 "Año del Bicentenario del Congreso de la República del Perú"

DENOMINACIÓN DEL EQUIPAMIENTO	TIPO DE EQUIPAMIENTO	CÓDIGO PATRIMONIAL	MARCA	MODELO	SERIE / PLACA DE RODAJE
EQUIPO PARA AIRE ACONDICIONADO TIPO INDUSTRIAL DE 60000 BTU TIPO DUCTO	ELECTROMECAÁNICO	112240100047	COLDPOINT	MUB-60CR-X	REGISTRO FOTOGRÁFICO

PANEL FOTOGRÁFICO

EQUIPO	FOTOGRAFÍAS ADICIONAL
	



 CARLOS ENRIQUE VALDIVIA LAREDO
 INGENIERO MECANICO ELÉCTRICISTA
 Reg CIP N° 55221



"Decenio de la Igualdad de Oportunidades para Mujeres y Hombres"
 "Año del Fortalecimiento de la Soberanía Nacional"
 "Año del Bicentenario del Congreso de la República del Perú"

DENOMINACIÓN DEL EQUIPAMIENTO	TIPO DE EQUIPAMIENTO	CÓDIGO PATRIMONIAL	MARCA	MODELO	SERIE / PLACA DE RODAJE
EQUIPO PARA AIRE ACONDICIONADO TIPO DOMESTICO DE 24000 BTU TIPO VENTANA	ELECTROMECAÁNICO	112236140015	TCL-AIRCON	TAC - 24CHS /H2	REGISTRO FOTOGRÁFICO

PANEL FOTOGRÁFICO

EQUIPO	FOTOGRAFÍAS ADICIONAL
	

Carlos Enrique Valdivia Laredo



 CARLOS ENRIQUE VALDIVIA LAREDO
 INGENIERO
 MECANICO ELECTRICISTA
 Reg CIP N° 55221



"Decenio de la Igualdad de Oportunidades para Mujeres y Hombres"
 "Año del Fortalecimiento de la Soberanía Nacional"
 "Año del Bicentenario del Congreso de la República del Perú"

DENOMINACIÓN DEL EQUIPAMIENTO	TIPO DE EQUIPAMIENTO	CÓDIGO PATRIMONIAL	MARCA	MODELO	SERIE / PLACA DE RODAJE
EQUIPO PARA AIRE ACONDICIONADO TIPO DOMESTICO DE 12000 BTU TIPO SPLIT	ELECTROMECAÁNICO	112236140072	TCL-AIRCON	TAC - 24CHS /H2	REGISTRO FOTOGRÁFICO

PANEL FOTOGRÁFICO

EQUIPO	FOTOGRAFÍAS ADICIONAL
	





 CARLOS ENRIQUE VALDIVIA LAREDO
 INGENIERO MECANICO ELECTRICISTA
 Reg. CIP N° 55221



"Decenio de la Igualdad de Oportunidades para Mujeres y Hombres"
 "Año del Fortalecimiento de la Soberanía Nacional"
 "Año del Bicentenario del Congreso de la República del Perú"

DENOMINACIÓN DEL EQUIPAMIENTO	TIPO DE EQUIPAMIENTO	CÓDIGO PATRIMONIAL	MARCA	MODELO	SERIE / PLACA DE RODAJE
EQUIPO PARA AIRE ACONDICIONADO TIPO DOMESTICO DE 24000 BTU TIPO VENTANA	ELECTROMECAÁNICO	112236140014	TCL-AIRCON	TAC - 24CHS /H2	REGISTRO FOTOGRÁFICO

PANEL FOTOGRÁFICO

EQUIPO	FOTOGRAFÍAS ADICIONAL
	

Carlos Enrique Valdía Laredo
 CARLOS ENRIQUE VALDIVIA LAREDO
 INGENIERO MECANICO ELECTRICISTA
 Reg CIP N° 55221



PERU



Ministerio
de Salud

Hospital Hermilio Valdizán

"Decenio de la Igualdad de Oportunidades para Mujeres y Hombres"
 "Año del Fortalecimiento de la Soberanía Nacional"
 "Año del Bicentenario del Congreso de la República del Perú"

DENOMINACIÓN DEL EQUIPAMIENTO	TIPO DE EQUIPAMIENTO	CÓDIGO PATRIMONIAL	MARCA	MODELO	SERIE / PLACA DE RODAJE
EQUIPO PARA AIRE ACONDICIONADO TIPO DOMESTICO DE 24000 BTU TIPO VENTANA	ELECTROMECAÁNICO	112236140020	TCL-AIRCON	TAC - 24CH8 - H2	REGISTRO FOTOGRÁFICO

PANEL FOTOGRÁFICO

EQUIPO	FOTOGRAFÍAS ADICIONAL
	

Carlos Enrique Valdivia Laredo
 CARLOS ENRIQUE
 VALDIVIA LAREDO
 INGENIERO
 MECANICO ELECTRICISTA
 Reg. CIP N° 55221



PERÚ

Ministerio
de Salud

Hospital Hermilio Valdizán

"Decenio de la Igualdad de Oportunidades para Mujeres y Hombres"
"Año del Fortalecimiento de la Soberanía Nacional"
"Año del Bicentenario del Congreso de la República del Perú"

DENOMINACIÓN DEL EQUIPAMIENTO	TIPO DE EQUIPAMIENTO	CÓDIGO PATRIMONIAL	MARCA	MODELO	SERIE / PLACA DE RODAJE
EQUIPO PARA AIRE ACONDICIONADO TIPO DOMESTICO DE 24000 BTU TIPO SPLIT	ELECTROMECAÁNICO	112236140053	CARRIER	ALPHA	REGISTRO FOTOGRÁFICO

PANEL FOTOGRÁFICO

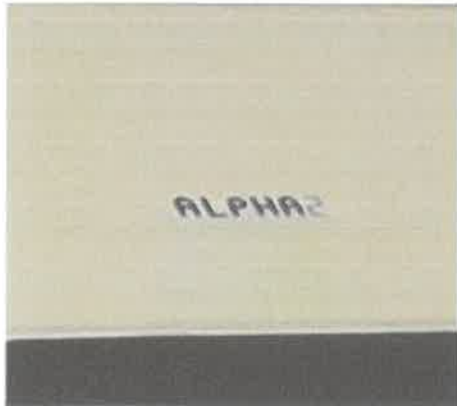
EQUIPO	FOTOGRAFÍAS ADICIONAL
	

.....
CARLOS ENRIQUE
VALDIVIA LAREDO
INGENIERO
MECANICO ELÉCTRICISTA
Reg. CIP N° 55221



PERU



Ministerio
de Salud

Hospital Hermilio Valdizón

"Decenio de la Igualdad de Oportunidades para Mujeres y Hombres"
"Año del Fortalecimiento de la Soberanía Nacional"
"Año del Bicentenario del Congreso de la República del Perú"

DENOMINACIÓN DEL EQUIPAMIENTO	TIPO DE EQUIPAMIENTO	CÓDIGO PATRIMONIAL	MARCA	MODELO	SERIE / PLACA DE RODAJE
EXTRACTOR DE AIRE	ELECTROMECAÁNICO	112248020004	REGISTRO FOTOGRÁFICO	REGISTRO FOTOGRÁFICO	REGISTRO FOTOGRÁFICO

PANEL FOTOGRÁFICO

EQUIPO	FOTOGRAFÍAS ADICIONAL
	

CARLOS ENRIQUE
VALDIVIA LAREDO
INGENIERO
MECANICO ELÉCTRICISTA
Reg CIP N° 55221



PERU



Ministerio
de Salud

Hospital Hermilio Valdizón

"Decenio de la Igualdad de Oportunidades para Mujeres y Hombres"
"Año del Fortalecimiento de la Soberanía Nacional"
"Año del Bicentenario del Congreso de la República del Perú"

DENOMINACIÓN DEL EQUIPAMIENTO	TIPO DE EQUIPAMIENTO	CÓDIGO PATRIMONIAL	MARCA	MODELO	SERIE / PLACA DE RODAJE
EQUIPO PARA AIRE ACONDICIONADO TIPO DOMESTICO	ELECTROMECAÁNICO	112236140012	COLD POINT	REGISTRO FOTOGRÁFICO	REGISTRO FOTOGRÁFICO

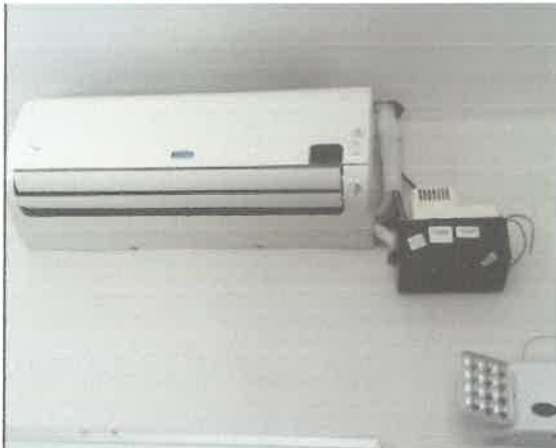
PANEL FOTOGRÁFICO

EQUIPO	FOTOGRAFÍAS ADICIONAL
	

.....
CARLOS ENRIQUE
VALDIVIA LAREDO
INGENIERO
MECANICO ELÉCTRICISTA
Reg CIP N° 55221



PERÚ

Ministerio
de Salud

Hospital Hermilio Valdizán

"Decenio de la Igualdad de Oportunidades para Mujeres y Hombres"
"Año del Fortalecimiento de la Soberanía Nacional"
"Año del Bicentenario del Congreso de la República del Perú"

DENOMINACIÓN DEL EQUIPAMIENTO	TIPO DE EQUIPAMIENTO	CÓDIGO PATRIMONIAL	MARCA	MODELO	SERIE / PLACA DE RODAJE
CAMPANA EXTRACTORA ELÉCTRICA 4.30 m X 2.5 m	ELECTROMECAÁNICO	322214640001	REGISTRO FOTOGRÁFICO	REGISTRO FOTOGRÁFICO	REGISTRO FOTOGRÁFICO

PANEL FOTOGRÁFICO

EQUIPO	FOTOGRAFÍAS ADICIONAL
	

.....
CARLOS ENRIQUE
VALDIVIA LAREDO
INGENIERO
MECANICO ELECTRICISTA
Reg CIP N° 55221



“Decenio de la Igualdad de Oportunidades para Mujeres y Hombres”
“Año del Fortalecimiento de la Soberanía Nacional”
“Año del Bicentenario del Congreso de la República del Perú”

DENOMINACIÓN DEL EQUIPAMIENTO	TIPO DE EQUIPAMIENTO	CÓDIGO PATRIMONIAL	MARCA	MODELO	SERIE / PLACA DE RODAJE
MESA METÁLICA PARA CONSERVAR ALIMENTOS FRÍOS	ELECTROMECÁNICO	326455500001	SURCO	FOTOGRAFÍAS	FOTOGRAFÍAS



.....
CARLOS ENRIQUE
VALDIVIA LAREDO
INGENIERO
MECANICO ELECTRICISTA
Reg. CIP N° 55221



PERÚ



Ministerio
de Salud

Hospital Hermilio Valdizán

"Decenio de la Igualdad de Oportunidades para Mujeres y Hombres"
"Año del Fortalecimiento de la Soberanía Nacional"
"Año del Bicentenario del Congreso de la República del Perú"

DENOMINACIÓN DEL EQUIPAMIENTO	TIPO DE EQUIPAMIENTO	CÓDIGO PATRIMONIAL		MODELO	SERIE / PLACA DE RODAJE
LAVADORA ELÉCTRICA INDUSTRIAL	ELECTROMECAÁNICO	252228790003	WASHE	REGISTRO FOTOGRÁFICO	REGISTRO FOTOGRÁFICO

PANEL FOTOGRÁFICO

EQUIPO	FOTOGRAFÍAS ADICIONAL
	

.....
CARLOS ENRIQUE
VALDIVIA LAREDO
INGENIERO
MECANICO ELECTRICISTA
Reg CIP N° 55221



PERU

Ministerio de Salud

Hospital Hermilio Valdizán

"Decenio de la Igualdad de Oportunidades para Mujeres y Hombres"
"Año del Fortalecimiento de la Soberanía Nacional"
"Año del Bicentenario del Congreso de la República del Perú"

DENOMINACIÓN DEL EQUIPAMIENTO	TIPO DE EQUIPAMIENTO	CÓDIGO PATRIMONIAL	MARCA	MODELO	SERIE / PLACA DE RODAJE
BOMBA SUMERGIBLE DE 3 HP	ELECTROMECÁNICO	672215660007	REGISTRO FOTOGRÁFICO	4S200	M635000475V

PANEL FOTOGRÁFICO

EQUIPO	FOTOGRAFÍAS ADICIONAL
	

CARLOS ENRIQUE VALDIVIA LAREDO
INGENIERO MECANICO ELECTRICISTA
Reg CIP N° 55221



PERU

Ministerio
de Salud

Hospital Hermilio Valdizán

"Decenio de la Igualdad de Oportunidades para Mujeres y Hombres"
"Año del Fortalecimiento de la Soberanía Nacional"
"Año del Bicentenario del Congreso de la República del Perú"

II. CONCLUSIONES:

Por lo tanto, el Ingeniero Especializado en el **Plan Multianual** conformidad para la incorporación del **Equipamiento de Electromecánico con sustento fotográfico** para la incorporación al **FORMATO 7.1** del **Plan Multianual 2023-2025 de Mantenimiento de Equipamiento** del Hospital Hermilio Valdizán.

.....
CARLOS ENRIQUE
VALDIVIA LAREDO
INGENIERO
MECANICO ELECTRICISTA
Reg. CIP N° 55221



PERÚ

Ministerio
de Salud

Hospital Hermilio Valdizán

"Decenio de la Igualdad de Oportunidades para Mujeres y Hombres"
"Año del Fortalecimiento de la Soberanía Nacional"
"Año del Bicentenario del Congreso de la República del Perú"

Santa Anita 11 de agosto del 2022

INFORME N° 09- 2022-HHV

A : DIEM -DGOS

ASUNTO : SUSTENTO FOTOGRAFICO DE EQUIPOS, INCLUIDOS EN EL FORMATO 7.1 DEL PMM 2023-2025 DEL HOSPITAL HERMILIO VALDIZAN

LUGAR Y FECHA : 11 DE OCTUBRE DEL 2022

Por medio del presente me dirijo a usted para informar en relación del asunto lo siguiente

I. ANTECEDENTES:

Teniendo como marco normativo los documentos técnicos aprobados con Resolución Ministerial N° 148-2013/MINSA (Lineamientos para la elaboración del Plan de Equipamiento de Establecimientos de Salud en Áreas relacionadas a Programas Presupuestales) y Resolución Ministerial N° 533-2016/MINSA (Lineamientos para la elaboración del Plan Multianual de Mantenimiento de la Infraestructura y el Equipamiento en los Establecimientos de Salud), se han realizado las evaluaciones técnicas del equipamiento de los establecimientos de salud de la Unidad Ejecutora Hospital Hermilio Valdizán, tomando como base el SIGA Patrimonial, suministrado por el responsable de patrimonio.

EQUIPAMIENTO BIOMÉDICO Y MOBILIARIO CON SUSTENTO FOTOGRÁFICO INCLUIDO EN EL FORMATO 7.1

Para la determinación del estado de conservación del equipo, el personal técnico realizó la evaluación del mismo.

Se detallan los equipos los cuales se han sustentado de manera fotográfica; y que han sido considerados dentro del Plan del Mantenimiento del Formato 7.1, puesto que han sido evaluados por el especialista en Equipamiento Biomédico y de Mobiliario.

Mencionar que dichos Equipos:

- El costo de mantenimiento no supera el 40% del valor del equipo nuevo de prestación similar.
- El equipo tiene vigencia tecnológica.
- El equipo funciona adecuadamente y cumple los estándares de funcionamiento de fabricante.

Los Equipos a detallar en la siguiente lista con sus respectivos datos técnicos:

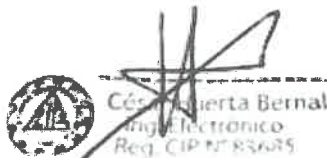

César Quierta Bernal
Ingeniero Electrónico
Reg. CIP N° 83685

www.minsa.gob.pe/hhv

Carretera Central K.m. 3.5
Santa Anita, Lima 43
T (511) 2115350 anexo 270
Telefax 3517487



PERU

Ministerio de Salud

Hospital Hermilio Valdizán

"Decenio de la Igualdad de Oportunidades para Mujeres y Hombres"
"Año del Fortalecimiento de la Soberanía Nacional"
"Año del Bicentenario del Congreso de la República del Perú"

DENOMINACION DEL EQUIPAMIENTO	TIPO DE EQUIPAMIENTO	CODIGO PATRIMONIAL	MARCA	MODELO	SERIE / PLACA DE RODAJE
UNIDAD DENTAL ELECTRICA COMPLETA	BIOMEDICO	532298200009	FOSHAN HONGKE	HK630	REGISTRO FOTOGRAFICO

PANEL FOTOGRAFICO

EQUIPO	FOTOGRAFIAS ADICIONAL
	

César Bernal
Ingeniero Electrónico
Reg. CIP N° 82685

www.minsa.gob.pe/hhv

Carretera Central K.m. 3.5
Santa Anita. Lima 43
T (511) 2115350 anexo 270
Telefax 3517487



PERU

Ministerio de Salud

Hospital Hermilio Valdizán

"Decenio de la Igualdad de Oportunidades para Mujeres y Hombres"
"Año del Fortalecimiento de la Soberanía Nacional"
"Año del Bicentenario del Congreso de la República del Perú"

DENOMINACION DEL EQUIPAMIENTO	TIPO DE EQUIPAMIENTO	CODIGO PATRIMONIAL	MARCA	MODELO	SERIE / PLACA DE RODAJE
UNIDAD DENTAL ELECTRICA COMPLETA	BIOMEDICO	532298200010	FOSHAN HONGKE	HK630	REGISTRO FOTOGRAFICO

PANEL FOTOGRAFICO

EQUIPO	FOTOGRAFIAS ADICIONAL
	



Cómp. Bernal
ing. Electrónico
Req. CIP N° 85685

www.minsa.gob.pe/hhv



Carretera Central K.m. 3.5
Santa Anita. Lima 43
T (511) 2115350 anexo 270
Telefax 3517487



"Decenio de la Igualdad de Oportunidades para Mujeres y Hombres"
"Año del Fortalecimiento de la Soberanía Nacional"
"Año del Bicentenario del Congreso de la República del Perú"

DENOMINACION DEL EQUIPAMIENTO	TIPO DE EQUIPAMIENTO	CODIGO PATRIMONIAL	MARCA	MODELO	SERIE / PLACA DE RODAJE
BALANZA DE PIE CON TALLIMETRO	BIOMEDICO	602206520020	SECA	REGISTRO FOTOGRAFICO	5700282109001

PANEL FOTOGRAFICO

EQUIPO	FOTOGRAFIAS ADICIONAL
	





"Decenio de la Igualdad de Oportunidades para Mujeres y Hombres"
"Año del Fortalecimiento de la Soberanía Nacional"
"Año del Bicentenario del Congreso de la República del Perú"

DENOMINACION DEL EQUIPAMIENTO	TIPO DE EQUIPAMIENTO	CODIGO PATRIMONIAL	MARCA	MODELO	SERIE / PLACA DE RODAJE
BALANZA DIGITAL CAPACIDAD 15 kg	BIOMEDICO	602206160005	SECA	REGISTRO FOTOGRAFICO	5769064150717

PANEL FOTOGRAFICO

EQUIPO	FOTOGRAFIAS ADICIONAL
	 

 **Cuentas Bernal**
Ingeniero Electrónico
Reg. CIP N° 83685



"Decenio de la Igualdad de Oportunidades para Mujeres y Hombres"
"Año del Fortalecimiento de la Soberanía Nacional"
"Año del Bicentenario del Congreso de la República del Perú"

DENOMINACION DEL EQUIPAMIENTO	TIPO DE EQUIPAMIENTO	CODIGO PATRIMONIAL	MARCA	MODELO	SERIE / PLACA DE RODAJE
EQUIPO DE GIMNASIO ELIPTICA	BIOMEDICO	812245360003	ONMAN	PRO-1860	REGISTRO FOTOGRAFICO

PANEL FOTOGRAFICO

EQUIPO	FOTOGRAFIAS ADICIONAL
	

Cés Bernal
Ingeniería Electrónica
Reg. CIP 1743685



PERÚ

Ministerio
de Salud

Hospital Hermilio Valdizán

"Decenio de la Igualdad de Oportunidades para Mujeres y Hombres"
"Año del Fortalecimiento de la Soberanía Nacional"
"Año del Bicentenario del Congreso de la República del Perú"

DENOMINACION DEL EQUIPAMIENTO	TIPO DE EQUIPAMIENTO	CODIGO PATRIMONIAL	MARCA	MODELO	SERIE / PLACA DE RODAJE
MESA METALICA PARA CONSERVAR ALIMENTOS FRIOS	MOBILIARIO	326455500001	SURCO	REGISTRO FOTOGRAFICO	REGISTRO FOTOGRAFICO



[Signature]
Cón. Berta Bernal
Ing. Electrónico
Reg. CIP N° 83685

[Signature]
CARLOS ENRIQUE
VALDIVIA LAREDO
INGENIERO
MECANICO ELÉCTRICISTA
Reg. CIP N° 55221

www.minsa.gob.pe/hhv

Carretera Central K.m. 3.5
Santa Anita, Lima 43
T (511) 2115350 anexo 270
Telefax 3517487



PERU

Ministerio
de Salud

Hospital Hermilio Valdizán

"Decenio de la Igualdad de Oportunidades para Mujeres y Hombres"
"Año del Fortalecimiento de la Soberanía Nacional"
"Año del Bicentenario del Congreso de la República del Perú"

II. CONCLUSIONES:

Por lo tanto, el Ingeniero Especializado en el **Plan Multianual** conformidad para la incorporación del **Equipamiento de Biomédico y Mobiliario con sustento fotográfico** al **FORMATO 7.1** del **Plan Multianual 2023-2025 de Mantenimiento de Equipamiento** del Hospital Hermilio Valdizán.





PERÚ

Ministerio
de Salud

Hospital Hermilio Valdizán

"Decenio de la Igualdad de Oportunidades para Mujeres y Hombres"
"Año del Fortalecimiento de la Soberanía Nacional"
"Año del Bicentenario del Congreso de la República del Perú"

Santa Anita 11 de agosto del 2022

INFORME N° 010- 2022-HHV

A : **DIEM -DGOS**

ASUNTO : **SUSTENTO DE EQUIPOS QUE HAN SUPERADO EL TIEMPO DE VIDA UTIL, INCLUIDOS EN EL FORMATO 7.1 DEL PMM 2023-2025 DEL HOSPITAL HERMILIO VALDIZAN**

LUGAR Y FECHA : **11 DE OCTUBRE DEL 2022**

Por medio del presente me dirijo a usted para informar en relación del asunto lo siguiente

I. ANTECEDENTES:

Teniendo como marco normativo los documentos técnicos aprobados con Resolución Ministerial N° 148-2013/MINSA (Lineamientos para la elaboración del Plan de Equipamiento de Establecimientos de Salud en Áreas relacionadas a Programas Presupuestales) y Resolución Ministerial N° 533-2016/MINSA (Lineamientos para la elaboración del Plan Multianual de Mantenimiento de la Infraestructura y el Equipamiento en los Establecimientos de Salud), se han realizado las evaluaciones técnicas del equipamiento de los establecimientos de salud de la Unidad Ejecutora **Hospital Hermilio Valdizán**, tomando como base el SIGA Patrimonial, suministrado por el responsable de patrimonio.

EQUIPAMIENTO BIOMÉDICO CON TIEMPO DE VIDA ÚTIL SUPERADO INCLUIDO EN EL FORMATO 7.1

Para la determinación del estado de conservación del equipo, el personal técnico realizó la evaluación del mismo.

Se detallan los equipos los cuales han superado el tiempo de vida útil; sin embargo, han sido considerados dentro del Plan del Mantenimiento del Formato 7.1, puesto que han sido evaluados por el especialista en Equipamiento Biomédico.

Mencionar que dichos Equipos:

- El costo de mantenimiento no supera el 40% del valor del equipo nuevo de prestación similar.
- El equipo tiene vigencia tecnológica.
- El equipo funciona adecuadamente y cumple los estándares de funcionamiento de fabricante.

Los Equipos a detallar en la siguiente lista con sus respectivos datos técnicos:



www.minsa.gob.pe/hhv

Carretera Central K.m. 3.5
Santa Anita. Lima 43
T (511) 2115350 anexo 270
Telefax 3517487



"Decenio de la Igualdad de Oportunidades para Mujeres y Hombres"
 "Año del Fortalecimiento de la Soberanía Nacional"
 "Año del Bicentenario del Congreso de la República del Perú"

DENOMINACION DEL EQUIPAMIENTO	TIPO DE EQUIPAMIENTO	CODIGO PATRIMONIAL	MARCA	MODELO	SERIE / PLACA DE RODAJE
ANALIZADOR DE ELECTROLITOS	BIOMEDICO	532203360001	MEDICA CORPORATION	EASYLYTE	35187AN/CL
ROTADOR SEROLOGICO	BIOMEDICO	532293140001	DIGISYSTEM	DSR-2800D	1110397
ANALIZADOR BIOQUIMICO SEMIAUTOMATIZADO	BIOMEDICO	532202400002	EMPEROR	EMP-168	610060068P
ESTERILIZADOR DE CALOR SECO	BIOMEDICO	532260470009	MEMMERT	SNB-200	C210-2257
DESTAATARIZADOR DE ULTRASONIDO	BIOMEDICO	532230470004	WOODPECKER	J2LED	S1380003J2L
ESTERILIZADOR A CALOR HUMEDO	BIOMEDICO	532260470013	KAVO	KAVO AUTOCLAVE 21 LT - 220V	2014001540
ESTERILIZADOR DE CALOR SECO	BIOMEDICO	532260470012	MEMMERT	SNB - 200	C214.0033
COCHE DE PARO	MOBILIARIO	536430710006	METRO	FLEXLINE	00033572
BALANZA DE PIE CON TALLIMETRO	BIOMEDICO	602206520030	HEALTH O METER	500KL	5000085872
ELECTROCARDIOGRAFO	BIOMEDICO	532234770004	EDAN	SE - 3	SE3380308180798
ELECTROENCEFALOGRAFO	BIOMEDICO	532236670001	NIHON KOHDEN	EEG9100K	227
ELECTROENCEFALOGRAFO	BIOMEDICO	532236670002	NIHON KOHDEN	EEG-1200K	01288
EQUIPO DE RAYOS X ESTACIONARIO DIGITAL DIRECTO	BIOMEDICO	532247300001	DRGEM	GXR-40S	DXB1240069
OXIMETRO DE PULSO	BIOMEDICO	532288390012	INFUNIX	IP-1010	EI IL2002



www.minsa.gob.pe/hhv

Carretera Central K.m. 3.5
 Santa Anita, Lima 43
 T (511) 2115350 anexo 270
 Telefax 3517487



PERÚ

Ministerio
de Salud

Hospital Hermilio Valdizán

"Decenio de la Igualdad de Oportunidades para Mujeres y Hombres"
 "Año del Fortalecimiento de la Soberanía Nacional"
 "Año del Bicentenario del Congreso de la República del Perú"

DENOMINACION DEL EQUIPAMIENTO	TIPO DE EQUIPAMIENTO	CODIGO PATRIMONIAL	MARCA	MODELO	SERIE / PLACA DE RODAJE
BALANZA DE PIE CON TALLIMETRO	BIOMEDICO	602206520028	HEALTH O METER	500KL	5000086168
ELECTROCARDIOGRAFO	BIOMEDICO	532234770006	MINDRAY	BENEHEART R3	FK-45003395
COCHE DE PARO	MOBILIARIO	536430710009	METRO	FLEXLINE	00031560
BALANZA DE PIE CON TALLIMETRO	BIOMEDICO	602206520020	SECA	REGISTRO FOTOGRAFICO	5700282109001
BALANZA DE PIE CON TALLIMETRO	BIOMEDICO	602206520021	SECA	700	5700309102223
ELECTROCARDIOGRAFO	BIOMEDICO	532234770007	MINDRAY	BENEHEART R3	FK-45003382
BALANZA DE PIE CON TALLIMETRO	BIOMEDICO	602206520022	SECA	700	5700302101231
BALANZA DIGITAL CAPACIDAD 15 kg	BIOMEDICO	602206160005	SECA	REGISTRO FOTOGRAFICO	5769064150717
ELECTROCARDIOGRAFO PORTATIL	BIOMEDICO	532234770005	CARDIMAX	FX-7102	50002987
BALANZA DIGITAL	BIOMEDICO	602207380003	SECA	769	5769057157067
EQUIPO DE GIMNASIO ELIPTICA	BIOMEDICO	812245360003	ONMAN	PRO-1860	REGISTRO FOTOGRAFICO
BICICLETA SPINING	BIOMEDICO	812219060006	BEST FITNESS	SP-2	254DS5FDS5598
BICICLETA SPINING	BIOMEDICO	812219060004	BEST FITNESS	SP-2	654DSFE8465A4
OXIMETRO DE PULSO DIGITAL	BIOMEDICO	532288390011	MEDIAID	M30	FF08F00552



César Huerta Bernal
 Ing. Electrónico
 Reg. CIP 17 43625

www.minsa.gob.pe/hhv

Carretera Central K.m. 3.5
 Santa Anita, Lima 43
 T (511) 2115350 anexo 270
 Telefax 3517487



PERÚ

Ministerio
de Salud

Hospital Hermilio Valdizán

"Decenio de la Igualdad de Oportunidades para Mujeres y Hombres"
"Año del Fortalecimiento de la Soberanía Nacional"
"Año del Bicentenario del Congreso de la República del Perú"

DENOMINACION DEL EQUIPAMIENTO	TIPO DE EQUIPAMIENTO	CODIGO PATRIMONIAL	MARCA	MODELO	SERIE / PLACA DE RODAJE
DESFIBRILADOR PORTATIL	BIOMEDICO	532230010002	PROGETTI	RESCUE SAM PRO	TR13090040
DESFIBRILADOR PORTATIL	BIOMEDICO	532230010001	PROGETTI	RESCUE SAM	14064427
EQUIPO NEBULIZADOR ELECTRICO PORTATIL	BIOMEDICO	532255710009	THOMAS	1147	061400001774
ESTERILIZADOR	BIOMEDICO	532260470008	KAVO	KAVO AUTOCLAVE 21 LT - 220V	2000100276
CAMPANA EXTRACTORA METALICA	MOBILIARIO	326433500001	SIEMENS	1LA7112	4YA80
COCHE DE PARO	MOBILIARIO	536430710008	METRO	FLEXLINE	33549
COCHE DE PARO	MOBILIARIO	536430710007	METRO	FLEXLINE	33548
EQUIPO NEBULIZADOR ELECTRICO PORTATIL	BIOMEDICO	532255710008	THOMAS	1147	061400001773
ASPIRADORA DE SECRECIONES	BIOMEDICO	532208120016	THOMAS	1637	071400000825

II. CONCLUSIONES:

Por lo tanto, el Ingeniero Especializado en el **Plan Multianual** conformidad para la incorporación del **Equipamiento de Biomédico** al **FORMATO 7.1** del **Plan Multianual 2023-2025 de Mantenimiento de Equipamiento** del Hospital Hermilio Valdizán.



www.minsa.gob.pe/hhv

Carretera Central K.m. 3.5
Santa Anita. Lima 43
T (511) 2115350 anexo 270
Telefax 3517487



PERÚ

Ministerio
de Salud

Hospital Hermilio Valdizán

"Decenio de la Igualdad de Oportunidades para Mujeres y Hombres"
"Año del Fortalecimiento de la Soberanía Nacional"
"Año del Bicentenario del Congreso de la República del Perú"

Santa Anita 11 de agosto del 2022

INFORME N° 011- 2022-HHV

A :
DIEM -DGOS

ASUNTO : SUSTENTO DE EQUIPOS QUE HAN SUPERADO EL TIEMPO DE VIDA UTIL, INCLUIDOS EN EL FORMATO 7.1 DEL PMM 2023-2025 DEL HOSPITAL HERMILIO VALDIZAN

LUGAR Y FECHA : 11 DE OCTUBRE DEL 2022

Por medio del presente me dirijo a usted para informar en relación del asunto lo siguiente

I. ANTECEDENTES:

Teniendo como marco normativo los documentos técnicos aprobados con Resolución Ministerial N° 148-2013/MINSA (Lineamientos para la elaboración del Plan de Equipamiento de Establecimientos de Salud en Áreas relacionadas a Programas Presupuestales) y Resolución Ministerial N° 533-2016/MINSA (Lineamientos para la elaboración del Plan Multianual de Mantenimiento de la Infraestructura y el Equipamiento en los Establecimientos de Salud), se han realizado las evaluaciones técnicas del equipamiento de los establecimientos de salud de la Unidad Ejecutora Hospital Hermilio Valdizán, tomando como base el SIGA Patrimonial, suministrado por el responsable de patrimonio.

EQUIPAMIENTO ELECTROMECÁNICO CON TIEMPO DE VIDA ÚTIL SUPERADO INCLUIDO EN EL FORMATO 7.1

Para la determinación del estado de conservación del equipo, el personal técnico realizó la evaluación del mismo.

Se detallan los equipos los cuales han superado el tiempo de vida útil; sin embargo, han sido considerados dentro del Plan del Mantenimiento del Formato 7.1, puesto que han sido evaluados por el especialista en Equipamiento Electromecánico y de vehículos.

Mencionar que dichos Equipos:

- El costo de mantenimiento no supera el 40% del valor del equipo nuevo de prestación similar.
- El equipo tiene vigencia tecnológica.
- El equipo funciona adecuadamente y cumple los estándares de funcionamiento de fabricante.

Los Equipos a detallar en la siguiente lista con sus respectivos datos técnicos:

CARLOS ENRIQUE
VALDIVIA LAREDO
INGENIERO
MÉCANICO ELÉCTRICISTA
Reg CIP N° 55221

www.minsa.gob.pe/hhv

Carretera Central K.m. 3.5
Santa Anita. Lima 43
T (511) 2115350 anexo 270
Telefax 3517487



PERÚ

Ministerio
de Salud

Hospital Hermilio Valdizán

"Decenio de la Igualdad de Oportunidades para Mujeres y Hombres"
 "Año del Fortalecimiento de la Soberanía Nacional"
 "Año del Bicentenario del Congreso de la República del Perú"

DENOMINACION DEL EQUIPAMIENTO	TIPO DE EQUIPAMIENTO	CODIGO PATRIMONIAL	MARCA	MODELO	SERIE / PLACA DE RODAJE
GRUPO ELECTROGENO	ELECTROMECHANICO	462265070002	KOHLER	551S	AQ15HCBRC02462W
LICUADORA INDUSTRIAL	ELECTROMECHANICO	322265900001	APIN	S63	AS542D
LICUADORA INDUSTRIAL	ELECTROMECHANICO	322265900002	REALSA	REGISTRO FOTOGRAFICO	REGISTRO FOTOGRAFICO
LICUADORA INDUSTRIAL DE 6 L	ELECTROMECHANICO	322265900006	REALSA	RA-6LFV	66015
LICUADORA INDUSTRIAL DE 6 L	ELECTROMECHANICO	322265900010	REALSA	RA - 6LFV	1108002
BOMBA SUMERGIBLE	ELECTROMECHANICO	672215660003	REGISTRO FOTOGRAFICO	REGISTRO FOTOGRAFICO	REGISTRO FOTOGRAFICO
BOMBA SUMERGIBLE	ELECTROMECHANICO	672215660002	JACUZZI	FEMORA	UEBHDF45TY7
COMPRESORA DE AIRE	ELECTROMECHANICO	672227260009	SCHULZ	CSV 15 ODONTO	3236815
EQUIPO PARA AIRE ACONDICIONADO TIPO DOMESTICO DE 24000 BTU TIPO VENTANA	ELECTROMECHANICO	112236140017	TCL-AIRCON	TAC-24CHS/H2	REGISTRO FOTOGRAFICO
EQUIPO PARA AIRE ACONDICIONADO TIPO DOMESTICO DE 60000 BTU TIPO SPLIT	ELECTROMECHANICO	112236140064	YORK	YNDA60FS-EET	EVAP - 244101063121200056
EQUIPO PARA AIRE ACONDICIONADO TIPO DOMESTICO DE 18000 BTU TIPO SPLIT	ELECTROMECHANICO	112236140057	COLDPOINT	CPWSC - 18	D2014548702212614130063

 CARLOS ENRIQUE
 VALDIVIA LAREDO
 INGENIERO
 MECANICO ELECTRICISTA
 Reg CIP N° 55221

www.minsa.gob.pe/hhv

Carretera Central K.m. 3.5
 Santa Anita, Lima 43
 T (511) 2115350 anexo 270
 Telefax 3517487



PERÚ

Ministerio
de Salud

Hospital Hermilio Valdizán

"Decenio de la Igualdad de Oportunidades para Mujeres y Hombres"
 "Año del Fortalecimiento de la Soberanía Nacional"
 "Año del Bicentenario del Congreso de la República del Perú"

DENOMINACION DEL EQUIPAMIENTO	TIPO DE EQUIPAMIENTO	CODIGO PATRIMONIAL	MARCA	MODELO	SERIE / PLACA DE RODAJE
EQUIPO PARA AIRE ACONDICIONADO TIPO DOMESTICO DE 24000 BTU TIPO SPLIT	ELECTROMECANICO	112236140069	YORK	YSEA24FS-ADA	REGISTRO FOTOGRAFICO
EQUIPO PARA AIRE ACONDICIONADO TIPO DOMESTICO DE 48000 BTU TIPO SPLIT	ELECTROMECANICO	112236140061	YORK	YSEA12F5-ADA	REGISTRO FOTOGRAFICO
EQUIPO PARA AIRE ACONDICIONADO TIPO DOMESTICO DE 60000 BTU TIPO SPLIT	ELECTROMECANICO	112236140066	LG	SP242CN	401TAHQ04689
EQUIPO PARA AIRE ACONDICIONADO TIPO DOMESTICO DE 60000 BTU TIPO SPLIT	ELECTROMECANICO	112236140043	MIDEA	MSR24CR	D211479950312903130086
COMPRESORA DE AIRE	ELECTROMECANICO	672227260010	WAYNE	REGISTRO FOTOGRAFICO	C-015453
COCINA A GAS INDUSTRIAL DE 10 HORNILLAS	ELECTROMECANICO	322218180004	IMKA	FR8700	657HDS6
HORNO A GAS - ELECTRICO	ELECTROMECANICO	322257070002	SURCO	FEV107E	24966
PLANCHA FREIDORA	ELECTROMECANICO	322287120001	SURCO	REGISTRO FOTOGRAFICO	REGISTRO FOTOGRAFICO
COCHE TERMICO PARA TRANSPORTE DE ALIMENTOS	ELECTROMECANICO	536440480007	ASMAT	REGISTRO FOTOGRAFICO	REGISTRO FOTOGRAFICO
COCHE TERMICO PARA TRANSPORTE DE ALIMENTOS	ELECTROMECANICO	536440480008	ASMAT	REGISTRO FOTOGRAFICO	REGISTRO FOTOGRAFICO
CALANDRIA	ELECTROMECANICO	252204030001	EFAMEIN	CAP1723	CAP1-3200

 CARLOS ENRIQUE
 VALDIVIA LAREDO
 INGENIERO
 MECANICO ELECTRICISTA
 Reg CIP N° 55221

www.minsa.gob.pe/hhv

Carretera Central K.m. 3.5
 Santa Anita. Lima 43
 T (511) 2115350 anexo 270
 Telefax 3517487



PERÚ

Ministerio
de Salud

Hospital Hermilio Valdizán

"Decenio de la Igualdad de Oportunidades para Mujeres y Hombres"
"Año del Fortalecimiento de la Soberanía Nacional"
"Año del Bicentenario del Congreso de la República del Perú"

DENOMINACION DEL EQUIPAMIENTO	TIPO DE EQUIPAMIENTO	CODIGO PATRIMONIAL	MARCA	MODELO	SERIE / PLACA DE RODAJE
LAVADORA INDUSTRIAL	ELECTROMECHANICO	252228790002	EFAMEIN	LTH100	LTH724
SECADORA INDUSTRIAL PARA ROPA DE 30 kg	ELECTROMECHANICO	252295960001	EFAMEIN	EFAS 30	EFAS-568
TANQUE HIDRONEUMATICO	ELECTROMECHANICO	673678200001	PEDROLLO	PLURIJET 4/200	REGISTRO FOTOGRAFICO
TANQUE HIDRONEUMATICO	ELECTROMECHANICO	673678200002	REGISTRO FOTOGRAFICO	REGISTRO FOTOGRAFICO	REGISTRO FOTOGRAFICO
TANQUE HIDRONEUMATICO	ELECTROMECHANICO	673678200003	REGISTRO FOTOGRAFICO	REGISTRO FOTOGRAFICO	REGISTRO FOTOGRAFICO
TANQUE HIDRONEUMATICO DE 80 GAL	ELECTROMECHANICO	673678200004	PEDROLLO	REGISTRO FOTOGRAFICO	REGISTRO FOTOGRAFICO
TANQUE HIDRONEUMATICO	ELECTROMECHANICO	673678200005	REGISTRO FOTOGRAFICO	REGISTRO FOTOGRAFICO	REGISTRO FOTOGRAFICO
EQUIPO HIDRONEUMATICO	ELECTROMECHANICO	672253120001	PEDROLLO	PLURIJET 4/200	REGISTRO FOTOGRAFICO
TANQUE ABLANDADOR DE AGUA	ELECTROMECHANICO	673677040003	STEAM BOILER	SW-SA-150	3072300
TANQUE ABLANDADOR DE AGUA	ELECTROMECHANICO	673677040004	CORINSER	REGISTRO FOTOGRAFICO	REGISTRO FOTOGRAFICO
SIERRA CIRCULAR INDUSTRIAL	ELECTROMECHANICO	675088500001	WEG	REGISTRO FOTOGRAFICO	REGISTRO FOTOGRAFICO
MAQUINA DE COSER RECTA INDUSTRIAL	ELECTROMECHANICO	675024700010	JUKI	DDL-8300N	DOCA04689

CARLOS ENRIQUE
VALDIVIA LAREDO
INGENIERO
MECANICO ELECTRICISTA
Reg CIP N° 55221

www.minsa.gob.pe/hhv

Carretera Central K.m. 3.5
Santa Anita, Lima 43
T (511) 2115350 anexo 270
Telefax 3517487



PERÚ

Ministerio de Salud

Hospital Hermilio Valdizán

"Decenio de la Igualdad de Oportunidades para Mujeres y Hombres"
"Año del Fortalecimiento de la Soberanía Nacional"
"Año del Bicentenario del Congreso de la República del Perú"

DENOMINACION DEL EQUIPAMIENTO	TIPO DE EQUIPAMIENTO	CODIGO PATRIMONIAL	MARCA	MODELO	SERIE / PLACA DE RODAJE
MAQUINA DE COSER RECTA INDUSTRIAL	ELECTROMECHANICO	675024700004	SINGER	1191D300A	U974731227
MAQUINA DE COSER RECTA INDUSTRIAL	ELECTROMECHANICO	675024700008	JUKI	DDL-8300N	4D0ZF01777
MAQUINA DE COSER RECTA INDUSTRIAL	ELECTROMECHANICO	675024700011	JUKI	DDL-8300N	4D0BM06992
MAQUINA DE COSER REMALLADORA	ELECTROMECHANICO	675025800001	KINGTEX	SH6000	95010716
MAQUINA DE COSER RECTA INDUSTRIAL	ELECTROMECHANICO	675024700003	SINGER	1191D300A	U274731325
MAQUINA DE COSER RECTA INDUSTRIAL	ELECTROMECHANICO	675024700005	SINGER	20U53	U973805061
MAQUINA DE COSER RECTA INDUSTRIAL	ELECTROMECHANICO	675024700007	JUKI	DDL-8300N	4DZE08181
EQUIPO PARA AIRE ACONDICIONADO TIPO DOMESTICO	ELECTROMECHANICO	112236140075	LG	SP122CN	MEZ66014105
EQUIPO PARA AIRE ACONDICIONADO TIPO INDUSTRIAL DE 18000 BTU TIPO VENTANA	ELECTROMECHANICO	112240100046	YORK	YSEA24FS-ADA	100001487130700531
EQUIPO PARA AIRE ACONDICIONADO TIPO DOMESTICO DE 18000 BTU TIPO SPLIT	ELECTROMECHANICO	112236140058	MIDEA	MSG - 18CR	C101335590611426130005
EQUIPO PARA AIRE ACONDICIONADO TIPO DOMESTICO DE 18000 BTU TIPO SPLIT	ELECTROMECHANICO	112236140041	MIDEA	MSG-18CR	C101316531311311120066

 CARLOS ENRIQUE VALDIVIA LAREDO
 INGENIERO
 MECANICO ELECTRICISTA
 Reg CIP N° 55221

www.minsa.gob.pe/hhv

Carretera Central K.m. 3.5
Santa Anita. Lima 43
T (511) 2115350 anexo 270
Telefax 3517487



PERÚ

Ministerio
de Salud

Hospital Hermilio Valdizán

"Decenio de la Igualdad de Oportunidades para Mujeres y Hombres"
 "Año del Fortalecimiento de la Soberanía Nacional"
 "Año del Bicentenario del Congreso de la República del Perú"

DENOMINACION DEL EQUIPAMIENTO	TIPO DE EQUIPAMIENTO	CODIGO PATRIMONIAL	MARCA	MODELO	SERIE / PLACA DE RODAJE
EQUIPO PARA AIRE ACONDICIONADO TIPO DOMESTICO DE 6000 BTU TIPO SPLIT	ELECTROMECANICO	112236140048	MIDEA	MOV-60CR-X	C101283990210C27130002
EQUIPO PARA AIRE ACONDICIONADO TIPO DOMESTICO DE 24000 BTU TIPO SPLIT	ELECTROMECANICO	112236140052	COMFORTSTAR	CCH024CD	C:3497310001211,E:3360410005718
EQUIPO PARA AIRE ACONDICIONADO TIPO DOMESTICO DE 18000 BTU TIPO SPLIT	ELECTROMECANICO	112236140040	MIDEA	MSG-18CR	C101316531311311120022
EQUIPO PARA AIRE ACONDICIONADO TIPO INDUSTRIAL DE 60000 BTU TIPO DUCTO	ELECTROMECANICO	112240100047	COLDPOINT	MUB-60CR-X	REGISTRO FOTOGRAFICO
EQUIPO PARA AIRE ACONDICIONADO TIPO DOMESTICO	ELECTROMECANICO	112236140003	PANASONIC	CS-XC181KP	168405104
EQUIPO PARA AIRE ACONDICIONADO TIPO DOMESTICO DE 24000 BTU TIPO VENTANA	ELECTROMECANICO	112236140015	TCL-AIRCON	TAC - 24CHS /H2	REGISTRO FOTOGRAFICO
EQUIPO PARA AIRE ACONDICIONADO TIPO DOMESTICO DE 12000 BTU TIPO SPLIT	ELECTROMECANICO	112236140072	TCL-AIRCON	TAC - 24CHS /H2	REGISTRO FOTOGRAFICO
EQUIPO PARA AIRE ACONDICIONADO TIPO DOMESTICO DE 24000 BTU TIPO VENTANA	ELECTROMECANICO	112236140014	TCL-AIRCON	TAC - 24CHS /H2	REGISTRO FOTOGRAFICO

 CARLOS ENRIQUE
 VALDIVIA LAREDO
 INGENIERO
 MECANICO ELECTRICISTA
 Reg CIP N° 55221

www.minsa.gob.pe/hhv

Carretera Central K.m. 3.5
 Santa Anita, Lima 43
 T (511) 2115350 anexo 270
 Telefax 3517487



PERÚ

Ministerio
de SaludHospital *Hermilio Valdizán*

"Decenio de la Igualdad de Oportunidades para Mujeres y Hombres"
 "Año del Fortalecimiento de la Soberanía Nacional"
 "Año del Bicentenario del Congreso de la República del Perú"

DENOMINACION DEL EQUIPAMIENTO	TIPO DE EQUIPAMIENTO	CODIGO PATRIMONIAL	MARCA	MODELO	SERIE / PLACA DE RODAJE
EQUIPO PARA AIRE ACONDICIONADO TIPO DOMESTICO DE 24000 BTU TIPO VENTANA	ELECTROMECHANICO	112236140020	TCL-AIRCON	TAC - 24CH8 - H2	REGISTRO FOTOGRAFICO
EQUIPO PARA AIRE ACONDICIONADO TIPO DOMESTICO DE 24000 BTU TIPO VENTANA	ELECTROMECHANICO	112236140070	YORK	Y8EA12FS-ADA	100001032150480118
EQUIPO PARA AIRE ACONDICIONADO TIPO DOMESTICO DE 18000 BTU TIPO SPLIT	ELECTROMECHANICO	112236140039	MIDEA	MSG-18CR	C10133559111 1426120024
EQUIPO PARA AIRE ACONDICIONADO TIPO DOMESTICO DE 24000 BTU TIPO SPLIT	ELECTROMECHANICO	112236140053	CARRIER	ALPHA	REGISTRO FOTOGRAFICO
EQUIPO PARA AIRE ACONDICIONADO TIPO DOMESTICO	ELECTROMECHANICO	112236140074	YORK	YOE50FS-ADT	244101063121200053
EQUIPO PARA AIRE ACONDICIONADO TIPO DOMESTICO	ELECTROMECHANICO	112236140019	CARRIER	WRCAR243R	900060
EQUIPO PARA AIRE ACONDICIONADO TIPO DOMESTICO	ELECTROMECHANICO	112236140002	COMFORTSTAR	CCH024CD	3497910001208
EQUIPO PARA AIRE ACONDICIONADO TIPO DOMESTICO	ELECTROMECHANICO	112236140059	YORK	YSEA24FS-ADA	100001527140660087
EQUIPO PARA AIRE ACONDICIONADO TIPO DOMESTICO	ELECTROMECHANICO	112236140047	MIDEA	MSG-18CR	C1013165302113 18130023
EQUIPO PARA AIRE ACONDICIONADO TIPO DOMESTICO	ELECTROMECHANICO	112236140007	FRIO NOVO	KTR-12	UT5V64S45ZDS

 CARLOS ENRIQUE
 VALDIVIA LAREDO
 INGENIERO
 MECANICO ELECTRICISTA
 Reg CIP N° 55221

www.minsa.gob.pe/hhv

Carretera Central K.m. 3.5
 Santa Anita. Lima 43
 T (511) 2115350 anexo 270
 Telefax 3517487



PERÚ

Ministerio
de Salud

Hospital Hermilio Valdizán

"Decenio de la Igualdad de Oportunidades para Mujeres y Hombres"
"Año del Fortalecimiento de la Soberanía Nacional"
"Año del Bicentenario del Congreso de la República del Perú"

DENOMINACION DEL EQUIPAMIENTO	TIPO DE EQUIPAMIENTO	CODIGO PATRIMONIAL	MARCA	MODELO	SERIE / PLACA DE RODAJE
EQUIPO PARA AIRE ACONDICIONADO TIPO DOMESTICO	ELECTROMECHANICO	112236140009	YORK	YOE36FS-ADT	241901471111000019
EQUIPO PARA AIRE ACONDICIONADO TIPO DOMESTICO	ELECTROMECHANICO	112236140011	COLD POINT	MUB-36CR	C703021980208619400009
EQUIPO PARA AIRE ACONDICIONADO TIPO DOMESTICO	ELECTROMECHANICO	112236140063	YORK	YOE60FS-ADT	244101483130800020
EQUIPO PARA AIRE ACONDICIONADO TIPO DOMESTICO	ELECTROMECHANICO	112236140071	YORK	YSEA18FS-ADA	10001313140600089
EQUIPO PARA AIRE ACONDICIONADO TIPO DOMESTICO	ELECTROMECHANICO	112236140068	YORK	YSDA12FS-ADA	100001527140710049
EQUIPO PARA AIRE ACONDICIONADO TIPO DOMESTICO	ELECTROMECHANICO	112236140025	MIDEA	MSQ-18CR	C101335590611426130054
EQUIPO PARA AIRE ACONDICIONADO TIPO DOMESTICO	ELECTROMECHANICO	112236140032	MIDEA	MSQ-18CR	C101335590611426130052
EQUIPO PARA AIRE ACONDICIONADO TIPO DOMESTICO	ELECTROMECHANICO	112236140029	MIDEA	MSQ-18CR	C101301010211216130055
EQUIPO PARA AIRE ACONDICIONADO TIPO DOMESTICO	ELECTROMECHANICO	112236140021	MIDEA	MSQ-18CR	C101335590611426130014
EQUIPO PARA AIRE ACONDICIONADO TIPO DOMESTICO	ELECTROMECHANICO	112236140022	MIDEA	MSQ-18CR	C101335590611426130056

CARLOS ENRIQUE
VALDIVIA LAREDO
INGENIERO
MECANICO ELECTRICISTA
Reg. CIP N° 55221

www.minsa.gob.pe/hhv

Carretera Central K.m. 3.5
Santa Anita. Lima 43
T (511) 2115350 anexo 270
Telefax 3517487



"Decenio de la Igualdad de Oportunidades para Mujeres y Hombres"
 "Año del Fortalecimiento de la Soberanía Nacional"
 "Año del Bicentenario del Congreso de la República del Perú"

DENOMINACION DEL EQUIPAMIENTO	TIPO DE EQUIPAMIENTO	CODIGO PATRIMONIAL	MARCA	MODELO	SERIE / PLACA DE RODAJE
EQUIPO PARA AIRE ACONDICIONADO TIPO DOMESTICO	ELECTROMECHANICO	112236140067	MIDEA	MSG - 18CR	C101316530211318130053
EQUIPO PARA AIRE ACONDICIONADO TIPO DOMESTICO	ELECTROMECHANICO	112236140030	MIDEA	MSG - 18CR	C101335590611426130010
EQUIPO PARA AIRE ACONDICIONADO TIPO DOMESTICO	ELECTROMECHANICO	112236140027	MIDEA	MSG - 18CR	C101335590611426130051
EQUIPO PARA AIRE ACONDICIONADO TIPO DOMESTICO	ELECTROMECHANICO	112236140028	MIDEA	MSG - 18CR	C101335590611426130047
EXTRACTOR DE AIRE	ELECTROMECHANICO	112248020004	REGISTRO FOTOGRAFICO	REGISTRO FOTOGRAFICO	REGISTRO FOTOGRAFICO
EQUIPO PARA AIRE ACONDICIONADO TIPO DOMESTICO	ELECTROMECHANICO	112236140012	COLD POINT	REGISTRO FOTOGRAFICO	REGISTRO FOTOGRAFICO
CAMARA DE REFRIGERACION	ELECTROMECHANICO	112207100001	IMKA	DX51D	10-088120
PELADORA DE PAPAS INDUSTRIAL	ELECTROMECHANICO	322282990003	FATIMA CIESA	DB-25HD	1370X500
LICUADORA INDUSTRIAL DE 10 L	ELECTROMECHANICO	322265900009	REALSA	RA-GLFV	1108002
COCINA A GAS DE 6 HORNILLAS CON HORNO	ELECTROMECHANICO	322218180003	HARMANS	F9560GF	2107014
EQUIPO CLORADOR	ELECTROMECHANICO	252214640002	ADVANCE	480	VR383C0000001433
EQUIPO CLORADOR	ELECTROMECHANICO	252214640211	WALEHEM	ES-B11VCUR	1512071376

 CARLOS ENRIQUE VALDIVIA LAREDO
 INGENIERO MECANICO ELECTRICISTA
 Reg CIP N° 55221



PERÚ

Ministerio
de Salud

Hospital Hermilio Valdizán

"Decenio de la Igualdad de Oportunidades para Mujeres y Hombres"
"Año del Fortalecimiento de la Soberanía Nacional"
"Año del Bicentenario del Congreso de la República del Perú"

DENOMINACION DEL EQUIPAMIENTO	TIPO DE EQUIPAMIENTO	CODIGO PATRIMONIAL	MARCA	MODELO	SERIE / PLACA DE RODAJE
AUTOMOVIL	VEHICULO	678205000002	HYUNDAI	ACCENT	KMHCT41CADU379768
MINIBUS	VEHICULO	678261250001	HYUNDAI	H-1 M/BUS	KMJWA37HAAU209743
MINIBUS	VEHICULO	678261250002	HYUNDAI	H1 MINIBUS	KMJWA37HACU514209
AMBULANCIA URBANA TIPO I	VEHICULO	678200500002	PEUGEOT	BOXER	VF3YDBMFCC2094693
AMBULANCIA	VEHICULO	678200500001	PEUGEOT	BOXER	VF3YDBMFCC2054965
CAMIONETA	VEHICULO	678250000001	NISSAN	FIERA 4X2	3N16D1354ZK003076
AUTOMOVIL	VEHICULO	678205000001	TOYOTA	TERCEL SST MT	EL 50-0047721
CAMIONETA	VEHICULO	678250000002	PEUGEOT	BOXER/98 FOURGON TOLE	VF3232B5215488544
CAMIONETA	VEHICULO	678250000003	TOYOTA	HILUX 4X2	LN85-0159211

II. CONCLUSIONES:

Por lo tanto, el Ingeniero Especializado en el **Plan Multianual** conformidad para la incorporación del **Equipamiento de Electromecánico y Vehículos** al **FORMATO 7.1 del Plan Multianual 2023-2025 de Mantenimiento de Equipamiento** del Hospital Hermilio Valdizán.

.....
CARLOS ENRIQUE
VALDIVIA LAREDO
INGENIERO
MECANICO ELECTRICISTA
Reg CIP N° 55221

www.minsa.gob.pe/hhv

Carretera Central K.m. 3.5
Santa Anita. Lima 43
T (511) 2115350 anexo 270
Telefax 3517487



PERÚ

Ministerio
de Salud

Hospital Hermilio Valdizón

"Decenio de la Igualdad de Oportunidades para Mujeres y Hombres"
"Año del Fortalecimiento de la Soberanía Nacional"
"Año del Bicentenario del Congreso de la República del Perú"

Santa Anita 11 de agosto del 2022

INFORME N° 14- 2022-HHV

A : DIEM -DGOS

ASUNTO : SUSTENTO DE EQUIPOS 04 COCHES DE PARO,
INCLUIDOS EN EL FORMATO 7.1 DEL PMM 2023-2025
DEL HOSPITAL HERMILIO VALDIZAN

LUGAR Y FECHA : 11 DE OCTUBRE DEL 2022

Por medio del presente me dirijo a usted para informar en relación del asunto lo siguiente

I. ANTECEDENTES:

Teniendo como marco normativo los documentos técnicos aprobados con Resolución Ministerial N° 148-2013/MINSA (Lineamientos para la elaboración del Plan de Equipamiento de Establecimientos de Salud en Áreas relacionadas a Programas Presupuestales) y Resolución Ministerial N° 533-2016/MINSA (Lineamientos para la elaboración del Plan Multianual de Mantenimiento de la Infraestructura y el Equipamiento en los Establecimientos de Salud), se han realizado las evaluaciones técnicas del equipamiento de los establecimientos de salud de la Unidad Ejecutora Hospital Hermilio Valdizán, tomando como base el SIGA Patrimonial, suministrado por el responsable de patrimonio.

INCLUSIÓN DE 04 COCHES DE PARO CON EQUIPAMIENTO BIOMÉDICO AL FORMATO 7.1

Para la determinación del estado de conservación del equipo, el personal técnico realizó la evaluación del mismo.

Se detallan los equipos los cuales son 04 coches de paro equipados en el cual cada coche de paro tiene 01 desfibrilador y 01 aspirador de secreciones así mismo mencionar que solo el coche esta registrado como un todo en el código SIGA por ello y debido a la necesidad han sido considerados dentro del Plan del Mantenimiento del Formato 7.1, puesto que han sido evaluados por el especialista en Equipamiento Biomédico.

Mencionar que dichos Equipos:

- El costo de mantenimiento no supera el 40% del valor del equipo nuevo de prestación similar.
- El equipo tiene vigencia tecnológica.
- El equipo funciona adecuadamente y cumple los estándares de funcionamiento de fabricante.

Los Equipos a detallar en la siguiente lista con sus respectivos datos técnicos:

Carretera Central K.m. 3.5
Santa Anita, Lima 43
T (511) 2115350 anexo 270
Telefax 3517487

www.minsa.gob.pe/hhv





PERU

Ministerio
de Salud

Hospital Hermilio Valdizán

"Decenio de la Igualdad de Oportunidades para Mujeres y Hombres"
"Año del Fortalecimiento de la Soberanía Nacional"
"Año del Bicentenario del Congreso de la República del Perú"

AMBIENTE	DENOMINACION DEL EQUIPAMIENTO	TIPO DE EQUIPAMIENTO	CODIGO PATRIMONIAL	MARCA	MODELO	SERIE / PLACA DE RODAJE
D.S.M.A.G.- SERVICIO DE EMERGENCIA - CUIDADOS INTERMEDIOS	COCHE DE PARO	MOBILIARIO	536430710006	METRO	FLEXLINE	00033572
DEPARTAMENTO DE ENFERMERIA - PABELLON 2- LADO A	COCHE DE PARO	MOBILIARIO	536430710009	METRO	FLEXLINE	00031560
DEPARTAMENTO DE ENFERMERIA- PABELLON 2 -TEC	COCHE DE PARO	MOBILIARIO	536430710008	METRO	FLEXLINE	33549
DEPARTAMENTO DE ENFERMERIA- PABELLON PABELLON 4	COCHE DE PARO	MOBILIARIO	536430710007	METRO	FLEXLINE	33548

II. CONCLUSIONES:

Por lo tanto, el Ingeniero Especializado en el **Plan Multianual** conformidad para la incorporación del **Equipamiento de Biomédico** al **FORMATO 7.1** del **Plan Multianual 2023-2025 de Mantenimiento de Equipamiento** del Hospital Hermilio Valdizán.

Se anexa un registro de compra del Hospital Hermilio Valdizán en el cual se puede verificar la compra de **04 Coches de paro** con el **equipamiento biomédico** correspondiente. Cada coche de paro contiene un desfibrilador y un aspirador de secreciones.

Constanza Bernal
Ingeniera Electrónica
Reg. CIP 123456

www.minsa.gob.pe/hhv

Carretera Central K.m. 3.5
Santa Ana, Lima 43
T (511) 2115350 anexo 270
Telefax 3517487

DATOS DEL ACTIVO FIJO

UNIDAD EJECUTORA : 017 HOSPITAL HERMILO VALDIZAN
NRO. IDENTIFICACIÓN : 000133

Responsable : LEON CASTRO HECTOR MOISES

Sede : HOSPITAL HERMILO VALDIZAN

Usuario : LEON CASTRO HECTOR MOISES

Centro de Costo : D.S.M.A.G.- SERVICIO DE HOSPITALIZACIÓN

Fecha Asignación : 31/10/2019

Ubicación : PABELLON N° 4

Identificación del Bien

Código Margesi : 536430710007
Código Barra / Inv Anterior :
Descripción : COCHE DE PARO
Cuenta Contable : 1503020401
Estado del Bien : Bueno
País de Procedencia : PERU
Características : DESFIBRILADOR - MARCA: CU MEDICAL SYSTEMS
MODELO: CUHD1 - SERIE: M2L32F109
ASPIRADOR DE SECRECIONES - MARCA: THOMAS
MODELO: 1633GL - SERIE: 06100003245

Ingreso del Bien

		Fecha
	12	26/12/2014
Nro PECOSA	2070	31/12/2014

Valor de NEA	Sl. :	44.080.00
Valor en Libros	Sl. :	44.080.00
Valor Tasado	Sl. :	
Depreciación Acumulada	Sl. :	32,325.32
Valor Neto	Sl. :	11,754.68

Especificaciones Técnicas

Marca : METRO
Nro Serie : 33548
Modelo : FLEXLINE
Medidas : S/M
Color :
Vida Util : 10 AÑOS

Baja del Bien

N° de Resolución :
Fecha Resolución :
Fecha de Baja :
Causal de Baja :

Proveedor :

País :

Observaciones
ASPIRADOR DE SECRECIONES - 532208120010 / BALON DE OXIGENO

DATOS DEL ACTIVO FIJO

UNIDAD EJECUTORA : 017 HOSPITAL HERMILO VALDIZAN

NRO. IDENTIFICACIÓN : 000133

Responsable : LEON CASTRO HECTOR MOISES

Sede : HOSPITAL HERMILO VALDIZAN

Usuario : LEON CASTRO HECTOR MOISES

Centro de Costo : D.S.M.A.G.- SERVICIO DE HOSPITALIZACIÓN

Fecha Asignación : 31/10/2019

Ubicación : PABELLON N° 2

Identificación del Bien

Código Margesi : 536430710009
Código Barra / Inv. Anterior :
Descripción : COCHE DE PARO
Cuenta Contable : 1503020401
Estado del Bien : Regular
País de Procedencia : PERU
Características : DESFIBRILADOR - MARCA: CU MEDICAL SYSTEMS
MODELO: CUHD1 - SERIE: 2L32F128
ASPIRADOR DE SECRECIONES - MARCA: THOMAS
MODELO: 1637A - SERIE: 081400000932

Especificaciones Técnicas

Marca : METRO
Nro Serie : 31560
Modelo : FLEXLINE
Medidas : S/M
Color :
Vida Util : 10 AÑOS

Ingreso del Bien

Fecha

Ingreso del Bien	Fecha
	12 26/12/2014
Nro PECOSA	2068 31/12/2014

Valor de NEA	SI. :	44,080.00
Valor en Libros	SI. :	44,080.00
Valor Tasado	SI. :	
Depreciación Acumulada	SI. :	32,325.32
Valor Neto	SI. :	11,754.68

Baja del Bien

N° de Resolución :
Fecha Resolución :
Fecha de Baja :
Causal de Baja :

Proveedor :

País :

Observaciones

ASPIRADOR DE SECRECIONES - 532208120015 / BALON DE OXIGENO

DATOS DEL ACTIVO FIJO

UNIDAD EJECUTORA : 017 HOSPITAL HERMILIO VALDIZAN
NRO. IDENTIFICACIÓN : 000133

Responsable : APAZA ACEITUNO EDWIN GENARO
Usuario : ALCAZAR MENDOZA VICTOR ALEXIS
Fecha Asignación : 31/12/2019

Sede : HOSPITAL HERMILIO VALDIZAN
Centro de Costo : D.S.M.A.G.- SERVICIO DE EMERGENCIA
Ubicación : D.S.M.A.G - SERVICIO DE EMERGENCIA

Identificación del Bien	
Código Margesi	: 536430710006
Código Barra / Inv. Anterior	:
Descripción	: COCHE DE PARO
Cuenta Contable	: 1503020401
Estado del Bien	: Bueno
País de Procedencia	: PERU
Características	: DESFIBRILADOR - MARCA: CU MEDICAL SYSTEMS MODELO: CU HD1 - SERIE: M2L32F118 ASPIRADOR DE SECRECIONES - MARCA: THOMAS MODELO: 1637A - SERIE: 081400000933

Ingreso del Bien	Fecha
	12 26/12/2014
Nro PECOSA	2067 31/12/2014

Valor de NEA	S/.	: 44,080.00
Valor en Libros	S/.	: 44,080.00
Valor Tasado	S/.	:
Depreciación Acumulada	S/.	: 32,325.32
Valor Neto	S/.	: 11,754.68

Especificaciones Técnicas	
Marca	: METRO
Nro Serie	: 33572
Modelo	: FLEXLINE
Medidas	: S/M
Color	:
Vida Util	: 10 AÑOS

Baja del Bien	
Nº de Resolución	:
Fecha Resolución	:
Fecha de Baja	:
Causal de Baja	:

Proveedor	:
País	:

Observaciones
ASPIRADOR DE SECRECIONES - 532208120014 / BALON DE OXIGENO

DATOS DEL ACTIVO FIJO

UNIDAD EJECUTORA : 017 HOSPITAL HERMILIO VALDIZAN
NRO. IDENTIFICACIÓN : 000133

Responsable : LEON CASTRO HECTOR MOISES

Usuario : LEON CASTRO HECTOR MOISES

Fecha Asignación : 31/10/2019

Sede : HOSPITAL HERMILIO VALDIZAN

Centro de Costo : D.S.M.A.G.- SERVICIO DE HOSPITALIZACIÓN

Ubicación : PABELLON N° 2

Identificación del Bien	
Código Margesi	: 536430710008
Código Barra / Inv. Anterior	:
Descripción	: COCHE DE PARO
Cuenta Contable	: 1503020401
Estado del Bien	: Regular
País de Procedencia	: PERU
Características	: DESFRIBILADOR - MARCA: CU MEDICAL SYSTEMS MODELO: CUHD1 - SERIE: M2L32F108 ASPIRADOR DE SECRECIONES - MARCA: THOMAS MODELO: 1637A - SERIE: 08140000935

Ingreso del Bien		Fecha
	12	26/12/2014
Nro PECOSA	2069	31/12/2014

Valor de NEA	Sl. :	44.080.00
Valor en Libros	Sl. :	44.080.00
Valor Tasado	Sl. :	
Depreciación Acumulada	Sl. :	32,325.32
Valor Neto	Sl. :	11,754.68

Especificaciones Técnicas	
Marca	: METRO
Nro Serie	: 33549
Modelo	: FLEXLINE
Medidas	: S/M
Color	:
Vida Útil	: 10 AÑOS

Baja del Bien	
N° de Resolución	:
Fecha Resolución	:
Fecha de Baja	:
Causal de Baja	:

Proveedor	:
País	:

Observaciones
ASPIRADOR DE SECRECIONES - 532208120012 / BALON DE OXIGENO

FORMATO 8 Y SUSTENTO



CARRETERA CENTRAL KM. 3.5 – SANTA ANITA

**PLAN MULTIANUAL 2023-2025 EQUIPAMIENTO,
MANTENIMIENTO DE EQUIPOS BIOMÉDICOS,
ELECTROMECÁNICOS, SERVICIOS BÁSICOS Y SERVICIOS
DE INFRAESTRUCTURA PARA EL HOSPITAL HERMILO
VALDIZÁN**

Equipo Técnico de la Unidad Ejecutora:

Víctor Tello Aliaga : Jefe de Servicios Generales y Mantenimiento
Arquitecto Manuel Serpa Guzmán : Jefe de equipo e Infraestructura
Ingeniero Carlos Valdivia Laredo : Equipamiento Electromecánico
Ingeniero César Huerta Bernal : Equipamiento Biomédico

Lima 2022

MANUEL ENRIQUE SERPA GUZMÁN
ARQUITECTO
C.A.P. 14798

FORMATO N°08: MATRIZ DE CONSOLIDACION DEL PLAN DE EQUIPAMIENTO POR REPOSICIÓN DE LOS ESTABLECIMIENTOS DE SALUD

* Los firmantes dan fe que la condicion del equipo en estado malo (C1) es resultado de una evaluacion técnica

ITEM	REGION	COD. UE	UNIDAD EJECUTORA	DE RENIPRESS			UNIDAD PRESTADORA DE SERVICIO DE SALUD (UPSS)	AMBIENTE	CODIGO PATRIMONIAL	DENOMINACION DEL EQUIPAMIENTO EXISTENTE	MARCA	MODELO	SERIE / PLACA DE RODAJE	ANTIGÜEDAD (AÑOS)	VIDA ÚTIL	TIPO DE EQUIPAMIENTO	CRITERIOS DE EVALUACION						SUSTENTO DE EVALUACION (C2-C3-C4-C6-C7)	PROGRAMA PRESUPUESTAL	PRODUCTO	ACTIVIDAD	DEBE ESTAR RELACIONADO AL PP			COSTO REFERENCIAL DEL EQUIPAMIENTO	FUENTE DEL COSTO REFERENCIAL	PRIORIDAD MULTIANUAL (1-AÑO 2023, 2-AÑO 2024, 3-AÑO 2025)	OBSERVACION																								
				C1	C2	C3											C4	C5	C6	GRUPO-CLASE-FAMILIA DEL EQUIPO A ADQUIRIR	DENOMINACION DEL EQUIPAMIENTO A ADQUIRIR	MAYOR A 1/4 UIT																																			
1	LMA	133	017-133: HOSPITAL HERMILO VALDIZAN	5948	HOSPITAL HERMILO VALDIZAN	III-1	CONSULTA EXTERNA	D.S.M.- SERVICIO DE ODONTOESTOMATOLOGIA - SERVICIO DE ODONTOESTOMATOLOGIA	532216910001	CAMARA INTRACRAL	MHARU	RE SYSTEM	SN5062787	14	7	BIOMEDICO	X								0018	300082	5000106	53221691	CAMARA INTRACRAL	2.950.00	HISTORICO HOSPITAL	1	OK																								
2	LMA	133	017-133: HOSPITAL HERMILO VALDIZAN	5948	HOSPITAL HERMILO VALDIZAN	III-1	PATOLOGIA CLINICA	D.A.D.- SERVICIO AL DIAGNÓSTICO	532206650003	HEMOGLOBINOMETRO	HEMOCLUE	HB201	634013085	15	7	BIOMEDICO	X								0104	300086	5000903	53220665	HEMOGLOBINOMETRO	2.500.00	HISTORICO HOSPITAL	1	OK																								
3	LMA	133	017-133: HOSPITAL HERMILO VALDIZAN	5948	HOSPITAL HERMILO VALDIZAN	III-1	CONSULTA EXTERNA	D.S.M.- SERVICIO DE ODONTOESTOMATOLOGIA - SERVICIO DE ODONTOESTOMATOLOGIA	532230470001	DESTARTARIZADOR DE ULTRASONIDO	KAVO	SN07	SN07- 0016649	14	5	BIOMEDICO	X								0018	300080	5006275	53223047	DESTARTARIZADOR	3.800.00	HISTORICO HOSPITAL	1	OK																								
4	LMA	133	017-133: HOSPITAL HERMILO VALDIZAN	5948	HOSPITAL HERMILO VALDIZAN	III-1	CONSULTA EXTERNA	D.S.M.- SERVICIO DE ODONTOESTOMATOLOGIA - SERVICIO DE ODONTOESTOMATOLOGIA	532230470002	DESTARTARIZADOR DE ULTRASONIDO	GNATUS	JET SONIC B.P	470228001	11	5	BIOMEDICO	X								0018	300080	5006275	53223047	DESTARTARIZADOR	3.800.00	HISTORICO HOSPITAL	1	OK																								
5	LMA	133	017-133: HOSPITAL HERMILO VALDIZAN	5948	HOSPITAL HERMILO VALDIZAN	III-1	CONSULTA EXTERNA	D.S.M.- SERVICIO DE ODONTOESTOMATOLOGIA - SERVICIO DE ODONTOESTOMATOLOGIA	532230470003	DESTARTARIZADOR DE ULTRASONIDO	HSK	AS2000	A2341	16	5	BIOMEDICO	X								0018	300080	5006275	53223047	DESTARTARIZADOR	3.800.00	HISTORICO HOSPITAL	1	OK																								
6	LMA	133	017-133: HOSPITAL HERMILO VALDIZAN	5948	HOSPITAL HERMILO VALDIZAN	III-1	CONSULTA EXTERNA	D.S.M.- SERVICIO DE ODONTOESTOMATOLOGIA - SERVICIO DE ODONTOESTOMATOLOGIA	532230470004	DESTARTARIZADOR DE ULTRASONIDO	WOODPECKER	JLEO	S138003JL	7	5	BIOMEDICO	X								0018	300080	5006275	53223047	DESTARTARIZADOR	3.800.00	HISTORICO HOSPITAL	1	OK																								
7	LMA	134	017-133: HOSPITAL HERMILO VALDIZAN	5948	HOSPITAL HERMILO VALDIZAN	III-1	PATOLOGIA CLINICA	D.A.D.- SERVICIO DE LABORATORIO - LABORATORIO DE INMUNOLOGIA	532202620001	ANALIZADOR HEMATOLOGICO	SFRI	HEMIX 3-30	02120073	5	5	BIOMEDICO	X								0131	300081	5006282	53220262	ANALIZADOR HEMATOLOGICO DE 5 ESTREPOS	140.000.00	HISTORICO HOSPITAL	1	OK																								
8	LMA	135	017-133: HOSPITAL HERMILO VALDIZAN	5948	HOSPITAL HERMILO VALDIZAN	III-1	PATOLOGIA CLINICA	D.A.D.- SERVICIO DE LABORATORIO - MICROBIOLOGIA	532220490003	CENTRIFUGA PARA TUBOS	BGH	ROTO-LINI	1160	14	10	BIOMEDICO	X								0104	300086	5000903	53222049	CENTRIFUGA PARA TUBOS	22.000.00	HISTORICO HOSPITAL	1	OK																								
9	LMA	136	017-133: HOSPITAL HERMILO VALDIZAN	5948	HOSPITAL HERMILO VALDIZAN	III-1	PATOLOGIA CLINICA	D.A.D.- SERVICIO DE LABORATORIO - MICROBIOLOGIA	532230630002	DESTILADOR DE AGUA 4 L POR HORA	NUVE	NS-103	02-1510	10	10	BIOMEDICO	X								0131	3000702	5005196	53223063	BIDESTLADOR DE AGUA	14.000.00	HISTORICO HOSPITAL	1	OK																								
10	LMA	137	017-133: HOSPITAL HERMILO VALDIZAN	5948	HOSPITAL HERMILO VALDIZAN	III-1	PATOLOGIA CLINICA	D.A.D.- SERVICIO DE LABORATORIO - MICROBIOLOGIA	602206860001	BALANZA DE PRECISION	OHAUS	E120	3412	29	10	BIOMEDICO	X								0016	3000612	5004436	60220686	BALANZA DE PRECISION	9.000.00	HISTORICO HOSPITAL	1	OK																								
11	LMA	139	017-133: HOSPITAL HERMILO VALDIZAN	5948	HOSPITAL HERMILO VALDIZAN	III-1	PATOLOGIA CLINICA	D.A.D.- SERVICIO DE LABORATORIO - MICROBIOLOGIA	532260470015	ESTERILIZADORA A VAPOR - AUTOCLAVE DE 21 L	BIONET	220V 2500W	92856	25	10	BIOMEDICO	X								0016	304399	5000069	53226047	ESTERILIZADOR CON GENERADOR ELECTRICO DE VAPOR DE 20 LITROS	16.000.00	HISTORICO HOSPITAL	1	OK																								
12	LMA	140	017-133: HOSPITAL HERMILO VALDIZAN	5948	HOSPITAL HERMILO VALDIZAN	III-1	PATOLOGIA CLINICA	D.A.D.- SERVICIO DE LABORATORIO - MICROBIOLOGIA	532260400003	INCUBADORA DE CULTIVO	MEMMERT	955	30-80 80-120	25	10	BIOMEDICO	X								0016	304399	5000069	53226040	INCUBADORA DE LABORATORIO	8.500.00	HISTORICO HOSPITAL	1	OK																								
13	LMA	142	017-133: HOSPITAL HERMILO VALDIZAN	5948	HOSPITAL HERMILO VALDIZAN	III-1	SERVICIOS GENERALES	DEPARTAMENTO DE INFORMATICA-JEFATURA INFORMATICA	112236140009	EQUIPO PARA AIRE ACONDICIONADO TIPO DOMESTICO DE 18000 BTU TIPO SPLIT	MIDEA	MSG-18CR	C10133559111428120024	10	7	ELECTROMECANICO	X								0016	3000691	5005157	11223614	EQUIPO PARA AIRE ACONDICIONADO TIPO DOMESTICO 24000 BTU	3.200.00	HISTORICO HOSPITAL	1	OK																								
14	LMA	143	017-133: HOSPITAL HERMILO VALDIZAN	5948	HOSPITAL HERMILO VALDIZAN	III-1	SERVICIOS GENERALES	DEPARTAMENTO DE INFORMATICA-SOPORTE	112236140019	EQUIPO PARA AIRE ACONDICIONADO TIPO DOMESTICO	CARRIER	WRCAR243R	900060	12	7	ELECTROMECANICO	X								0016	3000691	5005157	11223614	EQUIPO PARA AIRE ACONDICIONADO TIPO DOMESTICO 24000 BTU	3.200.00	HISTORICO HOSPITAL	1	OK																								
15	LMA	144	017-133: HOSPITAL HERMILO VALDIZAN	5948	HOSPITAL HERMILO VALDIZAN	III-1	CONSULTA EXTERNA	D.S.M.- SERVICIO DE ODONTOESTOMATOLOGIA - SERVICIO DE ODONTOESTOMATOLOGIA	532271630005	LAMPARA FOTOCURADO	TILITE	GT-1500	14F00201	6	5	BIOMEDICO	X								0018	300081	5006276	53227163	LAMPARA FOTOCURADO	3.100.00	HISTORICO HOSPITAL	1	OK																								
16	LMA	145	017-133: HOSPITAL HERMILO VALDIZAN	5948	HOSPITAL HERMILO VALDIZAN	III-1	CONSULTA EXTERNA	D.S.M.- SERVICIO DE ODONTOESTOMATOLOGIA - SERVICIO DE ODONTOESTOMATOLOGIA	532271400003	LAMPARA DE LUZ HALOGENA	CICADA	215AN	ARCHIVO N° 1	6	5	BIOMEDICO	X								0018	300080	5006275	53227140	LAMPARA FOTOCURADO	3.100.00	HISTORICO HOSPITAL	1	OK																								
17	LMA	146	017-133: HOSPITAL HERMILO VALDIZAN	5948	HOSPITAL HERMILO VALDIZAN	III-1	CONSULTA EXTERNA	D.S.M.- SERVICIO DE ODONTOESTOMATOLOGIA - SERVICIO DE ODONTOESTOMATOLOGIA	532271400004	LAMPARA DE LUZ HALOGENA	CICADA	215AN	ARCHIVO N° 2	6	5	BIOMEDICO	X								0018	300080	5006275	53227140	LAMPARA FOTOCURADO	3.100.00	HISTORICO HOSPITAL	1	OK																								
18	LMA	147	017-133: HOSPITAL HERMILO VALDIZAN	5948	HOSPITAL HERMILO VALDIZAN	III-1	CONSULTA EXTERNA	D.S.M.- SERVICIO DE ODONTOESTOMATOLOGIA - CONSULTORIO 2	532271630002	LAMPARA FOTOCURADO	TILITE	GT-1500	14F00198	6	5	BIOMEDICO	X								0018	300081	5006276	53227163	LAMPARA FOTOCURADO	3.100.00	HISTORICO HOSPITAL	1	OK																								
19	LMA	148	017-133: HOSPITAL HERMILO VALDIZAN	5948	HOSPITAL HERMILO VALDIZAN	III-1	CONSULTA EXTERNA	D.S.M.- SERVICIO DE ODONTOESTOMATOLOGIA - CONSULTORIO 2	532271630004	LAMPARA FOTOCURADO	TILITE	GT-1500	14F00199	6	5	BIOMEDICO	X								0018	300081	5006276	53227163	LAMPARA FOTOCURADO	3.100.00	HISTORICO HOSPITAL	1	OK																								
20	LMA	156	017-133: HOSPITAL HERMILO VALDIZAN	5948	HOSPITAL HERMILO VALDIZAN	III-1	SERVICIOS GENERALES	CENTRO DE REHABILITACION DE NAÑA - NUTRICION	602207850002	BALANZA ELECTRONICA	DAMERSAC	ARCHIVO N° 4	ARCHIVO N° 4	14	10	ELECTROMECANICO	X								0068	3000734	5005610	60220785	BALANZA DE PLATAFORMA FUERZA 160 KG	3.000.00	HISTORICO HOSPITAL	1	OK																								
21	LMA	158	017-133: HOSPITAL HERMILO VALDIZAN	5948	HOSPITAL HERMILO VALDIZAN	III-1	SERVICIOS GENERALES	CARPINTERIA NAÑA	672227600002	COMPRESORA DE AIRE	KOMER	FOCO258	5645F046820545520F	21	10	ELECTROMECANICO	X								0068	3000734	5005610	67222726	COMPRESORA DE AIRE 2 HP	2.600.00	HISTORICO HOSPITAL	1	OK																								
22	LMA	159	017-133: HOSPITAL HERMILO VALDIZAN	5948	HOSPITAL HERMILO VALDIZAN	III-1	CONSULTA EXTERNA	DEP. DE ANALISIS Y MODIFICACION DEL COMPORTAMIENTO-PABELLON1	112236140012	EQUIPO PARA AIRE ACONDICIONADO TIPO DOMESTICO	COLD POINT	ARCHIVO N° 5	ARCHIVO N° 5	12	10	ELECTROMECANICO	X								0016	3000691	5005157	11223614	EQUIPO PARA AIRE ACONDICIONADO TIPO DOMESTICO 24 BTU	3.200.00	HISTORICO HOSPITAL	1	OK																								
23	LMA	160	017-133: HOSPITAL HERMILO VALDIZAN	5948	HOSPITAL HERMILO VALDIZAN	III-1	CONSULTA EXTERNA	DEPARTAMENTO DE REHABILITACION	675024700007	MAQUINA DE COSER RECTA INDUSTRIAL	JUKI	DOL-8300N	402E08181	15	10	ELECTROMECANICO	X								0131	3000702	5005197	67502470	MAQUINA DE COSER RECTA INDUSTRIAL	3.800.00	HISTORICO HOSPITAL	1	OK																								
24	LMA	165	017-133: HOSPITAL HERMILO VALDIZAN	5948	HOSPITAL HERMILO VALDIZAN	III-1	SERVICIOS GENERALES	OFICINA DE SERVICIOS GENERALES Y MANTENIMIENTO - ALMACEN	532228700003	COMPRESORA DE AIRE (USO ODONTOLOGICO)	DYNAMIC (PERU)	ARCHIVO N° 8	ARCHIVO N° 8	14	10	BIOMEDICO	X								0018	3000680	5006275	5322287	COMPRESORA DE AIRE (USO ODONTOLOGICO) 1 HP	2.000.00	HISTORICO HOSPITAL	1	OK																								
25	LMA	166	017-133: HOSPITAL HERMILO VALDIZAN	5948	HOSPITAL HERMILO VALDIZAN	III-1	SERVICIOS GENERALES	OFICINA DE SERVICIOS GENERALES Y MANTENIMIENTO - COSTURA	675024700006	MAQUINA DE COSER RECTA INDUSTRIAL	SINGER	188J	TC-159920	23	10	ELECTROMECANICO	X								0131	3000702	5005197	67502470	MAQUINA DE COSER RECTA INDUSTRIAL	3.800.00	HISTORICO HOSPITAL	1	OK																								
26	LMA	167	017-133: HOSPITAL HERMILO VALDIZAN	5948	HOSPITAL HERMILO VALDIZAN	III-1	SERVICIOS GENERALES	OFICINA DE SERVICIOS GENERALES Y MANTENIMIENTO - COSTURA	675025800002	MAQUINA DE COSER REMALLADORA	SIRUBA	757F516L1-35	407681504	19	10	ELECTROMECANICO	X								0131	3000702	5005197	67502580	MAQUINA DE COSER REMALLADORA	4.000.00	HISTORICO HOSPITAL	1	OK																								
27	LMA	168	017-133: HOSPITAL HERMILO VALDIZAN	5948	HOSPITAL HERMILO VALDIZAN	III-1	SERVICIOS GENERALES	OFICINA DE SERVICIOS GENERALES Y MANTENIMIENTO - COSTURA	675025800003	MAQUINA DE COSER REMALLADORA	SIRUBA	757 F516L-35	485539H	19	10	ELECTROMECANICO	X								0131	3000702	5005197	67502580	MAQUINA DE COSER REMALLADORA	4.000.00	HISTORICO HOSPITAL	1	OK																								
28	LMA	169	017-133: HOSPITAL HERMILO VALDIZAN	5948	HOSPITAL HERMILO VALDIZAN	III-1	SERVICIOS GENERALES	OFICINA DE SERVICIOS GENERALES Y MANTENIMIENTO - TALLER	672485500001	EQUIPO DE SOLDADURA	LABIFARMA	TC - 300 AC	ARCHIVO N° 9	13	10	ELECTROMECANICO	X								0018	300082	5000106	6724855	EQUIPO DE SOLDADURA	800.00	HISTORICO HOSPITAL	1	OK																								
29	LMA	170	017-133: HOSPITAL HERMILO VALDIZAN	5948	HOSPITAL HERMILO VALDIZAN	III-1	SERVICIOS GENERALES	PATRIMONIO	532298550001	VENTILADOR PULMONAR	PULMONETIC SYSTEMS	LTV - 900	804866	14	7	BIOMEDICO	X								0104	300086	5000903	53229855	VENTILADOR DE TRANSPORTE	85.000.00	HISTORICO HOSPITAL	1	OK																								
TOTAL S/																										366.310.00																															

Carlos Enrique Valdizán
CARLOS ENRIQUE VALDIZAN
MECANICO ELECTRICISTA
REG. CIP N° 55421

Carla Bernal
Carla Bernal
ELECTRICISTA
REG. CIP N° 55425

MINISTERIO DE SALUD
DIRECCION GENERAL DE EQUIPAMIENTO
ELECTRICO
REG. CIP N° 55425

Carla Bernal
Carla Bernal
ELECTRICISTA
REG. CIP N° 55425



INFORME N° 03- 2022-HHV

A : DIEM -DGOS

ASUNTO : SUSTENTO FOTOGRAFICO DE EQUIPOS INCLUIDOS EN EL FORMATO 8 DEL PMM 2023-2025 DEL HOSPITAL HERMILIO VALDIZAN

LUGAR Y FECHA : 11 DE OCTUBRE DEL 2022

Por medio del presente me dirijo a usted para informar en relación del asunto lo siguiente

I. ANTECEDENTES:

Teniendo como marco normativo los documentos técnicos aprobados con Resolución Ministerial N° 148-2013/MINSA (Lineamientos para la elaboración del Plan de Equipamiento de Establecimientos de Salud en Áreas relacionadas a Programas Presupuestales) y Resolución Ministerial N° 533-2016/MINSA (Lineamientos para la elaboración del Plan Multianual de Mantenimiento de la Infraestructura y el Equipamiento en los Establecimientos de Salud), se han realizado las evaluaciones técnicas del equipamiento de los establecimientos de salud de la Unidad Ejecutora Hospital Hermilio Valdizán, tomando como base el SIGA Patrimonial, suministrado por el responsable de patrimonio.

SUSTENTO FOTOGRÁFICO DE EQUIPAMIENTO HOSPITALARIO INCLUIDO EN EL FORMATO 8

Para la determinación del estado de conservación del equipo, el personal técnico realizó la evaluación del mismo.

Se detallan los equipos los cuales se han sustentado de manera fotográfica; han sido considerados dentro del Formato 8, puesto que han sido evaluados por el especialista en Equipamiento Electromecánico y Equipamiento Biomédico.

Los Equipos a detallar en la siguiente lista con sus respectivos datos técnicos:

CARLOS ENRIQUE
VALDIVIA LAREDO
INGENIERO
MECANICO ELÉCTRICISTA
Reg. CIP N° 55221

César Bernal
Ingeniero Electrónico
Reg. CIP N° 83685

EVALUACIÓN TÉCNICA



UBICACIÓN FÍSICA	D.S.M.- SERVICIO DE ODONTOESTOMATOLOGÍA - SERVICIO DE ODONTOESTOMATOLOGIA
-------------------------	--

EQUIPO	MARCA	MODELO	SERIE
LAMPARA DE LUZ HALOGENA	CICADA	215AN	FOTOGRAFIAS

CÓDIGO SIGA	532271400003	REPOSICION	
--------------------	--------------	-------------------	--

N°	DESCRIPCIÓN DE TRABAJO	OBSERVACIÓN
1	ESTADO FISICO DEL EQUIPO	MALO
2	EXCEDIO TIEMPO DE VIDA UTIL	6 AÑOS

PANEL FOTOGRÁFICO

EQUIPO	DATOS TÉCNICOS
	

César Bernal
Ing. Electrónico
Reg. CIP N° 83685

EVALUACIÓN TÉCNICA

UBICACIÓN FÍSICA	D.S.M.- SERVICIO DE ODONTOESTOMATOLOGÍA - SERVICIO DE ODONTOESTOMATOLOGIA
-------------------------	--

EQUIPO	MARCA	MODELO	SERIE
LAMPARA DE LUZ HALOGENA	CICADA	215AN	FOTOGRAFIAS

CÓDIGO SIGA	532271400004	REPOSICION	
--------------------	--------------	-------------------	--

N°	DESCRIPCIÓN DE TRABAJO	OBSERVACIÓN
1	ESTADO FISICO DEL EQUIPO	MALO
2	EXCEDIO TIEMPO DE VIDA UTIL	6 AÑOS

PANEL FOTOGRÁFICO

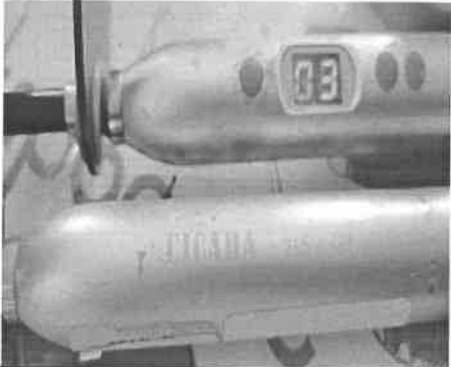
EQUIPO	DATOS TÉCNICOS
	



César Bernal
 Ing. Electrónico
 Reg. CIP N° 83685

EVALUACIÓN TÉCNICA

UBICACIÓN FÍSICA DEPARTAMENTO DE ENFERMERIA - PABELLON 1 - LADO A

EQUIPO	MARCA	MODELO	SERIE
BALANZA DE PIE CON TALLIMETRO	GREETMED	GT131-200	FOTOGRAFIAS

CÓDIGO SIGA 602206520025 **REPOSICION**

N°	DESCRIPCIÓN DE TRABAJO	OBSERVACIÓN
1	ESTADO FISICO DEL EQUIPO	MALO
2	MEDIDA	INCORRECTA

PANEL FOTOGRÁFICO

EQUIPO	DATOS TÉCNICOS
	

CARLOS ENRIQUE
VALDIVIA LAREDO
INGENIERO
MECANICO ELÉCTRICISTA
Reg. CIP N° 55221

 
Cédula Profesional
Ingeniero Electrónico
Reg. CIP N° 83685

EVALUACIÓN TÉCNICA

UBICACIÓN FÍSICA **CENTRO DE REHABILITACIÓN DE ÑAÑA - NUTRICION**

EQUIPO	MARCA	MODELO	SERIE
BALANZA ELECTRONICA	DAMERSAC		

CÓDIGO SIGA 602207850002 **REPOSICION**

N°	DESCRIPCIÓN DE TRABAJO	OBSERVACIÓN
1	El equipo ya excedió su tiempo de vida	14 años de vida

PANEL FOTOGRÁFICO

EQUIPO	DATOS TÉCNICOS
	



CARLOS ENRIQUE VALDIVIA LAREDO
 INGENIERO
 MECANICO ELECTRICISTA
 Reg CIP N° 55221

EVALUACIÓN TÉCNICA



UBICACIÓN FÍSICA	OFICINA DE SERVICIOS GENERALES Y MANTENIMIENTO - TALLER DE TALLER
-------------------------	--

EQUIPO	MARCA	MODELO	SERIE
EQUIPO DE SOLDADURA	LABIFARMA	TC - 300 AC	FOTOGRAFIAS

CÓDIGO SIGA	672249550001	REPOSICION	
--------------------	--------------	-------------------	--

N°	DESCRIPCIÓN DE TRABAJO	OBSERVACIÓN
1	ESTADO FISICO DEL EQUIPO	REGULAR
2	ESTADO DE LAS TUBERIAS	MALO

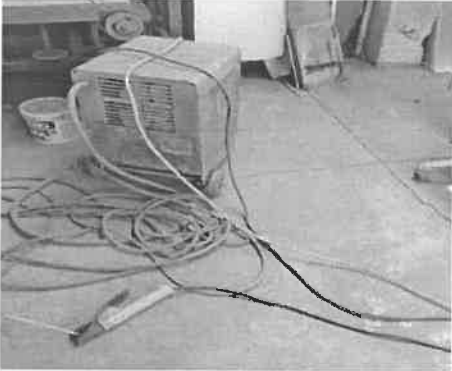
PANEL FOTOGRÁFICO

EQUIPO	DATOS TÉCNICOS
	

CARLOS ENRIQUE VALDIVIA LAREDO
 INGENIERO
 MECANICO ELÉCTRICISTA
 Reg CIP N° 55221

EVALUACIÓN TÉCNICA



UBICACIÓN FÍSICA OFICINA DE SERVICIOS GENERALES Y MANTENIMIENTO - ALMACEN

EQUIPO	MARCA	MODELO	SERIE
COMPRESORA DE AIRE (USO ODONTOLOGICO)	DYNAMIC (PERU)	FOTOGRAFIAS	FOTOGRAFIAS

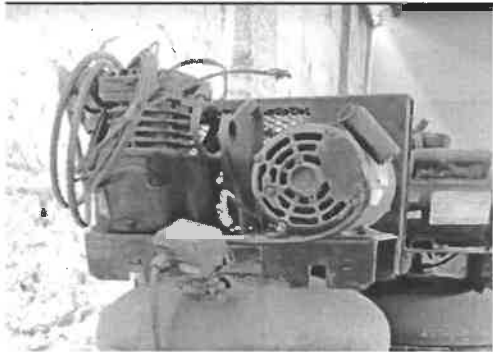

CÓDIGO SIGA 532222870003 REPOSICION

N°	DESCRIPCIÓN DE TRABAJO	OBSERVACIÓN
1	ESTADO FISICO DEL EQUIPO	REGULAR
2	ESTADO DE LAS TUBERIAS	MALO

PANEL FOTOGRÁFICO

EQUIPO	DATOS TÉCNICOS
	

CARLOS ENRIQUE
VALDIVIA LAREDO
INGENIERO
MECANICO ELÉCTRICISTA
Reg. CIP N° 55221

 César Cuarta Bernal
Ing. Electrónico
Reg. CIP N° 83685

EVALUACIÓN TÉCNICA**UBICACIÓN FÍSICA**

DEP. DE ANALISIS Y MODIFICACIÓN DEL COMPORTAMIENTO-PABELLON1

EQUIPO	MARCA	MODELO	SERIE
EQUIPO PARA AIRE ACONDICIONADO TIPO DOMESTICO	COLDPOINT	SIN MODELO	SIN SERIE



CÓDIGO SIGA

112236140012

REPOSICIÓN

N°	DESCRIPCIÓN DE TRABAJO	OBSERVACIÓN
1	VIDA UTIL 7 AÑOS	ANTIGÜEDAD 12 AÑOS
2		

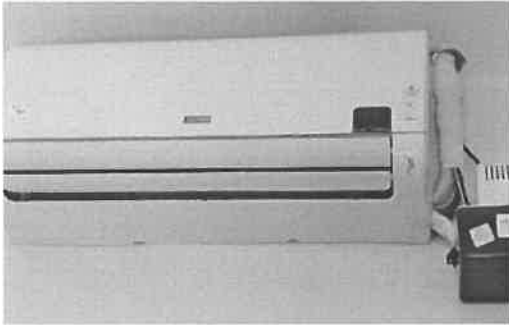
PANEL FOTOGRÁFICO

EQUIPO	DATOS TÉCNICOS
	

.....
CARLOS ENRIQUE
VALDIVIA LAREDO
INGENIERO
MECANICO ELÉCTRICISTA
Reg CIP N° 55221

EVALUACIÓN TÉCNICA

UBICACIÓN FÍSICA	DEPARTAMENTO DE ENFERMERIA - PABELLON 05
-------------------------	--

EQUIPO	MARCA	MODELO	SERIE
HEALTH O METER	HEALTH O METÉR	FOTOGRAFIAS	FOTOGRAFIAS

CÓDIGO SIGA	602206520013	REPOSICION	
--------------------	--------------	-------------------	--

N°	DESCRIPCIÓN DE TRABAJO	OBSERVACIÓN
1	VIDAUTIL DE EQUIPO 10AÑOS	ANTIGÜEDAD 15 AÑOS
2		

PANEL FOTOGRÁFICO

EQUIPO	DATOS TÉCNICOS
	

CARLOS ENRIQUE VALDIVIA LAREDO
 INGENIERO
 MECANICO ELECTRICISTA
 Reg. CIP N° 55221

César Quarta Bernal
 Ing. Electrónico
 Reg. CIP N° 83685

EVALUACION TECNICA

UBICACIÓN FISICA CONSULTORIO DE NUTRICION

EQUIPO	MARCA	MODELO	SERIE
BALANZA DE PIE CON TALLIMETRO	SMART WEIGH CORPATION	FOTOGRAFIA	24293610

CODIGO SIGA 602206520018 **REPOSICION**

N°	DESCRIPCION DEL EQUIPO	OBSERVACION
1	EQUIPO INOPERATIVO, DESCALIBRADO	MALO
2	EXCEDIO TIEMPO DE VIDA UTIL	11

PANEL FOTOGRAFICO

EQUIPO	DATOS TECNICOS
	 

CARLOS ENRIQUE VALDIVIA LAREDO
 INGENIERO
 MECANICO ELECTRICISTA
 Reg. CIP N° 55221

Cesja Bernal
 Ingeniería Electrónica
 Reg. CIP N° 83685



PERÚ

Ministerio
de Salud

Hospital Hermilio Valdizán

"Decenio de la Igualdad de Oportunidades para Mujeres y Hombres"
"Año del Fortalecimiento de la Soberanía Nacional"
"Año del Bicentenario del Congreso de la República del Perú"

INFORME N° 12- 2022-HHV

A : DIEM -DGOS

ASUNTO : SUSTENTO DE ANTIGÜEDAD DE EQUIPOS INCLUIDOS EN EL FORMATO 8 DEL PMM 2023-2025 DEL HOSPITAL HERMILIO VALDIZAN

LUGAR Y FECHA : 11 DE OCTUBRE DEL 2022

Por medio del presente me dirijo a usted para informar en relación del asunto lo siguiente

I. ANTECEDENTES:

Teniendo como marco normativo los documentos técnicos aprobados con Resolución Ministerial N° 148-2013/MINSA (Lineamientos para la elaboración del Plan de Equipamiento de Establecimientos de Salud en Áreas relacionadas a Programas Presupuestales) y Resolución Ministerial N° 533-2016/MINSA (Lineamientos para la elaboración del Plan Multianual de Mantenimiento de la Infraestructura y el Equipamiento en los Establecimientos de Salud), se han realizado las evaluaciones técnicas del equipamiento de los establecimientos de salud de la Unidad Ejecutora Hospital Hermilio Valdizán, tomando como base el SIGA Patrimonial, suministrado por el responsable de patrimonio.

SUSTENTO DE ANTIGÜEDAD DE EQUIPAMIENTO HOSPITALARIO INCLUIDO EN EL FORMATO 8

Para la determinación del estado del equipo, el personal técnico realizó la evaluación del mismo.

Se detallan los equipos los cuales se han sustentado de manera documentaria; han sido considerados dentro del Formato 8, puesto que han sido evaluados por el especialista en Equipamiento Biomédico.

Los Equipos a detallar en la siguiente lista con sus respectivos datos técnicos y actas administrativas y resoluciones:





SUSTENTO PARA REPOSICION DE EQUIPOS

Se detallan los equipos, **DOS (02) Equipos**, los cuales están siendo dados en calidad de reposición debido que cada uno de ellos ha cumplido su tiempo de vida útil, asimismo que dichos equipos se encuentran inoperativos y con obsolescencia tecnológica.

El equipo con código patrimonial **532260470015** del equipo: **ESTERILIZADOR A VAPOR -AUTOCLAVE DE 21L**. Anteriormente estaba catalogado con código patrimonial **322200250002** y con denominación de equipo: **AUTOCLAVE**.

El equipo con código patrimonial **532269040003** del equipo: **INCUBADORA DE CULTIVO**. Anteriormente estaba catalogado con código patrimonial **532267130006** y con denominación de equipo: **HORNO DE ESTERILIZACION Y PRESION**.

Los equipos a detallar son los siguientes:

CODIGO PATRIMONIAL	DENOMINACION DEL EQUIPAMIENTO EXISTENTE	MARCA	MODELO	SERIE / PLACA DE RODAJE	ANTIGÜEDAD REAL (AÑOS)
532260470015	ESTERILIZADOR A VAPOR - AUTOCLAVE DE 21 L	BIONET	220V 2500W	928056	25
532269040003	INCUBADORA DE CULTIVO	MEMMERT	505	30-80 80-120	25

Cuadro N°01: Equipos para reposición FORMATO 8

Se adjunta documentación de **RESOLUCION ADMINISTRATIVA N°020-OEA/HHV-2021**. Para el sustento correspondiente.

Por lo tanto, se da conformidad para la incorporación de **Dos (02) Equipos Biomédicos** al **Formato 8 de Reposición**.



César Huerta Bernal
Firmado Electrónico
Reg. CIP N° 83685



MINISTERIO DE SALUD
HOSPITAL HERMILIO VALDIZAN
OFICINA EJECUTIVA DE ADMINISTRACION



N°020-OEA/HHV-2021

Resolución Administrativa

Santa Anita, 17 de mayo 2021

VISTOS:

El Memorando N°0522-OL-HHV-2021 e Informe Técnico N°001-ETCP-HHV-2021 de fecha 11 de mayo del 2021; sobre el pedido de eliminación del Registro Patrimonial y Contable; de tres (03) bienes muebles del Hospital Hermilio Valdizán y;

CONSIDERANDO:

Que, mediante Decreto Supremo N° 007-2008-VIVIENDA se aprueba el Reglamento de la Ley N° 29151, "Ley General del Sistema Nacional de Bienes Estatales", establece en su artículo 8 que "La Superintendencia Nacional de Bienes Estatales es el Ente Rector del Sistema Nacional de Bienes Estatales y está encargada de normar los actos de adquisición, disposición, administración y registro de los bienes estatales que realicen las entidades, a efectos de lograr una administración ordenada, simplificada y eficiente";

Que, por su parte, el Artículo 11° del acotado Reglamento, establece que "la planificación, coordinación y ejecución de las acciones referidas al registro, administración, supervisión y disposición de los bienes de propiedad de la entidad y de los que se encuentran bajo su administración, son de responsabilidad de la Unidad Orgánica existente para tal fin", y asimismo el artículo 118 dispone que "la Oficina General de Administración o la que haga sus veces, de cada entidad, es el órgano responsable del correcto registro, administración y disposición de sus bienes muebles", mientras que el artículo 119 refiere que "Los bienes de propiedad estatal se registran en el SINABIP, sobre la base del inventario conciliado de conformidad con las disposiciones emitidas por la SBN";



Que, la Directiva N° 001-2015/SBN denominada "Procedimientos de Gestión de los Bienes Muebles Estatales", aprobada con Resolución N° 046-2015/SBN, de fecha: 03.07.2015 y modificada con Resoluciones N° 084-2017 SBN y N° 084-2018/SBN, tiene como objetivo "Regular los procedimientos de alta, baja, adquisición, administración, disposición, supervisión y registro de los bienes muebles estatales que se encuentran contemplados en el Catálogo Nacional de Bienes Muebles del Estado, así como de aquellos bienes que sin estarlo son susceptibles de ser incorporados al patrimonio de las entidades";

Que, el numeral 6.7.2.1. de la Directiva antes citada, señala que "El registro de los bienes estatales consiste en acciones de carácter técnico que debe realizar la Unidad de Control Patrimonial en coordinación con la Oficina de Abastecimiento y la Oficina de Contabilidad, con el fin de registrar adecuada y oportunamente los bienes adquiridos por la entidad. Asimismo, se establece que el registro estará acorde con el Catálogo Nacional de Bienes Muebles del Estado y el Módulo Muebles del Sistema de Información Nacional de Bienes Muebles";

Que, por su parte, el numeral 6.7.2.2. de la Directiva N° 001-2015/SBN, dispone que "Para el sustento de la exclusión o eliminación de los registros patrimonial y contable respecto a los bienes mal registrados, el responsable de la UCP elaborará el informe Técnico en coordinación con la Oficina de Contabilidad y lo elevará a la OGA, quien de encontrarlo conforme lo aprobará mediante resolución. Dicho informe será parte de los anexos del Informe Final de Inventario que se remitirá a la SBN";

Que, mediante documento de visto se remite el Informe Técnico N°001-ETCP-HHV-2021, de fecha 11.05.2021; en el cual el coordinador de Control Patrimonial refiere que el Hospital Hermilio Valdizán, cuenta con el Sistema de Gestión Administrativa (SIGA) modulo Patrimonio el cual contiene la Base de Datos de los bienes muebles que son de su propiedad, y que a la fecha producto de la revisión se ha advertido que tres (03) de sus bienes han sido registrados erróneamente en años anteriores, por lo cual solicita la eliminación de sus registros, cuya descripción se detalla en el anexo 01 "Ficha de Descripción de los Bienes" el cual forma parte integrante del presente resolutivo;

Que, mediante Memorando N°0522-OL-HHV-2021 de fecha 17 de mayo 2021, la Jefatura de la Oficina de Logística solicita a la Dirección Ejecutiva de Administración la aprobación para la Eliminación del Registro Patrimonial y Contable de tres (03) bienes; registrados erróneamente según anexo N°01 "Ficha de Descripción de los Bienes", para tal efecto se procede a la emisión del acto resolutivo respectivo;

Con el visado de la Oficina Ejecutiva de Administración,
Jefatura de la oficina de Logística, y



De conformidad con lo dispuesto en la Ley N° 29151 – Ley General del Sistema Nacional de los Bienes Estatales y sus modificatorias, su Reglamento aprobado por Decreto Supremo N° 007-2008-VIVIENDA, modificado por Decreto Supremo N° 007-2010-VIVIENDA, la Directiva N° 001-2015/SBN "Procedimientos de Gestión de los Bienes Muebles Estatales", aprobada mediante Resolución N° 046-2015/SBN;

SE RESUELVE:

ARTICULO PRIMERO. – Aprobar la eliminación de los registros patrimoniales erróneamente registrados en la base de datos del Sistema de Gestión Administrativa (SIGA) modulo Patrimonio que consta de tres (03) bienes muebles descritos en el anexo 01 "Ficha de Descripción de los Bienes", que forma parte de la presente Resolución. Asimismo, autorizar el nuevo registro de bienes con la codificación correspondiente.

ARTICULO SEGUNDO. - Encargar al Área de Logística y al Área de Contabilidad que procedan con la exclusión del registro contable y patrimonial de los bienes muebles erróneamente registrados, lo que debe reflejarse en los estados financieros de la Entidad, así como efectuar el registro del número de la presente Resolución en el aplicativo Modulo SIGA-MEF.

ARTÍCULO TERCERO. - Notificar la presente Resolución a la Dirección General de Abastecimiento (DGA) del MEF, conforme a la normativa vigente.

ARTÍCULO CUARTO. - Encargar al responsable de la Pagina Web la publicación de la presente Resolución en el Portal Institucional del Hospital Hermilio Valdizán.



Regístrese y comuníquese.

Mg. CARMEN L. YALLICO CASTAÑEDA
C.I.A.D. N° 29844
DIRECTORA EJECUTIVA
OFICINA EJECUTIVA DE ADMINISTRACIÓN

cc.
Dirección Ejecutiva de Administración
Oficina de Logística
Oficina de Economía
Oficina de Asesoría Jurídica
Oficina de Informática
Archivo.

ANEXO N° 01

RESOLUCION ADMINISTRATIVA N° 020-OEA-2021-HHV

FICHA DE DESCRIPCION DE LOS BIENES

ITEM	DENOMINACION DEL EQUIPO EXISTENTE	CODIGO PATRIMONIAL	CUENTA CONTABLE	MARCA	MODELO	SERIE	ESTADO	VALOR INICIAL	DEPRECIACION ACUMULADA	VALOR NETO
1	AUTOCLAVE	322200250002	1503.020902	BIONET	220V 2500W	928056	REGULAR	9,075.96 S/.	9,074.96 S/.	1.00
2	HORNO DE ESTERILIZACION Y PRESION	532267130006	1503.020402	MEMMERT	220V 1250W	308080120	REGULAR	10,989.83 S/.	10,988.83 S/.	1.00
3	EQUIPO DE RAYOS X	672247770002	1503.020999	DRGEM	GXR-40	AEC1240083	REGULAR	268,000.00 S/.	221,099.99 S/.	46,900.01
TOTAL GENERAL								288,065.79 S/.	241,163.78 S/.	46,902.01

ITEM	DENOMINACION DEL EQUIPO RECODIFICADO	CODIGO SBN	CUENTA CONTABLE	MARCA	MODELO	SERIE	ESTADO	VALOR INICIAL
1	ESTERILIZADOR A VAPOR - AUTOCLAVE DE 21L	532260470063	9105.0301	BIONET	220V 2500W	928056	REGULAR	1.00
2	INCUBADORA DE CULTIVO	532269040016	9105.0301	MEMMERT	220V 1250W	308080120	REGULAR	1.00
3	EQUIPO DE RAYOS X ESTACIONARIO DIGITAL DIRECTO	532247300015	1503.020402	DRGEM	GXR-40	AEC1240083	REGULAR	46,900.01
TOTAL GENERAL								46,902.01

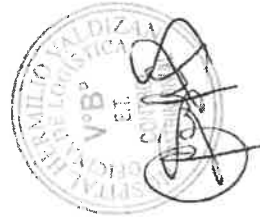

ACTA DE VERIFICACION DE BIENES PARA RECODIFICACION

En la Oficina de Control Patrimonial de Logística, del Hospital Hermilio Valdizán, siendo las 9:45 am. del día 11 de Mayo del 2021, se reunieron el Lic. Carlos Ruiz Alvan - Jefe de la Oficina de Logística, la CPC Victoria Martínez Heredia jefa de la Oficina de Economía, el Sr. Víctor Tello Aliaga - Jefe de Servicios Generales y Mantenimiento, el Bachiller Julio Cesar Chachi Gambini - Coordinador del Equipo de Control Patrimonial y la Dra. Kelly Almendras Jaramillo Jefatura de Laboratorio, para verificar el estado físico, características, codificación y descripción de 03 bienes de laboratorio; constatando errores en la codificación y descripción; al respecto el encargado del área de Patrimonio manifiesta que el error se produjo en años anteriores (2015) al registrar códigos en el sistema SIGA Modulo Patrimonio.

ACUERDOS:

Se sugiere que la Oficina de Control Patrimonial, en el marco de sus atribuciones, proceda a dar de baja los bienes erróneamente registrados y a su vez dar de alta los mismos bienes ya corregidos en codificación y descripción; considerando estas modificaciones en libros contables y patrimoniales de la institución; los bienes son los siguientes:

DICE: (Erróneamente Registrado)

CODIGO MARQUESI	DESCRIPCION
322200250002	AUTOCLAVE
532267130006	HORNO DE ESTERILIZACION Y PRESION
672247770002	EQUIPO DE RAYOS X

DEBE DECIR: (Corregidos)

CODIGO CATALOGO	DESCRIPCION
53226047	ESTERILIZADOR A VAPOR - AUTOCLAVE DE 21LITROS
53226904	INCUBADORA DE CULTIVO
53224730	EQUIPO DE RAYOS X ESTACIONARIO DIGITAL DIRECTO

El presente documento deberá remitirse a Control Patrimonial de Logística, para efectos de dar trámite de los bienes erróneamente registrados.

No habiendo otro punto a tratar, se levanta la sesión siendo las 10.30 am. Del día 11 de Mayo 2020. Se procede a las firmas por cuadruplicado.

MINISTERIO DE SALUD
HOSPITAL "HERMILO VALDIZÁN"

.....
Lic. Adm. CARLOS RUIZ ALVAN
Jefe de la Oficina de Logística

Lic. Carlos Ruiz Alvan
Jefe de la Oficina de Logística

MINISTERIO DE SALUD
HOSPITAL "HERMILO VALDIZÁN"

.....
Bach. Julio Cesar Chachi Gambini
Coordinador E.T. Control Patrimonial

Julio Cesar Chachi Gambini
Coord. E.T. Control Patrimonial

MINISTERIO DE SALUD
HOSPITAL "HERMILO VALDIZÁN"

.....
Victor Tello Aliaga

Victor Tello Aliaga
Jefe de Servicios Generales y Mantenimiento

MINISTERIO DE SALUD
HOSPITAL HERMILO VALDIZAN

.....
CPC VICTORIA MARTINEZ HEREDIA
JEFE DE LA OFICINA DE ECONOMIA

CPC Victoria Martínez Heredia
Jefe de la Oficina de Economía

MINISTERIO DE SALUD
HOSPITAL "HERMILO VALDIZÁN"

.....
Dra. Kelly Almendras Jaramillo
Jefatura de Laboratorio

.....
CPC VICTORIA MARTINEZ HEREDIA
JEFE DE LA OFICINA DE ECONOMIA



PERÚ

Ministerio
de Salud**Hospital Hermilio Valdizán**

"Decenio de la Igualdad de Oportunidades para Mujeres y Hombres"
"Año del Fortalecimiento de la Soberanía Nacional"
"Año del Bicentenario del Congreso de la República del Perú"

Santa Anita 13 de Octubre del 2022

OFICIO N°141 -OEA-HHV-2022

MÉDICO CIRUJANO

VALENTINA ANTONIETA ALARCON GUIZADO

DIRECTOR GENERAL DE OPERACIONES EN SALUD DEL MINSA

Jr. Emilio Fernández 130-140 Cercado de Lima

Presente. -

**ASUNTO: INCLUCION DEL FORMATO N°8 DEL
PMM 2022-2024 AL FORMATO N°8 DEL PMM
2023-2025 DEL HHV.**

De mi mayor consideración:

Tengo el agrado de dirigirme a usted para saludarla cordialmente e informarle que la institución no pudo ejecutar el formato n° 8 del Plan Multianual 2022-2024 por falta de presupuesto teniendo el visto bueno por parte de la DGOS/MINSA, motivo por el cual pido se me acepte la inclusión de los equipos al formato n°8 del Plan Multianual 2023-2025, ya que dichos equipos son de vital importancia para el Hospital en la atención a los pacientes internos como ambulatorios.

En vista de lo antes pedido adjunto el listado de los equipos que deseo incluir en el formato n°8 del Plan Multianual 2023-2025,

Cualquier coordinación sírvase comunicarse con el Sr. Víctor Tello Aliaga al celular N°957527601 o al correo victortello56@hotmail.com.

Sin otro particular me despido de usted reiterando las muestras de mi mayor consideración y estima personal.

Atentamente

c. c. archivo



M. C. VÍCTOR TELLO ALIAGA
DIRECTORA EJECUTIVA
OFICINA EJECUTIVA DE ADMINISTRACIÓN

 **Siempre**
con el pueblo

Carretera Central K.m. 3.5

www.minsa.gob.pe/hhv

Santa Anita. Lima 43

T (511) 2115350 anexo 270



"Decenio de la Igualdad de Oportunidades para Mujeres y Hombres"
 "Año del Fortalecimiento de la Soberanía Nacional"
 "Año del Bicentenario del Congreso de la República del Perú"

CODIGO PATRIMONIAL	DENOMINACION DEL EQUIPAMIENTO EXISTENTE	MARCA	MODELO	SERIE / PLACA DE RODAJE	ANTIGÜEDAD (AÑOS)	VIDA ÚTIL	TIPO DE EQUIPAMIENTO
532205260001	ANALIZADOR HEMATOLOGICO	SFRI	HEMIX 3-30	02120073	5	5	BIOMEDICO
532220490003	CENTRIFUGA PARA TUBOS	BGH	ROTO-UNI	1160	14	10	BIOMEDICO
532230630002	DESTILADOR DE AGUA 4 L POR HORA	NUVE	NS-103	02-1510	10	10	BIOMEDICO
602206860001	BALANZA DE PRECISION	OHAUS	E120	3412	29	10	BIOMEDICO
602207380001	BALANZA DIGITAL	RADWAG	WTA 2000	AHETQ45Q6001	10	10	BIOMEDICO
532260470015	ESTERILIZADOR A VAPOR - AUTOCLAVE DE 21 L	BIONET	220V 2500W	928056	25	10	BIOMEDICO
532269040003	INCUBADORA DE CULTIVO	MEMMERT	505	30-80 80-120	25	10	BIOMEDICO
112236140039	EQUIPO PARA AIRE ACONDICIONADO TIPO DOMESTICO DE 18000 BTU TIPO SPLIT	MIDEA	MSG-18CR	C101335591111426120024	10	7	ELECTROMECHANICO
112236140019	EQUIPO PARA AIRE ACONDICIONADO TIPO DOMESTICO	CARRIER	WRCAR243R	900060	12	7	ELECTROMECHANICO
532271630005	LAMPARA FOTOCURADO	TI-LITE	GT-1500	14F00201	6	5	BIOMEDICO
532271400003	LAMPARA DE LUZ HALOGENA	CICADA	215AN	ARCHIVO N° 1	6	5	BIOMEDICO
532271400004	LAMPARA DE LUZ HALOGENA	CICADA	215AN	ARCHIVO N° 2	6	5	BIOMEDICO
532271630002	LAMPARA FOTOCURADO	TI-LITE	GT-1500	14F00198	6	5	BIOMEDICO
532271630004	LAMPARA FOTOCURADO	TI-LITE	GT-1500	14F00199	6	5	BIOMEDICO



[Signature]
 MG. CAROLINA GALLICO CANTAREDA
 DIRECTORA EJECUTIVA
 OFICINA EJECUTIVA DE ADMINISTRACIÓN

Carretera Central K.m. 3.5

www.minsa.gob.pe/hhv

Santa Anita. Lima 43

T (511) 2115350 anexo 270



"Decenio de la Igualdad de Oportunidades para Mujeres y Hombres"
 "Año del Fortalecimiento de la Soberanía Nacional"
 "Año del Bicentenario del Congreso de la República del Perú"

CODIGO PATRIMONIAL	DENOMINACION DEL EQUIPAMIENTO EXISTENTE	MARCA	MODELO	SERIE / PLACA DE RODAJE	ANTIGÜEDAD (AÑOS)	VIDA ÚTIL	TIPO DE EQUIPAMIENTO
532247220001	EQUIPO DE RAYOS X DENTAL	GNATUS	TIMEX XRAY	4666658001	10	8	BIOMEDICO
532234770003	ELECTROCARDIOGRAFO	FUTUREMED	ECG-120B	220181	18	5	BIOMEDICO
532208120017	ASPIRADOR DE SECRECIONES PORTATIL	THOMAS	MEDI PUMP 1133GL	100200000537	7	5	BIOMEDICO
602206520025	BALANZA DE PIE CON TALLIMETRO	GREETMED	GT131-200	ARCHIVO N° 3	12	10	BIOMEDICO
532208120015	ASPIRADORA DE SECRECIONES DE SOBREMESA	THOMAS	16336L	061100003246	10	5	BIOMEDICO
532208120014	ASPIRADOR DE SECRECIONES PORTATIL	THOMAS	1637 A	081400000933	10	5	BIOMEDICO
532208120016	ASPIRADOR DE SECRECIONES PORTATIL	THOMAS	1637 A	031400000825	10	5	BIOMEDICO
602207850002	BALANZA ELECTRONICA	DAMERSAC	ARCHIVO N° 4	ARCHIVO N° 4	14	10	ELECTROMECHANICO
672227260002	COMPRESORA DE AIRE	KOMER	FQCO1268	564SFD546SD545SDF	21	10	ELECTROMECHANICO
112236140012	EQUIPO PARA AIRE ACONDICIONADO TIPO DOMESTICO	COLD POINT	ARCHIVO N° 5	ARCHIVO N° 5	12	10	ELECTROMECHANICO
675024700007	MAQUINA DE COSER RECTA INDUSTRIAL	JUKI	DDL-8300N	4DZE08181	15	10	ELECTROMECHANICO
532255710002	EQUIPO NEBULIZADOR	OLIDEF	C71-PLUS	07A-217	14	10	BIOMEDICO
532208120012	ASPIRADOR DE SECRECIONES PARA ADULTOS	THOMAS	MEDI PUMP 1133D	00001860693	18	5	BIOMEDICO
602206520013	BALANZA DE PIE CON TALLIMETRO	HEALTH O METER	ARCHIVO N° 6	ARCHIVO N° 6	15	10	BIOMEDICO
602206520018	BALANZA DE PIE CON TALLIMETRO	SMART WEIGH CORPATION	ARCHIVO N° 7	24293610	11	10	BIOMEDICO
532222870003	COMPRESORA DE AIRE (USO ODONTOLOGICO)	DYNAMIC (PERU)	ARCHIVO N° 8	ARCHIVO N° 8	14	10	BIOMEDICO



www.minsa.gob.pe/hhv

Carretera Central K.m. 3.5

Santa Anita. Lima 43

T (511) 2115350 anexo 270



PERÚ

Ministerio
de Salud

Hospital Hermilio Valdizán

"Decenio de la Igualdad de Oportunidades para Mujeres y Hombres"
 "Año del Fortalecimiento de la Soberanía Nacional"
 "Año del Bicentenario del Congreso de la República del Perú"

CODIGO PATRIMONIAL	DENOMINACION DEL EQUIPAMIENTO EXISTENTE	MARCA	MODELO	SERIE / PLACA DE RODAJE	ANTIGÜEDAD (AÑOS)	VIDA ÚTIL	TIPO DE EQUIPAMIENTO
675024700006	MAQUINA DE COSER RECTA INDUSTRIAL	SINGER	188U	TC-159920	23	10	ELECTROMECHANICO
675025800002	MAQUINA DE COSER REMALLADORA	SIRUBA	757F/516L1-35	40766150H	19	10	ELECTROMECHANICO
675025800003	MAQUINA DE COSER REMALLADORA	SIRUBA	757 F/516L-35	4085399H	19	10	ELECTROMECHANICO
672249550001	EQUIPO DE SOLDADURA	LABIFARMA	TC - 300 AC	ARCHIVO N° 9	13	10	ELECTROMECHANICO
532298550001	VENTILADOR PULMONAR	PULMONETIC SYSTEMS	LTV - 900	B04866	14	7	BIOMEDICO
532255710003	EQUIPO NEBULIZADOR ELECTRICO PORTATIL	OMRON	N-C28-2	20101100076UF	9	5	BIOMEDICO
532255710004	EQUIPO NEBULIZADOR ELECTRICO PORTATIL	OMRON	N-C28-2	20101100077UF	9	5	BIOMEDICO
532255710005	EQUIPO NEBULIZADOR ELECTRICO PORTATIL	OMRON	NE-C28-2	20101100094UF	9	5	BIOMEDICO
532255710006	EQUIPO NEBULIZADOR ELECTRICO PORTATIL	OMRON	NE-C28-2	20101100070UF	9	5	BIOMEDICO



 NO. CASTELLANA NOELIA CASTELLANA
 DIRECTORA EJECUTIVA
 OFICINA EJECUTIVA DE ADMINISTRACIÓN

Carretera Central K.m. 3.5

www.minsa.gob.pe/hhv

Santa Anita. Lima 43

T (511) 2115350 anexo 270



"Decenio de la Igualdad de Oportunidades para Mujeres y Hombres"
"Año del Fortalecimiento de la Soberanía Nacional"
"Año del Bicentenario del Congreso de la República del Perú"

INFORME N° 03- 2022-HHV

A : DIEM -DGOS

ASUNTO : SUSTENTO FOTOGRAFICO DE EQUIPOS INCLUIDOS EN EL FORMATO 8 DEL PMM 2023-2025 DEL HOSPITAL HERMILIO VALDIZAN

LUGAR Y FECHA : 11 DE OCTUBRE DEL 2022

Por medio del presente me dirijo a usted para informar en relación del asunto lo siguiente

I. ANTECEDENTES:

Teniendo como marco normativo los documentos técnicos aprobados con Resolución Ministerial N° 148-2013/MINSA (Lineamientos para la elaboración del Plan de Equipamiento de Establecimientos de Salud en Áreas relacionadas a Programas Presupuestales) y Resolución Ministerial N° 533-2016/MINSA (Lineamientos para la elaboración del Plan Multianual de Mantenimiento de la Infraestructura y el Equipamiento en los Establecimientos de Salud), se han realizado las evaluaciones técnicas del equipamiento de los establecimientos de salud de la Unidad Ejecutora Hospital Hermilio Valdizán, tomando como base el SIGA Patrimonial, suministrado por el responsable de patrimonio.

SUSTENTO FOTOGRÁFICO DE EQUIPAMIENTO HOSPITALARIO INCLUIDO EN EL FORMATO 8

Para la determinación del estado de conservación del equipo, el personal técnico realizó la evaluación del mismo.

Se detallan los equipos los cuales se han sustentado de manera fotográfica; han sido considerados dentro del Formato 8, puesto que han sido evaluados por el especialista en Equipamiento Electromecánico y Equipamiento Biomédico.

Los Equipos a detallar en la siguiente lista con sus respectivos datos técnicos:

CARLOS ENRIQUE
VALDIVIA LAREDO
INGENIERO
MECANICO ELECTRICISTA
Reg. CIP N° 55221

César Bernal
Ing. Electrónico
Reg. CIP N° 83685

EVALUACIÓN TÉCNICA



UBICACIÓN FÍSICA	D.S.M.- SERVICIO DE ODONTOESTOMATOLOGÍA - SERVICIO DE ODONTOESTOMATOLOGIA
-------------------------	--

EQUIPO	MARCA	MODELO	SERIE
LAMPARA DE LUZ HALOGENA	CICADA	215AN	FOTOGRAFIAS

CÓDIGO SIGA	532271400003	REPOSICION	
--------------------	--------------	-------------------	--

N°	DESCRIPCIÓN DE TRABAJO	OBSERVACIÓN
1	ESTADO FISICO DEL EQUIPO	MALO
2	EXCEDIO TIEMPO DE VIDA UTIL	6 AÑOS

PANEL FOTOGRÁFICO

EQUIPO	DATOS TÉCNICOS
	

EVALUACIÓN TÉCNICA



UBICACIÓN FÍSICA	D.S.M.- SERVICIO DE ODONTOESTOMATOLOGÍA - SERVICIO DE ODONTOESTOMATOLOGIA
-------------------------	--

EQUIPO	MARCA	MODELO	SERIE
LAMPARA DE LUZ HALOGENA	CICADA	215AN	FOTOGRAFIAS

CÓDIGO SIGA	532271400004	REPOSICION	
--------------------	---------------------	-------------------	--

N°	DESCRIPCIÓN DE TRABAJO	OBSERVACIÓN
1	ESTADO FISICO DEL EQUIPO	MALO
2	EXCEDIO TIEMPO DE VIDA UTIL	6 AÑOS

PANEL FOTOGRÁFICO

EQUIPO	DATOS TÉCNICOS
	

EVALUACIÓN TÉCNICA

UBICACIÓN FÍSICA

DEPARTAMENTO DE ENFERMERIA - PABELLON 1 - LADO A

EQUIPO	MARCA	MODELO	SERIE
BALANZA DE PIE CON TALLIMETRO	GREETMED	GT131-200	FOTOGRAFIAS

CÓDIGO SIGA	602206520025	REPOSICION	
--------------------	---------------------	-------------------	--

N°	DESCRIPCIÓN DE TRABAJO	OBSERVACIÓN
1	ESTADO FISICO DEL EQUIPO	MALO
2	MEDIDA	INCORRECTA

PANEL FOTOGRÁFICO

EQUIPO	DATOS TÉCNICOS
	

CARLOS ENRIQUE
VALDIVIA LAREDO
INGENIERO
MECANICO ELECTRICISTA
Reg. CIP N° 55221

Colegio Bernal
Ingeniero Electrónico
Reg. CIP N° 83685

EVALUACIÓN TÉCNICA

UBICACIÓN FÍSICA **CENTRO DE REHABILITACIÓN DE ÑAÑA - NUTRICION**

EQUIPO	MARCA	MODELO	SERIE
BALANZA ELECTRONICA	DAMERSAC		

CÓDIGO SIGA 602207850002 **REPOSICION**

N°	DESCRIPCIÓN DE TRABAJO	OBSERVACIÓN
1	El equipo ya excedió su tiempo de vida	14 años de vida

PANEL FOTOGRÁFICO

EQUIPO	DATOS TÉCNICOS
	



CARLOS ENRIQUE VALDIVIA LAREDO
 INGENIERO
 MECANICO ELECTRICISTA
 Reg CIP N° 55221

EVALUACIÓN TÉCNICA



UBICACIÓN FÍSICA	OFICINA DE SERVICIOS GENERALES Y MANTENIMIENTO - TALLER DE TALLER
-------------------------	--

EQUIPO	MARCA	MODELO	SERIE
EQUIPO DE SOLDADURA	LABIFARMA	TC - 300 AC	FOTOGRAFIAS

CÓDIGO SIGA	672249550001	REPOSICION	
--------------------	--------------	-------------------	--

N°	DESCRIPCIÓN DE TRABAJO	OBSERVACIÓN
1	ESTADO FISICO DEL EQUIPO	REGULAR
2	ESTADO DE LAS TUBERIAS	MALO

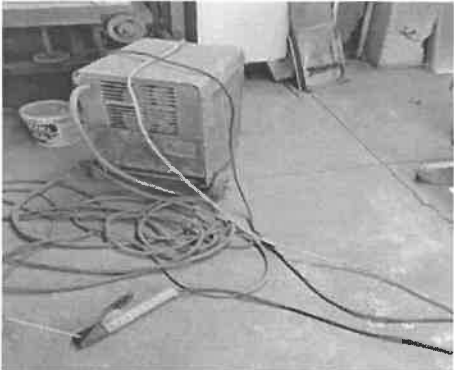
PANEL FOTOGRÁFICO

EQUIPO	DATOS TÉCNICOS
	



CARLOS ENRIQUE VALDIVIA LAREDO
 INGENIERO
 MECANICO ELÉCTRICISTA
 Reg CIP N° 55221

EVALUACIÓN TÉCNICA



UBICACIÓN FÍSICA OFICINA DE SERVICIOS GENERALES Y MANTENIMIENTO - ALMACEN

EQUIPO	MARCA	MODELO	SERIE
COMPRESORA DE AIRE (USO ODONTOLÓGICO)	DYNAMIC (PERU)	FOTOGRAFIAS	FOTOGRAFIAS

CÓDIGO SIGA 532222870003 **REPOSICION**

N°	DESCRIPCIÓN DE TRABAJO	OBSERVACIÓN
1	ESTADO FÍSICO DEL EQUIPO	REGULAR
2	ESTADO DE LAS TUBERIAS	MALO

PANEL FOTOGRÁFICO

EQUIPO	DATOS TÉCNICOS
	

CARLOS ENRIQUE
VALDIVIA LAREDO
INGENIERO
MECANICO ELÉCTRICISTA
Reg. CIP N° 55221

César Quarta Bernal
Ingeniero Electrónico
Reg. CIP N° 83685

EVALUACIÓN TÉCNICA

UBICACIÓN FÍSICA

DEP. DE ANALISIS Y MODIFICACIÓN DEL COMPORTAMIENTO-PABELLON1

EQUIPO	MARCA	MODELO	SERIE
EQUIPO PARA AIRE ACONDICIONADO TIPO DOMESTICO	COLDPOINT	SIN MODELO	SIN SERIE

CÓDIGO SIGA	REPOSICIÓN
112236140012	

N°	DESCRIPCIÓN DE TRABAJO	OBSERVACIÓN
1	VIDA UTIL 7 AÑOS	ANTIGÜEDAD 12 AÑOS
2		

PANEL FOTOGRÁFICO

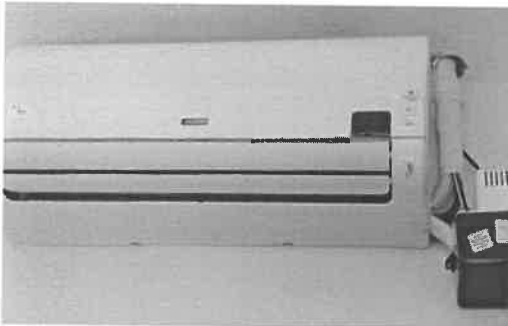
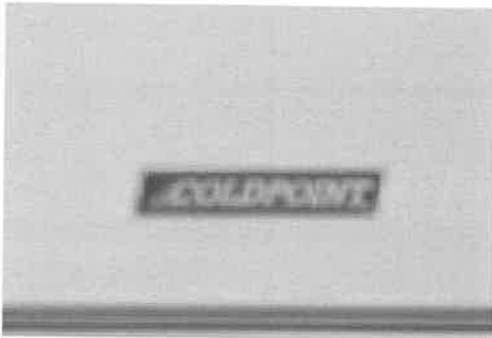
EQUIPO	DATOS TÉCNICOS
	

.....
CARLOS ENRIQUE
VALDIVIA LAREDO
INGENIERO
MECANICO ELÉCTRICA
Reg CIP N° 55221

EVALUACIÓN TÉCNICA

UBICACIÓN FÍSICA	DEPARTAMENTO DE ENFERMERIA - PABELLON 05
-------------------------	--

EQUIPO	MARCA	MODELO	SERIE
HEALTH O METER	HEALTH O METER	FOTOGRAFIAS	FOTOGRAFIAS

CÓDIGO SIGA	602206520013	REPOSICION	
--------------------	--------------	-------------------	--

N°	DESCRIPCIÓN DE TRABAJO	OBSERVACIÓN
1	VIDAUTIL DE EQUIPO 10AÑOS	ANTIGÜEDAD 15 AÑOS
2		

PANEL FOTOGRÁFICO

EQUIPO	DATOS TÉCNICOS
	

CARLOS ENRIQUE VALDIVIA LAREDO
 INGENIERO
 MECANICO ELECTRICISTA
 Reg CIP N° 55221



Cecilia Juarta Bernal
 Ing. Electrónico
 Reg. CIP N° 83685

EVALUACION TECNICA

UBICACIÓN FISICA CONSULTORIO DE NUTRICION

EQUIPO	MARCA	MODELO	SERIE
BALANZA DE PIE CON TALLIMETRO	SMART WEIGH CORPATION	FOTOGRAFIA	24293610

CODIGO SIGA	602206520018	REPOSICION	
--------------------	--------------	-------------------	--

N°	DESCRIPCION DEL EQUIPO	OBSERVACION
1	EQUIPO INOPERATIVO, DESCALIBRADO	MALO
2	EXCEDIO TIEMPO DE VIDA UTIL	11

PANEL FOTOGRAFICO

EQUIPO	DATOS TECNICOS
	 

CARLOS ENRIQUE VALDIVIA LAREDO
 INGENIERO
 MECANICO ELÉCTRICISTA
 Reg. CIP N° 55221

César Guerra Bernal
 Ing. Electrónico
 Reg. CIP N° 83685



PERÚ

Ministerio
de Salud

Hospital Hermilio Valdizán

"Decenio de la Igualdad de Oportunidades para Mujeres y Hombres"
"Año del Fortalecimiento de la Soberanía Nacional"
"Año del Bicentenario del Congreso de la República del Perú"

INFORME N° 12- 2022-HHV

A : **DIEM -DGOS**

ASUNTO : **SUSTENTO DE ANTIGÜEDAD DE EQUIPOS INCLUIDOS EN EL FORMATO 8 DEL PMM 2023-2025 DEL HOSPITAL HERMILIO VALDIZAN**

LUGAR Y FECHA : **11 DE OCTUBRE DEL 2022**

Por medio del presente me dirijo a usted para informar en relación del asunto lo siguiente

I. ANTECEDENTES:

Teniendo como marco normativo los documentos técnicos aprobados con Resolución Ministerial N° 148-2013/MINSA (Lineamientos para la elaboración del Plan de Equipamiento de Establecimientos de Salud en Áreas relacionadas a Programas Presupuestales) y Resolución Ministerial N° 533-2016/MINSA (Lineamientos para la elaboración del Plan Multianual de Mantenimiento de la Infraestructura y el Equipamiento en los Establecimientos de Salud), se han realizado las evaluaciones técnicas del equipamiento de los establecimientos de salud de la Unidad Ejecutora Hospital Hermilio Valdizán, tomando como base el SIGA Patrimonial, suministrado por el responsable de patrimonio.

SUSTENTO DE ANTIGÜEDAD DE EQUIPAMIENTO HOSPITALARIO INCLUIDO EN EL FORMATO 8

Para la determinación del estado del equipo, el personal técnico realizó la evaluación del mismo.

Se detallan los equipos los cuales se han sustentado de manera documentaria; han sido considerados dentro del Formato 8, puesto que han sido evaluados por el especialista en Equipamiento Biomédico.

Los Equipos a detallar en la siguiente lista con sus respectivos datos técnicos y actas administrativas y resoluciones:

Cecilia Bernal
C. E. Electrónica
Reg. CIP N° 83685

**SUSTENTO PARA REPOSICION DE EQUIPOS**

Se detallan los equipos, **DOS (02) Equipos**, los cuales están siendo dados en calidad de reposición debido que cada uno de ellos ha cumplido su tiempo de vida útil, asimismo que dichos equipos se encuentran inoperativos y con obsolescencia tecnológica.

El equipo con código patrimonial **532260470015** del equipo: **ESTERILIZADOR A VAPOR -AUTOCLAVE DE 21L.** Anteriormente estaba catalogado con código patrimonial **322200250002** y con denominación de equipo: **AUTOCLAVE.**

El equipo con código patrimonial **532269040003** del equipo: **INCUBADORA DE CULTIVO.** Anteriormente estaba catalogado con código patrimonial **532267130006** y con denominación de equipo: **HORNO DE ESTERILIZACION Y PRESION.**

Los equipos a detallar son los siguientes:

CODIGO PATRIMONIAL	DENOMINACION DEL EQUIPAMIENTO EXISTENTE	MARCA	MODELO	SERIE / PLACA DE RODAJE	ANTIGÜEDAD REAL (AÑOS)
532260470015	ESTERILIZADOR A VAPOR - AUTOCLAVE DE 21 L	BIONET	220V 2500W	928056	25
532269040003	INCUBADORA DE CULTIVO	MEMMERT	505	30-80 80-120	25

Cuadro N°01: Equipos para reposición FORMATO 8

Se adjunta documentación de **RESOLUCION ADMINISTRATIVA N°020-0EA/HHV-2021.** Para el sustento correspondiente.

Por lo tanto, se da conformidad para la incorporación de **Dos (02) Equipos Biomédicos** al **Formato 8 de Reposición.**

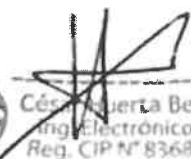

César Guerra Bernal
Ingeniero Electrónico
Reg. CIP N° 83685

N°020-OEA/HHV-2021

Resolución Administrativa

Santa Anita, 17 de mayo 2021

VISTOS:

El Memorando N°0522-OL-HHV-2021 e Informe Técnico N°001-ETCP-HHV-2021 de fecha 11 de mayo del 2021; sobre el pedido de eliminación del Registro Patrimonial y Contable; de tres (03) bienes muebles del Hospital Hermilio Valdizán y;

CONSIDERANDO:

Que, mediante Decreto Supremo N° 007-2008-VIVIENDA se aprueba el Reglamento de la Ley N° 29151, "Ley General del Sistema Nacional de Bienes Estatales", establece en su artículo 8 que "La Superintendencia Nacional de Bienes Estatales es el Ente Rector del Sistema Nacional de Bienes Estatales y está encargada de normar los actos de adquisición, disposición, administración y registro de los bienes estatales que realicen las entidades, a efectos de lograr una administración ordenada, simplificada y eficiente";

Que, por su parte, el Artículo 11° del acotado Reglamento, establece que "la planificación, coordinación y ejecución de las acciones referidas al registro, administración, supervisión y disposición de los bienes de propiedad de la entidad y de los que se encuentran bajo su administración, son de responsabilidad de la Unidad Orgánica existente para tal fin", y asimismo el artículo 118 dispone que "la Oficina General de Administración o la que haga sus veces, de cada entidad, es el órgano responsable del correcto registro, administración y disposición de sus bienes muebles", mientras que el artículo 119 refiere que "Los bienes de propiedad estatal se registran en el SINABIP, sobre la base del inventario conciliado de conformidad con las disposiciones emitidas por la SBN";



Que, la Directiva N° 001-2015/SBN denominada "Procedimientos de Gestión de los Bienes Muebles Estatales", aprobada con Resolución N° 046-2015/SBN, de fecha: 03.07.2015 y modificada con Resoluciones N° 084-2017 SBN y N° 084-2018/SBN, tiene como objetivo "Regular los procedimientos de alta, baja, adquisición, administración, disposición, supervisión y registro de los bienes muebles estatales que se encuentran contemplados en el Catálogo Nacional de Bienes Muebles del Estado, así como de aquellos bienes que sin estarlo son susceptibles de ser incorporados al patrimonio de las entidades";

Que, el numeral 6.7.2.1. de la Directiva antes citada, señala que "El registro de los bienes estatales consiste en acciones de carácter técnico que debe realizar la Unidad de Control Patrimonial en coordinación con la Oficina de Abastecimiento y la Oficina de Contabilidad, con el fin de registrar adecuada y oportunamente los bienes adquiridos por la entidad. Asimismo, se establece que el registro estará acorde con el Catálogo Nacional de Bienes Muebles del Estado y el Modulo Muebles del Sistema de Información Nacional de Bienes Muebles";

Que, por su parte, el numeral 6.7.2.2. de la Directiva N° 001-2015/SBN, dispone que "Para el sustento de la exclusión o eliminación de los registros patrimonial y contable respecto a los bienes mal registrados, el responsable de la UCP elaborará el informe Técnico en coordinación con la Oficina de Contabilidad y lo elevará a la OGA, quien de encontrarlo conforme lo aprobará mediante resolución. Dicho informe será parte de los anexos del Informe Final de Inventario que se remitirá a la SBN";

Que, mediante documento de visto se remite el Informe Técnico N°001-ETCP-HHV-2021, de fecha 11.05.2021; en el cual el coordinador de Control Patrimonial refiere que el Hospital Hermilio Valdizán, cuenta con el Sistema de Gestión Administrativa (SIGA) modulo Patrimonio el cual contiene la Base de Datos de los bienes muebles que son de su propiedad, y que a la fecha producto de la revisión se ha advertido que tres (03) de sus bienes han sido registrados erróneamente en años anteriores, por lo cual solicita la eliminación de sus registros, cuya descripción se detalla en el anexo 01 "Ficha de Descripción de los Bienes" el cual forma parte integrante del presente resolutivo;

Que, mediante Memorando N°0522-OL-HHV-2021 de fecha 17 de mayo 2021, la Jefatura de la Oficina de Logística solicita a la Dirección Ejecutiva de Administración la aprobación para la Eliminación del Registro Patrimonial y Contable de tres (03) bienes; registrados erróneamente según anexo N°01 "Ficha de Descripción de los Bienes", para tal efecto se procede a la emisión del acto resolutivo respectivo;

Con el visado de la Oficina Ejecutiva de Administración,
Jefatura de la oficina de Logística, y



De conformidad con lo dispuesto en la Ley N° 29151 – Ley General del Sistema Nacional de los Bienes Estatales y sus modificatorias, su Reglamento aprobado por Decreto Supremo N° 007-2008-VIVIENDA, modificado por Decreto Supremo N° 007-2010-VIVIENDA, la Directiva N° 001-2015/SBN "Procedimientos de Gestión de los Bienes Muebles Estatales", aprobada mediante Resolución N° 046-2015/SBN;

SE RESUELVE:

ARTICULO PRIMERO. – Aprobar la eliminación de los registros patrimoniales erróneamente registrados en la base de datos del Sistema de Gestión Administrativa (SIGA) modulo Patrimonio que consta de tres (03) bienes muebles descritos en el anexo 01 "Ficha de Descripción de los Bienes", que forma parte de la presente Resolución. Asimismo, autorizar el nuevo registro de bienes con la codificación correspondiente.

ARTICULO SEGUNDO. - Encargar al Área de Logística y al Área de Contabilidad que procedan con la exclusión del registro contable y patrimonial de los bienes muebles erróneamente registrados, lo que debe reflejarse en los estados financieros de la Entidad, así como efectuar el registro del número de la presente Resolución en el aplicativo Modulo SIGA-MEF.

ARTÍCULO TERCERO. - Notificar la presente Resolución a la Dirección General de Abastecimiento (DGA) del MEF, conforme a la normativa vigente.

ARTÍCULO CUARTO. - Encargar al responsable de la Pagina Web la publicación de la presente Resolución en el Portal Institucional del Hospital Hermilio Valdizán.

Regístrese y comuníquese.



MG. CARMEL YALLICO CASTAÑEDA
CLAD N° 29884
DIRECTORA EJECUTIVA
OFICINA EJECUTIVA DE ADMINISTRACIÓN

cc.
Dirección Ejecutiva de Administración
Oficina de Logística
Oficina de Economía
Oficina de Asesoría Jurídica
Oficina de Informática
Archivo.

ANEXO N° 01

RESOLUCION ADMINISTRATIVA N° 020-0EA-2021-HHV

FICHA DE DESCRIPCION DE LOS BIENES

ITEM	DENOMINACION DEL EQUIPO EXISTENTE	CODIGO PATRIMONIAL	CUENTA CONTABLE	MARCA	MODELO	SERIE	ESTADO	VALOR INICIAL	DEPRECIACION ACUMULADA	VALOR NETO
1	AUTOCLAVE	322200250002	1503.020902	BIONET	220V 2500W	928056	REGULAR	9,075.96	9,074.96	1.00
2	HORNO DE ESTERILIZACION Y PRESION	532267130006	1503.020402	MEMMERT	220V 1250W	308080120	REGULAR	10,989.83	10,988.83	1.00
3	EQUIPO DE RAYOS X	672247770002	1503.020999	DRGEM	GXR-40	AEC1240083	REGULAR	268,000.00	221,099.99	46,900.01
TOTAL GENERAL								288,065.79	241,163.78	46,902.01

ITEM	DENOMINACION DEL EQUIPO RECODIFICADO	CODIGO SBN	CUENTA CONTABLE	MARCA	MODELO	SERIE	ESTADO	VALOR INICIAL
1	ESTERILIZADOR A VAPOR - AUTOCLAVE DE 21 L	532260470053	9105.0301	BIONET	220V 2500W	928056	REGULAR	1.00
2	INCUBADORA DE CULTIVO	532269040016	9105.0301	MEMMERT	220V 1250W	308080120	REGULAR	1.00
3	EQUIPO DE RAYOS X ESTACIONARIO DIGITAL DIRECTO	532247300015	1503.020402	DRGEM	GXR-40	AEC1240083	REGULAR	46,900.01
TOTAL GENERAL								46,902.01

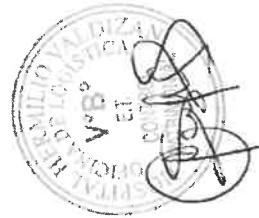

ACTA DE VERIFICACION DE BIENES PARA RECODIFICACION

En la Oficina de Control Patrimonial de Logística, del Hospital Hermilio Valdizán, siendo las 9:45 am. del día 11 de Mayo del 2021, se reunieron el Lic. Carlos Ruiz Alvan - Jefe de la Oficina de Logística, la CPC Victoria Martínez Heredia jefa de la Oficina de Economía, el Sr. Víctor Tello Aliaga - Jefe de Servicios Generales y Mantenimiento, el Bachiller Julio Cesar Chachi Gambini - Coordinador del Equipo de Control Patrimonial y la Dra. Kelly Almendras Jaramillo Jefatura de Laboratorio, para verificar el estado físico, características, codificación y descripción de 03 bienes de laboratorio; constatando errores en la codificación y descripción; al respecto el encargado del área de Patrimonio manifiesta que el error se produjo en años anteriores (2015) al registrar códigos en el sistema SIGA Modulo Patrimonio.

ACUERDOS:

Se sugiere que la Oficina de Control Patrimonial, en el marco de sus atribuciones, proceda a dar de baja los bienes erróneamente registrados y a su vez dar de alta los mismos bienes ya corregidos en codificación y descripción; considerando estas modificaciones en libros contables y patrimoniales de la institución; los bienes son los siguientes:

DICE: (Erróneamente Registrado)

CODIGO MARQUESI	DESCRIPCION
322200250002	AUTOCLAVE
532267130006	HORNO DE ESTERILIZACION Y PRESION
672247770002	EQUIPO DE RAYOS X

DEBE DECIR: (Corregidos)

CODIGO CATALOGO	DESCRIPCION
53226047	ESTERILIZADOR A VAPOR - AUTOCLAVE DE 21LITROS
53226904	INCUBADORA DE CULTIVO
53224730	EQUIPO DE RAYOS X ESTACIONARIO DIGITAL DIRECTO

El presente documento deberá remitirse a Control Patrimonial de Logística, para efectos de dar trámite de los bienes erróneamente registrados.

No habiendo otro punto a tratar, se levanta la sesión siendo las 10.30 am. Del día 11 de Mayo 2020.

Se procede a las firmas por cuadruplicado.

MINISTERIO DE SALUD
HOSPITAL HERMILIO VALDIZÁN

Lic. Adm. CARLOS RUIZ ALVAN
Jefe de la Oficina de Logística

Lic. Carlos Ruiz Alvan
Jefe de la Oficina de Logística

MINISTERIO DE SALUD
HOSPITAL HERMILIO VALDIZÁN

Bach. Julio Cesar Chachi Gambini
Coordinador E.T. Control Patrimonial

Julio Cesar Chachi Gambini
Coord. E.T. Control Patrimonial

MINISTERIO DE SALUD
HOSPITAL HERMILIO VALDIZÁN

Vic. Víctor Tello Aliaga

Vic. Víctor Tello Aliaga
Jefe de Servicios Generales y Mantenimiento

MINISTERIO DE SALUD
HOSPITAL HERMILIO VALDIZÁN

CPC VICTORIA MARTINEZ HEREDIA
Jefa de la Oficina de Economía

CPC Victoria Martínez Heredia
Jefa de la Oficina de Economía

MINISTERIO DE SALUD
HOSPITAL HERMILIO VALDIZÁN

Dra. Kelly Almendras Jaramillo
Jefatura de Laboratorio

CAMP. 20007 R.N.E. 16405



PERÚ

Ministerio
de Salud

Hospital Hermilio Valdizán

"Decenio de la Igualdad de Oportunidades para Mujeres y Hombres"
"Año del Fortalecimiento de la Soberanía Nacional"
"Año del Bicentenario del Congreso de la República del Perú"

Santa Anita 13 de Octubre del 2022

OFICIO N°141 -OEA-HHV-2022

MÉDICO CIRUJANO

VALENTINA ANTONIETA ALARCON GUIZADO

DIRECTOR GENERAL DE OPERACIONES EN SALUD DEL MINSA

Jr. Emilio Fernández 130-140 Cercado de Lima

Presente. -

**ASUNTO: INCLUCION DEL FORMATO N°8 DEL
PMM 2022-2024 AL FORMATO N°8 DEL PMM
2023-2025 DEL HHV.**

De mi mayor consideración:

Tengo el agrado de dirigirme a usted para saludarla cordialmente e informarle que la institución no pudo ejecutar el formato n° 8 del Plan Multianual 2022-2024 por falta de presupuesto teniendo el visto bueno por parte de la DGOS/MINSA, motivo por el cual pido se me acepte la inclusión de los equipos al formato n°8 del Plan Multianual 2023-2025, ya que dichos equipos son de vital importancia para el Hospital en la atención a los pacientes internos como ambulatorios.

En vista de lo antes pedido adjunto el listado de los equipos que deseo incluir en el formato n°8 del Plan Multianual 2023-2025,

Cualquier coordinación sírvase comunicarse con el Sr. Víctor Tello Aliaga al celular N°957527601 o al correo victortello56@hotmail.com.

Sin otro particular me despido de usted reiterando las muestras de mi mayor consideración y estima personal.

Atentamente

c. c. archivo



MINISTERIO DE SALUD
HOSPITAL HERMILO VALDIZÁN
MÓNICA CASTILLO CUSTANEDA
DIRECTORA EJECUTIVA
OFICINA EJECUTIVA DE ADMINISTRACIÓN



**Siempre
con el pueblo**

Carretera Central K.m. 3.5

www.minsa.gob.pe/hhv

Santa Anita. Lima 43

T (511) 2115350 anexo 270



"Decenio de la Igualdad de Oportunidades para Mujeres y Hombres"
 "Año del Fortalecimiento de la Soberanía Nacional"
 "Año del Bicentenario del Congreso de la República del Perú"

CODIGO PATRIMONIAL	DENOMINACION DEL EQUIPAMIENTO EXISTENTE	MARCA	MODELO	SERIE / PLACA DE RODAJE	ANTIGÜEDAD (AÑOS)	VIDA ÚTIL	TIPO DE EQUIPAMIENTO
532205260001	ANALIZADOR HEMATOLOGICO	SFRI	HEMIX 3-30	02120073	5	5	BIOMEDICO
532220490003	CENTRIFUGA PARA TUBOS	BGH	ROTO-UNI	1160	14	10	BIOMEDICO
532230630002	DESTILADOR DE AGUA 4 L POR HORA	NUVE	NS-103	02-1510	10	10	BIOMEDICO
602206860001	BALANZA DE PRECISION	OHAUS	E120	3412	29	10	BIOMEDICO
602207380001	BALANZA DIGITAL	RADWAG	WTA 2000	AHETQ45Q6001	10	10	BIOMEDICO
532260470015	ESTERILIZADOR A VAPOR - AUTOCLAVE DE 21 L	BIONET	220V 2500W	928056	25	10	BIOMEDICO
532269040003	INCUBADORA DE CULTIVO	MEMMERT	505	30-80 80-120	25	10	BIOMEDICO
112236140039	EQUIPO PARA AIRE ACONDICIONADO TIPO DOMESTICO DE 18000 BTU TIPO SPLIT	MIDEA	MSG-18CR	C101335591111426120024	10	7	ELECTROMECHANICO
112236140019	EQUIPO PARA AIRE ACONDICIONADO TIPO DOMESTICO	CARRIER	WRCAR243R	900060	12	7	ELECTROMECHANICO
532271630005	LAMPARA FOTOCURADO	TI-LITE	GT-1500	14F00201	6	5	BIOMEDICO
532271400003	LAMPARA DE LUZ HALOGENA	CICADA	215AN	ARCHIVO N° 1	6	5	BIOMEDICO
532271400004	LAMPARA DE LUZ HALOGENA	CICADA	215AN	ARCHIVO N° 2	6	5	BIOMEDICO
532271630002	LAMPARA FOTOCURADO	TI-LITE	GT-1500	14F00198	6	5	BIOMEDICO
532271630004	LAMPARA FOTOCURADO	TI-LITE	GT-1500	14F00199	6	5	BIOMEDICO



[Signature]
 Mg. CAROL YANILCO CANTAREDA
 DIRECTORA EJECUTIVA
 OFICINA EJECUTIVA DE ADMINISTRACIÓN

Carretera Central K.m. 3.5

www.minsa.gob.pe/hhv

Santa Anita, Lima 43

T (511) 2115350 anexo 270



"Decenio de la Igualdad de Oportunidades para Mujeres y Hombres"
 "Año del Fortalecimiento de la Soberanía Nacional"
 "Año del Bicentenario del Congreso de la República del Perú"

CODIGO PATRIMONIAL	DENOMINACION DEL EQUIPAMIENTO EXISTENTE	MARCA	MODELO	SERIE / PLACA DE RODAJE	ANTIGÜEDAD (AÑOS)	VIDA ÚTIL	TIPO DE EQUIPAMIENTO
532247220001	EQUIPO DE RAYOS X DENTAL	GNATUS	TIMEX XRAY	4666658001	10	8	BIOMEDICO
532234770003	ELECTROCARDIOGRAFO	FUTUREMED	ECG-120B	220181	18	5	BIOMEDICO
532208120017	ASPIRADOR DE SECRECIONES PORTATIL	THOMAS	MEDI PUMP 1133GL	10020000537	7	5	BIOMEDICO
602206520025	BALANZA DE PIE CON TALLIMETRO	GREETMED	GT131-200	ARCHIVO N° 3	12	10	BIOMEDICO
532208120015	ASPIRADORA DE SECRECIONES DE SOBREMESA	THOMAS	16336L	061100003246	10	5	BIOMEDICO
532208120014	ASPIRADOR DE SECRECIONES PORTATIL	THOMAS	1637 A	081400000933	10	5	BIOMEDICO
532208120016	ASPIRADOR DE SECRECIONES PORTATIL	THOMAS	1637 A	031400000825	10	5	BIOMEDICO
602207850002	BALANZA ELECTRONICA	DAMERSAC	ARCHIVO N° 4	ARCHIVO N° 4	14	10	ELECTROMECHANICO
672227260002	COMPRESORA DE AIRE	KOMER	FQCO1268	564SFD546SD545SDF	21	10	ELECTROMECHANICO
112236140012	EQUIPO PARA AIRE ACONDICIONADO TIPO DOMESTICO	COLD POINT	ARCHIVO N° 5	ARCHIVO N° 5	12	10	ELECTROMECHANICO
675024700007	MAQUINA DE COSER RECTA INDUSTRIAL	JUKI	DDL-8300N	4DZE08181	15	10	ELECTROMECHANICO
532255710002	EQUIPO NEBULIZADOR	OLIDEF	C71-PLUS	07A-217	14	10	BIOMEDICO
532208120012	ASPIRADOR DE SECRECIONES PARA ADULTOS	THOMAS	MEDI PUMP 1133D	00001860693	18	5	BIOMEDICO
602206520013	BALANZA DE PIE CON TALLIMETRO	HEALTH O METER	ARCHIVO N° 6	ARCHIVO N° 6	15	10	BIOMEDICO
602206520018	BALANZA DE PIE CON TALLIMETRO	SMART WEIGH CORPATION	ARCHIVO N° 7	24293610	11	10	BIOMEDICO
532222870003	COMPRESORA DE AIRE (USO ODONTOLOGICO)	DYNAMIC (PERU)	ARCHIVO N° 8	ARCHIVO N° 8	14	10	BIOMEDICO



[Handwritten Signature]
 M. CAROLINA GARCÍA CANTAREDA
 DIRECTORA EJECUTIVA
 OFICINA EJECUTIVA DE ADMINISTRACIÓN

www.minsa.gob.pe/hhv

Carretera Central K.m. 3.5

Santa Anita. Lima 43

T (511) 2115350 anexo 270



PERÚ

Ministerio
de Salud

Hospital Hermilio Valdizán

"Decenio de la Igualdad de Oportunidades para Mujeres y Hombres"
 "Año del Fortalecimiento de la Soberanía Nacional"
 "Año del Bicentenario del Congreso de la República del Perú"

CODIGO PATRIMONIAL	DENOMINACION DEL EQUIPAMIENTO EXISTENTE	MARCA	MODELO	SERIE / PLACA DE RODAJE	ANTIGÜEDAD (AÑOS)	VIDA ÚTIL	TIPO DE EQUIPAMIENTO
675024700006	MAQUINA DE COSER RECTA INDUSTRIAL	SINGER	188U	TC-159920	23	10	ELECTROMECHANICO
675025800002	MAQUINA DE COSER REMALLADORA	SIRUBA	757F/516L1-35	40766150H	19	10	ELECTROMECHANICO
675025800003	MAQUINA DE COSER REMALLADORA	SIRUBA	757 F/516L-35	4085399H	19	10	ELECTROMECHANICO
672249550001	EQUIPO DE SOLDADURA	LABIFARMA	TC - 300 AC	ARCHIVO N° 9	13	10	ELECTROMECHANICO
532298550001	VENTILADOR PULMONAR	PULMONETIC SYSTEMS	LTV - 900	B04866	14	7	BIOMEDICO
532255710003	EQUIPO NEBULIZADOR ELECTRICO PORTATIL	OMRON	N-C28-2	20101100076UF	9	5	BIOMEDICO
532255710004	EQUIPO NEBULIZADOR ELECTRICO PORTATIL	OMRON	N-C28-2	20101100077UF	9	5	BIOMEDICO
532255710005	EQUIPO NEBULIZADOR ELECTRICO PORTATIL	OMRON	NE-C28-2	20101100094UF	9	5	BIOMEDICO
532255710006	EQUIPO NEBULIZADOR ELECTRICO PORTATIL	OMRON	NE-C28-2	20101100070UF	9	5	BIOMEDICO



M.C. CARMEN PATRICIA CARANEDA
 DIRECTORA EJECUTIVA
 OFICINA EJECUTIVA DE ADMINISTRACIÓN

Carretera Central K.m. 3.5

www.minsa.gob.pe/hhv

Santa Anita. Lima 43

T (511) 2115350 anexo 270



"Decenio de la Igualdad de Oportunidades para Mujeres y Hombres"
"Año del Fortalecimiento de la Soberanía Nacional"
"Año del Bicentenario del Congreso de la República del Perú"

INFORME N° 03- 2022-HHV

A : DIEM -DGOS

ASUNTO : SUSTENTO FOTOGRAFICO DE EQUIPOS INCLUIDOS EN EL FORMATO 8 DEL PMM 2023-2025 DEL HOSPITAL HERMILIO VALDIZAN

LUGAR Y FECHA : 11 DE OCTUBRE DEL 2022

Por medio del presente me dirijo a usted para informar en relación del asunto lo siguiente

I. ANTECEDENTES:

Teniendo como marco normativo los documentos técnicos aprobados con Resolución Ministerial N° 148-2013/MINSA (Lineamientos para la elaboración del Plan de Equipamiento de Establecimientos de Salud en Áreas relacionadas a Programas Presupuestales) y Resolución Ministerial N° 533-2016/MINSA (Lineamientos para la elaboración del Plan Multianual de Mantenimiento de la Infraestructura y el Equipamiento en los Establecimientos de Salud), se han realizado las evaluaciones técnicas del equipamiento de los establecimientos de salud de la Unidad Ejecutora Hospital Hermilio Valdizán, tomando como base el SIGA Patrimonial, suministrado por el responsable de patrimonio.

SUSTENTO FOTOGRAFICO DE EQUIPAMIENTO HOSPITALARIO INCLUIDO EN EL FORMATO 8

Para la determinación del estado de conservación del equipo, el personal técnico realizó la evaluación del mismo.

Se detallan los equipos los cuales se han sustentado de manera fotográfica; han sido considerados dentro del Formato 8, puesto que han sido evaluados por el especialista en Equipamiento Electromecánico y Equipamiento Biomédico.

Los Equipos a detallar en la siguiente lista con sus respectivos datos técnicos:

CARLOS ENRIQUE
VALDIVIA LAREDO
INGENIERO
MECANICO ELECTRICISTA
Reg. CIP N° 55221



Cecilia Huerta Bernal
Ingeniero Electrónico
Reg. CIP N° 83685

EVALUACIÓN TÉCNICA



UBICACIÓN FÍSICA	D.S.M.- SERVICIO DE ODONTOESTOMATOLOGÍA - SERVICIO DE ODONTOESTOMATOLOGIA
-------------------------	--

EQUIPO	MARCA	MODELO	SERIE
LAMPARA DE LUZ HALOGENA	CICADA	215AN	FOTOGRAFIAS

CÓDIGO SIGA	532271400003	REPOSICION	
--------------------	--------------	-------------------	--

N°	DESCRIPCIÓN DE TRABAJO	OBSERVACIÓN
1	ESTADO FISICO DEL EQUIPO	MALO
2	EXCEDIO TIEMPO DE VIDA UTIL	6 AÑOS

PANEL FOTOGRÁFICO

EQUIPO	DATOS TÉCNICOS
	

César Huerta Bernat
 Ing. Electrónico
 Reg. CIP N° 83685

EVALUACIÓN TÉCNICA**UBICACIÓN FÍSICA****D.S.M.- SERVICIO DE ODONTOESTOMATOLOGÍA - SERVICIO DE ODONTOESTOMATOLOGIA**

EQUIPO	MARCA	MODELO	SERIE
LAMPARA DE LUZ HALOGENA	CICADA	215AN	FOTOGRAFIAS



CÓDIGO SIGA

532271400004

REPOSICION

N°	DESCRIPCIÓN DE TRABAJO	OBSERVACIÓN
1	ESTADO FISICO DEL EQUIPO	MALO
2	EXCEDIO TIEMPO DE VIDA UTIL	6 AÑOS

PANEL FOTOGRÁFICO

EQUIPO	DATOS TÉCNICOS
	



Césara Bernal
Ing. Electrónico
Reg. CIP N° 83685

EVALUACIÓN TÉCNICA

UBICACIÓN FÍSICA DEPARTAMENTO DE ENFERMERIA - PABELLON 1 - LADO A

EQUIPO	MARCA	MODELO	SERIE
BALANZA DE PIE CON TALLIMETRO	GREETMED	GT131-200	FOTOGRAFIAS

CÓDIGO SIGA 602206520025 REPOSICION

N°	DESCRIPCIÓN DE TRABAJO	OBSERVACIÓN
1	ESTADO FISICO DEL EQUIPO	MALO
2	MEDIDA	INCORRECTA

PANEL FOTOGRÁFICO

EQUIPO	DATOS TÉCNICOS
	

CARLOS ENRIQUE
VALDIVIA LAREDO
INGENIERO
MECANICO ELECTRICISTA
Reg CIP N° 55221

Céd. Cuarta Betnal
Ing. Electrónico
Reg. CIP N° 83685

EVALUACIÓN TÉCNICA

UBICACIÓN FÍSICA **CENTRO DE REHABILITACIÓN DE ÑAÑA - NUTRICION**

EQUIPO	MARCA	MODELO	SERIE
BALANZA ELECTRONICA	DAMERSAC		

CÓDIGO SIGA 602207850002 **REPOSICION**

N°	DESCRIPCIÓN DE TRABAJO	OBSERVACIÓN
1	El equipo ya excedió su tiempo de vida	14 años de vida

PANEL FOTOGRÁFICO

EQUIPO	DATOS TÉCNICOS
	

CARLOS ENRIQUE VALDIVIA LAREDO
INGENIERO MECANICO ELECTRICISTA
Reg CIP N° 55221

EVALUACIÓN TÉCNICA



UBICACIÓN FÍSICA	OFICINA DE SERVICIOS GENERALES Y MANTENIMIENTO - TALLER DE TALLER
-------------------------	--

EQUIPO	MARCA	MODELO	SERIE
EQUIPO DE SOLDADURA	LABIFARMA	TC - 300 AC	FOTOGRAFIAS

CÓDIGO SIGA	672249550001	REPOSICION	
--------------------	---------------------	-------------------	--

N°	DESCRIPCIÓN DE TRABAJO	OBSERVACIÓN
1	ESTADO FISICO DEL EQUIPO	REGULAR
2	ESTADO DE LAS TUBERIAS	MALO

PANEL FOTOGRÁFICO

EQUIPO	DATOS TÉCNICOS
	

CARLOS ENRIQUE VALDIVIA LAREDO
INGENIERO MECANICO ELECTRICISTA
Reg CIP N° 55221

EVALUACIÓN TÉCNICA



UBICACIÓN FÍSICA **OFICINA DE SERVICIOS GENERALES Y MANTENIMIENTO - ALMACEN**

EQUIPO	MARCA	MODELO	SERIE
COMPRESORA DE AIRE (USO ODONTOLÓGICO)	DYNAMIC (PERU)	FOTOGRAFIAS	FOTOGRAFIAS

CÓDIGO SIGA 532222870003 **REPOSICION**

N°	DESCRIPCIÓN DE TRABAJO	OBSERVACIÓN
1	ESTADO FÍSICO DEL EQUIPO	REGULAR
2	ESTADO DE LAS TUBERIAS	MALO

PANEL FOTOGRÁFICO

EQUIPO	DATOS TÉCNICOS
	



CARLOS ENRIQUE VALDIVIA LAREDO
 INGENIERO
 MECANICO ELECTRICISTA
 Reg. CIP N° 55221



César Quarta Bernal
 Ing. Electrónico
 Reg. CIP N° 83685

EVALUACIÓN TÉCNICA**UBICACIÓN FÍSICA**

DEP. DE ANALISIS Y MODIFICACIÓN DEL COMPORTAMIENTO-PABELLON1

EQUIPO	MARCA	MODELO	SERIE
EQUIPO PARA AIRE ACONDICIONADO TIPO DOMESTICO	COLDPOINT	SIN MODELO	SIN SERIE



CÓDIGO SIGA

112236140012

REPOSICIÓN

N°	DESCRIPCIÓN DE TRABAJO	OBSERVACIÓN
1	VIDA UTIL 7 AÑOS	ANTIGÜEDAD 12 AÑOS
2		

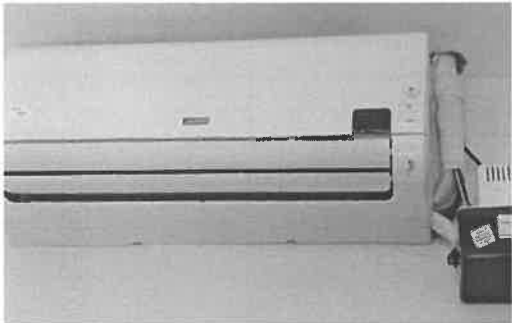
PANEL FOTOGRÁFICO

EQUIPO	DATOS TÉCNICOS
	

.....
CARLOS ENRIQUE
VALDIVIA LAREDO
INGENIERO
MECANICO ELÉCTRICISTA
Reg CIP N° 55221

EVALUACIÓN TÉCNICA

UBICACIÓN FÍSICA	DEPARTAMENTO DE ENFERMERIA -PABELLON 05
-------------------------	---

EQUIPO	MARCA	MODELO	SERIE
HEALTH O METER	HEALTH O METER	FOTOGRAFIAS	FOTOGRAFIAS



CÓDIGO SIGA	602206520013	REPOSICION	
--------------------	--------------	-------------------	--

N°	DESCRIPCIÓN DE TRABAJO	OBSERVACIÓN
1	VIDAUTIL DE EQUIPO 10AÑOS	ANTIGÜEDAD 15 AÑOS
2		

PANEL FOTOGRÁFICO

EQUIPO	DATOS TÉCNICOS
	

CARLOS ENRIQUE
VALDIVIA LAREDO
INGENIERO
MECANICO ELÉCTRICISTA
Reg CIP N° 55221



César Quarta Bernal
Ing. Electrónico
Reg. CIP N° 83685

EVALUACION TECNICA

UBICACIÓN FISICA	CONSULTORIO DE NUTRICION
-------------------------	--------------------------

EQUIPO	MARCA	MODELO	SERIE
BALANZA DE PIE CON TALLIMETRO	SMART WEIGH CORPATION	FOTOGRAFIA	24293610

CODIGO SIGA	602206520018	REPOSICION	
--------------------	--------------	-------------------	--

N°	DESCRIPCION DEL EQUIPO	OBSERVACION
1	EQUIPO INOPERATIVO, DESCALIBRADO	MALO
2	EXCEDIO TIEMPO DE VIDA UTIL	11

PANEL FOTOGRAFICO

EQUIPO	DATOS TECNICOS
	 

CARLOS ENRIQUE VALDIVIA LAREDO
 INGENIERO
 MECANICO ELECTRICISTA
 Reg. CIP N° 55221

Cés. Puerta Bernal
 Ing. Electrónico
 Reg. CIP N° 83685



PERÚ

Ministerio
de Salud

Hospital Hermilio Valdizán

"Decenio de la Igualdad de Oportunidades para Mujeres y Hombres"
"Año del Fortalecimiento de la Soberanía Nacional"
"Año del Bicentenario del Congreso de la República del Perú"

INFORME N° 12- 2022-HHV

A : DIEM -DGOS

ASUNTO : SUSTENTO DE ANTIGÜEDAD DE EQUIPOS INCLUIDOS EN EL FORMATO 8 DEL PMM 2023-2025 DEL HOSPITAL HERMILIO VALDIZAN

LUGAR Y FECHA : 11 DE OCTUBRE DEL 2022

Por medio del presente me dirijo a usted para informar en relación del asunto lo siguiente

I. ANTECEDENTES:

Teniendo como marco normativo los documentos técnicos aprobados con Resolución Ministerial N° 148-2013/MINSA (Lineamientos para la elaboración del Plan de Equipamiento de Establecimientos de Salud en Áreas relacionadas a Programas Presupuestales) y Resolución Ministerial N° 533-2016/MINSA (Lineamientos para la elaboración del Plan Multianual de Mantenimiento de la Infraestructura y el Equipamiento en los Establecimientos de Salud), se han realizado las evaluaciones técnicas del equipamiento de los establecimientos de salud de la Unidad Ejecutora Hospital Hermilio Valdizán, tomando como base el SIGA Patrimonial, suministrado por el responsable de patrimonio.

SUSTENTO DE ANTIGÜEDAD DE EQUIPAMIENTO HOSPITALARIO INCLUIDO EN EL FORMATO 8

Para la determinación del estado del equipo, el personal técnico realizó la evaluación del mismo.

Se detallan los equipos los cuales se han sustentado de manera documentaria; han sido considerados dentro del Formato 8, puesto que han sido evaluados por el especialista en Equipamiento Biomédico.

Los Equipos a detallar en la siguiente lista con sus respectivos datos técnicos y actas administrativas y resoluciones:

 
Cecilia Bernal
Médica Electrónica
Reg. CIP N° 83685



SUSTENTO PARA REPOSICION DE EQUIPOS

Se detallan los equipos, **DOS (02) Equipos**, los cuales están siendo dados en calidad de reposición debido que cada uno de ellos ha cumplido su tiempo de vida útil, asimismo que dichos equipos se encuentran inoperativos y con obsolescencia tecnológica.

El equipo con código patrimonial **532260470015** del equipo: **ESTERILIZADOR A VAPOR -AUTOCLAVE DE 21L**. Anteriormente estaba catalogado con código patrimonial **322200250002** y con denominación de equipo: **AUTOCLAVE**.

El equipo con código patrimonial **532269040003** del equipo: **INCUBADORA DE CULTIVO**. Anteriormente estaba catalogado con código patrimonial **532267130006** y con denominación de equipo: **HORNO DE ESTERILIZACION Y PRESION**.

Los equipos a detallar son los siguientes:

CODIGO PATRIMONIAL	DENOMINACION DEL EQUIPAMIENTO EXISTENTE	MARCA	MODELO	SERIE / PLACA DE RODAJE	ANTIGÜEDAD REAL (AÑOS)
532260470015	ESTERILIZADOR A VAPOR - AUTOCLAVE DE 21 L	BIONET	220V 2500W	928056	25
532269040003	INCUBADORA DE CULTIVO	MEMMERT	505	30-80 80-120	25

Cuadro N°01: Equipos para reposición FORMATO 8

Se adjunta documentación de **RESOLUCION ADMINISTRATIVA N°020-OEA/HHV-2021**. Para el sustento correspondiente.

Por lo tanto, se da conformidad para la incorporación de **Dos (02) Equipos Biomédicos al Formato 8 de Reposición**.

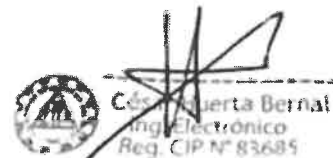

Nº020-OEA/HHV-2021

Resolución Administrativa

Santa Anita, 17 de mayo 2021

VISTOS:

El Memorando N°0522-OL-HHV-2021 e Informe Técnico N°001-ETCP-HHV-2021 de fecha 11 de mayo del 2021; sobre el pedido de eliminación del Registro Patrimonial y Contable; de tres (03) bienes muebles del Hospital Hermilio Valdizán y;

CONSIDERANDO:

Que, mediante Decreto Supremo N° 007-2008-VIVIENDA se aprueba el Reglamento de la Ley N° 29151, "Ley General del Sistema Nacional de Bienes Estatales", establece en su artículo 8 que "La Superintendencia Nacional de Bienes Estatales es el Ente Rector del Sistema Nacional de Bienes Estatales y está encargada de normar los actos de adquisición, disposición, administración y registro de los bienes estatales que realicen las entidades, a efectos de lograr una administración ordenada, simplificada y eficiente";

Que, por su parte, el Artículo 11° del acotado Reglamento, establece que "la planificación, coordinación y ejecución de las acciones referidas al registro, administración, supervisión y disposición de los bienes de propiedad de la entidad y de los que se encuentran bajo su administración, son de responsabilidad de la Unidad Orgánica existente para tal fin", y asimismo el artículo 118 dispone que "la Oficina General de Administración o la que haga sus veces, de cada entidad, es el órgano responsable del correcto registro, administración y disposición de sus bienes muebles", mientras que el artículo 119 refiere que "Los bienes de propiedad estatal se registran en el SINABIP, sobre la base del inventario conciliado de conformidad con las disposiciones emitidas por la SBN";

Que, la Directiva N° 001-2015/SBN denominada "Procedimientos de Gestión de los Bienes Muebles Estatales", aprobada con Resolución N° 046-2015/SBN, de fecha: 03.07.2015 y modificada con Resoluciones N° 084-2017 SBN y N° 084-2018/SBN, tiene como objetivo "Regular los procedimientos de alta, baja, adquisición, administración, disposición, supervisión y registro de los bienes muebles estatales que se encuentran contemplados en el Catálogo Nacional de Bienes Muebles del Estado, así como de aquellos bienes que sin estarlo son susceptibles de ser incorporados al patrimonio de las entidades";

Que, el numeral 6.7.2.1. de la Directiva antes citada, señala que "El registro de los bienes estatales consiste en acciones de carácter técnico que debe realizar la Unidad de Control Patrimonial en coordinación con la Oficina de Abastecimiento y la Oficina de Contabilidad, con el fin de registrar adecuada y oportunamente los bienes adquiridos por la entidad. Asimismo, se establece que el registro estará acorde con el Catálogo Nacional de Bienes Muebles del Estado y el Módulo Muebles del Sistema de Información Nacional de Bienes Muebles";

Que, por su parte, el numeral 6.7.2.2. de la Directiva N° 001-2015/SBN, dispone que "Para el sustento de la exclusión o eliminación de los registros patrimonial y contable respecto a los bienes mal registrados, el responsable de la UCP elaborará el informe Técnico en coordinación con la Oficina de Contabilidad y lo elevará a la OGA, quien de encontrarlo conforme lo aprobará mediante resolución. Dicho informe será parte de los anexos del Informe Final de Inventario que se remitirá a la SBN";

Que, mediante documento de visto se remite el Informe Técnico N°001-ETCP-HHV-2021, de fecha 11.05.2021; en el cual el coordinador de Control Patrimonial refiere que el Hospital Hermilio Valdizán, cuenta con el Sistema de Gestión Administrativa (SIGA) modulo Patrimonio el cual contiene la Base de Datos de los bienes muebles que son de su propiedad, y que a la fecha producto de la revisión se ha advertido que tres (03) de sus bienes han sido registrados erróneamente en años anteriores, por lo cual solicita la eliminación de sus registros, cuya descripción se detalla en el anexo 01 "Ficha de Descripción de los Bienes" el cual forma parte integrante del presente resolutivo;

Que, mediante Memorando N°0522-OL-HHV-2021 de fecha 17 de mayo 2021, la Jefatura de la Oficina de Logística solicita a la Dirección Ejecutiva de Administración la aprobación para la Eliminación del Registro Patrimonial y Contable de tres (03) bienes; registrados erróneamente según anexo N°01 "Ficha de Descripción de los Bienes", para tal efecto se procede a la emisión del acto resolutivo respectivo;

Con el visado de la Oficina Ejecutiva de Administración, Jefatura de la oficina de Logística, y



De conformidad con lo dispuesto en la Ley N° 29151 – Ley General del Sistema Nacional de los Bienes Estatales y sus modificatorias, su Reglamento aprobado por Decreto Supremo N° 007-2008-VIVIENDA, modificado por Decreto Supremo N° 007-2010-VIVIENDA, la Directiva N° 001-2015/SBN "Procedimientos de Gestión de los Bienes Muebles Estatales", aprobada mediante Resolución N° 046-2015/SBN;

SE RESUELVE:



ARTICULO PRIMERO. – Aprobar la eliminación de los registros patrimoniales erróneamente registrados en la base de datos del Sistema de Gestión Administrativa (SIGA) modulo Patrimonio que consta de tres (03) bienes muebles descritos en el anexo 01 "Ficha de Descripción de los Bienes", que forma parte de la presente Resolución. Asimismo, autorizar el nuevo registro de bienes con la codificación correspondiente.

ARTICULO SEGUNDO. - Encargar al Área de Logística y al Área de Contabilidad que procedan con la exclusión del registro contable y patrimonial de los bienes muebles erróneamente registrados, lo que debe reflejarse en los estados financieros de la Entidad, así como efectuar el registro del número de la presente Resolución en el aplicativo Modulo SIGA-MEF.

ARTÍCULO TERCERO. - Notificar la presente Resolución a la Dirección General de Abastecimiento (DGA) del MEF, conforme a la normativa vigente.

ARTÍCULO CUARTO. - Encargar al responsable de la Pagina Web la publicación de la presente Resolución en el Portal Institucional del Hospital Hermilio Valdizán.

Regístrese y comuníquese.



Mg. CARMEN YALICO CASTAÑEDA
CLAD N° 29644
DIRECTORA EJECUTIVA
OFICINA EJECUTIVA DE ADMINISTRACIÓN

cc.
Dirección Ejecutiva de Administración
Oficina de Logística
Oficina de Economía
Oficina de Asesoría Jurídica
Oficina de Informática
Archivo.

ANEXO N° 01

RESOLUCION ADMINISTRATIVA N° 020 - OEA -2021-HHV

FICHA DE DESCRIPCION DE LOS BIENES

ITEM	DENOMINACION DEL EQUIPO EXISTENTE	CODIGO PATRIMONIAL	CUENTA CONTABLE	MARCA	MODELO	SERIE	ESTADO	VALOR INICIAL	DEPRECIACION ACUMULADA	VALOR NETO
1	AUTOCLAVE	32220250002	1503.020902	BIONET	220V 2500W	928056	REGULAR	9,075.96	9,074.96	1.00
2	HORNO DE ESTERILIZACION Y PRESION	532267130006	1503.020402	MEMMERT	220V 1250W	308080120	REGULAR	10,989.83	10,988.83	1.00
3	EQUIPO DE RAYOS X	67224770002	1503.020999	DRGEM	GXR-40	AEC1240083	REGULAR	268,000.00	221,099.99	46,900.01
TOTAL GENERAL								288,065.79	241,163.78	46,902.01

ITEM	DENOMINACION DEL EQUIPO RECODIFICADO	CODIGO SBN	CUENTA CONTABLE	MARCA	MODELO	SERIE	ESTADO	VALOR INICIAL
1	ESTERILIZADOR A VAPOR - AUTOCLAVE DE 21 L	532260470053	9105.0301	BIONET	220V 2500W	928056	REGULAR	1.00
2	INCUBADORA DE CULTIVO	532269040016	9105.0301	MEMMERT	220V 1250W	308080120	REGULAR	1.00
3	EQUIPO DE RAYOS X ESTACIONARIO DIGITAL DIRECTO	532247300015	1503.020402	DRGEM	GXR-40	AEC1240083	REGULAR	46,900.01
TOTAL GENERAL								46,902.01



**Ministerio de Salud
Hospital Hermilio Valdizán**

"Año del Bicentenario del Perú: 200 Años de Independencia"

ACTA DE VERIFICACION DE BIENES PARA RECODIFICACION

En la Oficina de Control Patrimonial de Logística, del Hospital Hermilio Valdizán, siendo las 9:45 am. del día 11 de Mayo del 2021, se reunieron el Lic. Carlos Ruiz Alvan – Jefe de la Oficina de Logística, la CPC Victoria Martínez Heredia jefa de la Oficina de Economía, el Sr. Víctor Tello Aliaga – Jefe de Servicios Generales y Mantenimiento, el Bachiller Julio Cesar Chachi Gambini - Coordinador del Equipo de Control Patrimonial y la Dra. Kelly Almendras Jaramillo Jefatura de Laboratorio, para verificar el estado físico, características, codificación y descripción de 03 bienes de laboratorio; constatando errores en la codificación y descripción; al respecto el encargado del área de Patrimonio manifiesta que el error se produjo en años anteriores (2015) al registrar códigos en el sistema SIGA Modulo Patrimonio.

ACUERDOS:

Se sugiere que la Oficina de Control Patrimonial, en el marco de sus atribuciones, proceda a dar de baja los bienes erróneamente registrados y a su vez dar de alta los mismos bienes ya corregidos en codificación y descripción; considerando estas modificaciones en libros contables y patrimoniales de la institución; los bienes son los siguientes:

DICE: (Erróneamente Registrado)

CODIGO MARQUESI	DESCRIPCION
322200250002	AUTOCLAVE
532267130006	HORNO DE ESTERILIZACION Y PRESION
672247770002	EQUIPO DE RAYOS X

DEBE DECIR: (Corregidos)

CODIGO CATALOGO	DESCRIPCION
53226047	ESTERILIZADOR A VAPOR – AUTOCLAVE DE 21LITROS
53226904	INCUBADORA DE CULTIVO
53224730	EQUIPO DE RAYOS X ESTACIONARIO DIGITAL DIRECTO

El presente documento deberá remitirse a Control Patrimonial de Logística, para efectos de dar trámite de los bienes erróneamente registrados.

No habiendo otro punto a tratar, se levanta la sesión siendo las 10.30 am. Del día 11 de Mayo 2020. Se procede a las firmas por cuadruplicado.

MINISTERIO DE SALUD
HOSPITAL "HERMILO VALDIZAN"

.....
Lic. Adm. CARLOS RUIZ ALVAN
Jefe de la Oficina de Logística

Lic. Carlos Ruiz Alvan
Jefe de la Oficina de Logística

MINISTERIO DE SALUD
HOSPITAL "HERMILO VALDIZAN"

.....
Bach. Julio Cesar Chachi Gambini
Coordinador E.T. Control Patrimonial

Julio Cesar Chachi Gambini
Coord. E.T. Control Patrimonial

MINISTERIO DE SALUD
HOSPITAL "HERMILO VALDIZAN"

.....
Victor Tello Aliaga

Victor Tello Aliaga
Jefe de Servicios Generales y Mantenimiento

MINISTERIO DE SALUD
HOSPITAL HERMILO VALDIZAN

.....
CPC VICTORIA MARTINEZ HEREDIA
Jefa de la Oficina de Economía

CPC Victoria Martínez Heredia
Jefa de la Oficina de Economía

MINISTERIO DE SALUD
HOSPITAL "HERMILO VALDIZAN"

.....
Dra. Kelly Almendras Jaramillo
Jefatura de Laboratorio

.....
CPC: 29307 TITULO: 18015



PERÚ

Ministerio
de Salud**Hospital Hermilio Valdizán**

"Decenio de la Igualdad de Oportunidades para Mujeres y Hombres"
"Año del Fortalecimiento de la Soberanía Nacional"
"Año del Bicentenario del Congreso de la República del Perú"

Santa Anita 13 de Octubre del 2022

OFICIO N°141 -OEA-HHV-2022

MÉDICO CIRUJANO

VALENTINA ANTONIETA ALARCON GUIZADO

DIRECTOR GENERAL DE OPERACIONES EN SALUD DEL MINSA

Jr. Emilio Fernández 130-140 Cercado de Lima

Presente. -

**ASUNTO: INCLUCION DEL FORMATO N°8 DEL
PMM 2022-2024 AL FORMATO N°8 DEL PMM
2023-2025 DEL HHV.**

De mi mayor consideración:

Tengo el agrado de dirigirme a usted para saludarla cordialmente e informarle que la institución no pudo ejecutar el formato n° 8 del Plan Multianual 2022-2024 por falta de presupuesto teniendo el visto bueno por parte de la DGOS/MINSA, motivo por el cual pido se me acepte la inclusión de los equipos al formato n°8 del Plan Multianual 2023-2025, ya que dichos equipos son de vital importancia para el Hospital en la atención a los pacientes internos como ambulatorios.

En vista de lo antes pedido adjunto el listado de los equipos que deseo incluir en el formato n°8 del Plan Multianual 2023-2025,

Cualquier coordinación sírvase comunicarse con el Sr. Víctor Tello Aliaga al celular N°957527601 o al correo victortello56@hotmail.com.

Sin otro particular me despido de usted reiterando las muestras de mi mayor consideración y estima personal.

Atentamente

c. c. archivo



Ministerio de Salud
Hospital Hermilio Valdizán
Módulo Clínico - Pabellón Camarón
DIRECCIÓN EJECUTIVA
OFICINA EJECUTIVA DE ADMINISTRACIÓN



Siempre
con el pueblo

www.minsa.gob.pe/hhv

Carretera Central K.m. 3.5

Santa Anita. Lima 43

T (511) 2115350 anexo 270



"Decenio de la Igualdad de Oportunidades para Mujeres y Hombres"
 "Año del Fortalecimiento de la Soberanía Nacional"
 "Año del Bicentenario del Congreso de la República del Perú"

CODIGO PATRIMONIAL	DENOMINACION DEL EQUIPAMIENTO EXISTENTE	MARCA	MODELO	SERIE / PLACA DE RODAJE	ANTIGÜEDAD (AÑOS)	VIDA ÚTIL	TIPO DE EQUIPAMIENTO
532205260001	ANALIZADOR HEMATOLOGICO	SFRI	HEMIX 3-30	02120073	5	5	BIOMEDICO
532220490003	CENTRIFUGA PARA TUBOS	BGH	ROTO-UNI	1160	14	10	BIOMEDICO
532230630002	DESTILADOR DE AGUA 4 L POR HORA	NUVE	NS-103	02-1510	10	10	BIOMEDICO
602206860001	BALANZA DE PRECISION	OHAUS	E120	3412	29	10	BIOMEDICO
602207380001	BALANZA DIGITAL	RADWAG	WTA 2000	AHETQ45Q6001	10	10	BIOMEDICO
532260470015	ESTERILIZADOR A VAPOR - AUTOCLAVE DE 21 L	BIONET	220V 2500W	928056	25	10	BIOMEDICO
532269040003	INCUBADORA DE CULTIVO	MEMMERT	505	30-80 80-120	25	10	BIOMEDICO
112236140039	EQUIPO PARA AIRE ACONDICIONADO TIPO DOMESTICO DE 18000 BTU TIPO SPLIT	MIDEA	MSG-18CR	C101335591111426120024	10	7	ELECTROMECHANICO
112236140019	EQUIPO PARA AIRE ACONDICIONADO TIPO DOMESTICO	CARRIER	WRCAR243R	900060	12	7	ELECTROMECHANICO
532271630005	LAMPARA FOTOCURADO	TI-LITE	GT-1500	14F00201	6	5	BIOMEDICO
532271400003	LAMPARA DE LUZ HALOGENA	CICADA	215AN	ARCHIVO N° 1	6	5	BIOMEDICO
532271400004	LAMPARA DE LUZ HALOGENA	CICADA	215AN	ARCHIVO N° 2	6	5	BIOMEDICO
532271630002	LAMPARA FOTOCURADO	TI-LITE	GT-1500	14F00198	6	5	BIOMEDICO
532271630004	LAMPARA FOTOCURADO	TI-LITE	GT-1500	14F00199	6	5	BIOMEDICO



[Handwritten Signature]
 M. G. C. V. VALDIVIA
 DIRECTORA EJECUTIVA
 OFICINA EJECUTIVA DE ADMINISTRACIÓN

Carretera Central K.m. 3.5

www.minsa.gob.pe/hhv

Santa Anita. Lima 43

T (511) 2115350 anexo 270



"Decenio de la Igualdad de Oportunidades para Mujeres y Hombres"
 "Año del Fortalecimiento de la Soberanía Nacional"
 "Año del Bicentenario del Congreso de la República del Perú"

CODIGO PATRIMONIAL	DENOMINACION DEL EQUIPAMIENTO EXISTENTE	MARCA	MODELO	SERIE / PLACA DE RODAJE	ANTIGÜEDAD (AÑOS)	VIDA ÚTIL	TIPO DE EQUIPAMIENTO
532247220001	EQUIPO DE RAYOS X DENTAL	GNATUS	TIMEX XRAY	4666658001	10	8	BIOMEDICO
532234770003	ELECTROCARDIOGRAFO	FUTUREMED	ECG-120B	220181	18	5	BIOMEDICO
532208120017	ASPIRADOR DE SECRECIONES PORTATIL	THOMAS	MEDI PUMP 1133GL	10020000537	7	5	BIOMEDICO
602206520025	BALANZA DE PIE CON TALLIMETRO	GREETMED	GT131-200	ARCHIVO N° 3	12	10	BIOMEDICO
532208120015	ASPIRADORA DE SECRECIONES DE SOBREMESA	THOMAS	16336L	061100003246	10	5	BIOMEDICO
532208120014	ASPIRADOR DE SECRECIONES PORTATIL	THOMAS	1637 A	08140000933	10	5	BIOMEDICO
532208120016	ASPIRADOR DE SECRECIONES PORTATIL	THOMAS	1637 A	03140000825	10	5	BIOMEDICO
602207850002	BALANZA ELECTRONICA	DAMERSAC	ARCHIVO N° 4	ARCHIVO N° 4	14	10	ELECTROMECHANICO
672227260002	COMPRESORA DE AIRE	KOMER	FQCO1268	564SFD546SD545SDF	21	10	ELECTROMECHANICO
112236140012	EQUIPO PARA AIRE ACONDICIONADO TIPO DOMESTICO	COLD POINT	ARCHIVO N° 5	ARCHIVO N° 5	12	10	ELECTROMECHANICO
675024700007	MAQUINA DE COSER RECTA INDUSTRIAL	JUKI	DDL-8300N	4DZE08181	15	10	ELECTROMECHANICO
532255710002	EQUIPO NEBULIZADOR	OLIDEF	C71-PLUS	07A-217	14	10	BIOMEDICO
532208120012	ASPIRADOR DE SECRECIONES PARA ADULTOS	THOMAS	MEDI PUMP 1133D	00001860693	18	5	BIOMEDICO
602206520013	BALANZA DE PIE CON TALLIMETRO	HEALTH O METER	ARCHIVO N° 6	ARCHIVO N° 6	15	10	BIOMEDICO
602206520018	BALANZA DE PIE CON TALLIMETRO	SMART WEIGH CORPATION	ARCHIVO N° 7	24293610	11	10	BIOMEDICO
532222870003	COMPRESORA DE AIRE (USO ODONTOLOGICO)	DYNAMIC (PERU)	ARCHIVO N° 8	ARCHIVO N° 8	14	10	BIOMEDICO



[Signature]
 MINSAL
 DR. CARMEN VALDIVIA CANTANEDA
 DIRECTORA EJECUTIVA
 OFICINA EJECUTIVA DE ADMINISTRACIÓN

www.minsa.gob.pe/hhv

Carretera Central K.m. 3.5

Santa Anita. Lima 43

T (511) 2115350 anexo 270



PERÚ

Ministerio
de Salud**Hospital Hermilio Valdizán**

"Decenio de la Igualdad de Oportunidades para Mujeres y Hombres"
 "Año del Fortalecimiento de la Soberanía Nacional"
 "Año del Bicentenario del Congreso de la República del Perú"

CODIGO PATRIMONIAL	DENOMINACION DEL EQUIPAMIENTO EXISTENTE	MARCA	MODELO	SERIE / PLACA DE RODAJE	ANTIGÜEDAD (AÑOS)	VIDA ÚTIL	TIPO DE EQUIPAMIENTO
675024700006	MAQUINA DE COSER RECTA INDUSTRIAL	SINGER	188U	TC-159920	23	10	ELECTROMECHANICO
675025800002	MAQUINA DE COSER REMALLADORA	SIRUBA	757F/516L1-35	40766150H	19	10	ELECTROMECHANICO
675025800003	MAQUINA DE COSER REMALLADORA	SIRUBA	757 F/516L-35	4085399H	19	10	ELECTROMECHANICO
672249550001	EQUIPO DE SOLDADURA	LABIFARMA	TC - 300 AC	ARCHIVO N° 9	13	10	ELECTROMECHANICO
532298550001	VENTILADOR PULMONAR	PULMONETIC SYSTEMS	LTV - 900	B04866	14	7	BIOMEDICO
532255710003	EQUIPO NEBULIZADOR ELECTRICO PORTATIL	OMRON	N-C28-2	20101100076UF	9	5	BIOMEDICO
532255710004	EQUIPO NEBULIZADOR ELECTRICO PORTATIL	OMRON	N-C28-2	20101100077UF	9	5	BIOMEDICO
532255710005	EQUIPO NEBULIZADOR ELECTRICO PORTATIL	OMRON	NE-C28-2	20101100094UF	9	5	BIOMEDICO
532255710006	EQUIPO NEBULIZADOR ELECTRICO PORTATIL	OMRON	NE-C28-2	20101100070UF	9	5	BIOMEDICO

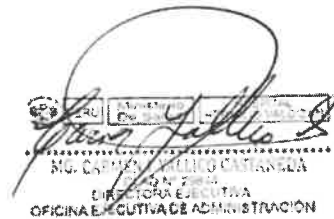

Carretera Central K.m. 3.5

www.minsa.gob.pe/hhv

Santa Anita. Lima 43

T (511) 2115350 anexo 270



PERU

Ministerio
de Salud

Hospital Hermilio Valdizán

"Decenio de la Igualdad de Oportunidades para Mujeres y Hombres"
"Año del Fortalecimiento de la Soberanía Nacional"
"Año del Bicentenario del Congreso de la República del Perú"

INFORME N° 03- 2022-HHV

A : DIEM -DGOS

ASUNTO : SUSTENTO FOTOGRAFICO DE EQUIPOS INCLUIDOS EN EL FORMATO 8 DEL PMM 2023-2025 DEL HOSPITAL HERMILIO VALDIZAN

LUGAR Y FECHA : 11 DE OCTUBRE DEL 2022

Por medio del presente me dirijo a usted para informar en relación del asunto lo siguiente

I. ANTECEDENTES:

Teniendo como marco normativo los documentos técnicos aprobados con Resolución Ministerial N° 148-2013/MINSA (Lineamientos para la elaboración del Plan de Equipamiento de Establecimientos de Salud en Áreas relacionadas a Programas Presupuestales) y Resolución Ministerial N° 533-2016/MINSA (Lineamientos para la elaboración del Plan Multianual de Mantenimiento de la Infraestructura y el Equipamiento en los Establecimientos de Salud), se han realizado las evaluaciones técnicas del equipamiento de los establecimientos de salud de la Unidad Ejecutora Hospital Hermilio Valdizán, tomando como base el SIGA Patrimonial, suministrado por el responsable de patrimonio.

SUSTENTO FOTOGRAFICO DE EQUIPAMIENTO HOSPITALARIO INCLUIDO EN EL FORMATO 8

Para la determinación del estado de conservación del equipo, el personal técnico realizó la evaluación del mismo.

Se detallan los equipos los cuales se han sustentado de manera fotográfica; han sido considerados dentro del Formato 8, puesto que han sido evaluados por el especialista en Equipamiento Electromecánico y Equipamiento Biomédico.

Los Equipos a detallar en la siguiente lista con sus respectivos datos técnicos:

.....
CARLOS ENRIQUE
VALDIVIA LAREDO
INGENIERO
MECANICO ELECTRICISTA
Reg. CIP N° 55221

.....
Cecilia Bernal
Ingeniera Electrónica
Reg. CIP N° 83485

EVALUACIÓN TÉCNICA



UBICACIÓN FÍSICA	D.S.M.- SERVICIO DE ODONTOESTOMATOLOGÍA - SERVICIO DE ODONTOESTOMATOLOGIA
-------------------------	--

EQUIPO	MARCA	MODELO	SERIE
LAMPARA DE LUZ HALOGENA	CICADA	215AN	FOTOGRAFIAS

CÓDIGO SIGA	532271400003	REPOSICION	
--------------------	---------------------	-------------------	--

N°	DESCRIPCIÓN DE TRABAJO	OBSERVACIÓN
1	ESTADO FISICO DEL EQUIPO	MALO
2	EXCEDIO TIEMPO DE VIDA UTIL	6 AÑOS

PANEL FOTOGRÁFICO

EQUIPO	DATOS TÉCNICOS
	

Comptroller General of the Republic
Comptroller General of the Republic
Reg. CIP N° 83485

EVALUACIÓN TÉCNICA

UBICACIÓN FÍSICA	D.S.M.- SERVICIO DE ODONTOESTOMATOLOGÍA - SERVICIO DE ODONTOESTOMATOLOGIA
-------------------------	--

EQUIPO	MARCA	MODELO	SERIE
LAMPARA DE LUZ HALOGENA	CICADA	215AN	FOTOGRAFIAS

CÓDIGO SIGA	532271400004	REPOSICION	
--------------------	--------------	-------------------	--

N°	DESCRIPCIÓN DE TRABAJO	OBSERVACIÓN
1	ESTADO FISICO DEL EQUIPO	MALO
2	EXCEDIO TIEMPO DE VIDA UTIL	6 AÑOS

PANEL FOTOGRÁFICO

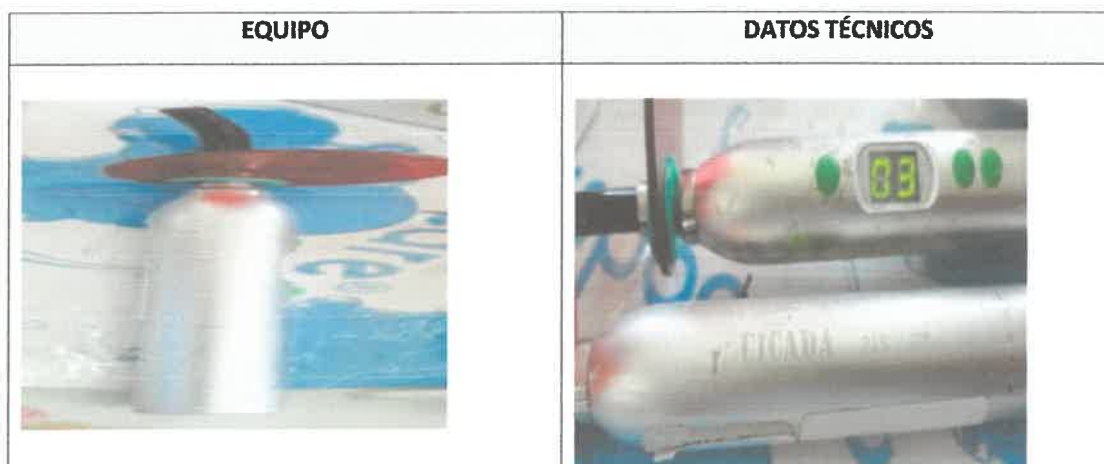

 ~~Cécilia Bernal~~
Ing. Electrónica
Reg. CIP N° 12625

EVALUACIÓN TÉCNICA

UBICACIÓN FÍSICA **DEPARTAMENTO DE ENFERMERIA - PABELLON 1 - LADO A**

EQUIPO	MARCA	MODELO	SERIE
BALANZA DE PIE CON TALLIMETRO	GREETMED	GT131-200	FOTOGRAFIAS

CÓDIGO SIGA 602206520025 **REPOSICION**

N°	DESCRIPCIÓN DE TRABAJO	OBSERVACIÓN
1	ESTADO FISICO DEL EQUIPO	MALO
2	MEDIDA	INCORRECTA

PANEL FOTOGRÁFICO

EQUIPO	DATOS TÉCNICOS
	

 CARLOS ENRIQUE
 VALDIVIA LAREDO
 INGENIERO
 MECANICO ELÉCTRICISTA
 Reg CIP N° 55221



 Colegio Técnico Bernal
 Ingeniero Electrónico
 Reg CIP N° 63685

EVALUACIÓN TÉCNICA

UBICACIÓN FÍSICA **CENTRO DE REHABILITACIÓN DE ÑAÑA - NUTRICION**

EQUIPO	MARCA	MODELO	SERIE
BALANZA ELECTRONICA	DAMERSAC		

CÓDIGO SIGA 602207850002 **REPOSICION**

N°	DESCRIPCIÓN DE TRABAJO	OBSERVACIÓN
1	El equipo ya excedió su tiempo de vida	14 años de vida

PANEL FOTOGRÁFICO

EQUIPO	DATOS TÉCNICOS
	



CARLOS ENRIQUE VALDIVIA LAREDO
 INGENIERO
 MECANICO ELÉCTRICISTA
 Reg CIP N° 55221

EVALUACIÓN TÉCNICA

UBICACIÓN FÍSICA	OFICINA DE SERVICIOS GENERALES Y MANTENIMIENTO - TALLER DE TALLER
-------------------------	--

EQUIPO	MARCA	MODELO	SERIE
EQUIPO DE SOLDADURA	LABIFARMA	TC - 300 AC	FOTOGRAFIAS

CÓDIGO SIGA	672249550001	REPOSICION	
--------------------	--------------	-------------------	--

N°	DESCRIPCIÓN DE TRABAJO	OBSERVACIÓN
1	ESTADO FISICO DEL EQUIPO	REGULAR
2	ESTADO DE LAS TUBERIAS	MALO

PANEL FOTOGRÁFICO

EQUIPO	DATOS TÉCNICOS
	



**CARLOS ENRIQUE
 VALDIVIA LAREDO
 INGENIERO
 MECANICO ELÉCTRICISTA
 Reg CIP N° 55221**

EVALUACIÓN TÉCNICA



UBICACIÓN FÍSICA	OFICINA DE SERVICIOS GENERALES Y MANTENIMIENTO - ALMACEN
-------------------------	---

EQUIPO	MARCA	MODELO	SERIE
COMPRESORA DE AIRE (USO ODONTOLÓGICO)	DYNAMIC (PERU)	FOTOGRAFIAS	FOTOGRAFIAS

CÓDIGO SIGA	532222870003	REPOSICION	
--------------------	--------------	-------------------	--

N°	DESCRIPCIÓN DE TRABAJO	OBSERVACIÓN
1	ESTADO FÍSICO DEL EQUIPO	REGULAR
2	ESTADO DE LAS TUBERIAS	MALO

PANEL FOTOGRÁFICO

EQUIPO	DATOS TÉCNICOS
	



CARLOS ENRIQUE VALDIVIA LAREDO
 INGENIERO
 MECANICO ELÉCTRICISTA
 Reg CIP N° 55221



 Colegio Técnico Bernal
 Ing. Electrónico
 Reg. CIP N° 35685

EVALUACIÓN TÉCNICA

UBICACIÓN FÍSICA



DEP. DE ANALISIS Y MODIFICACIÓN DEL COMPORTAMIENTO-PABELLON1

EQUIPO	MARCA	MODELO	SERIE
EQUIPO PARA AIRE ACONDICIONADO TIPO DOMESTICO	COLDPOINT	SIN MODELO	SIN SERIE

CÓDIGO SIGA		REPOSICIÓN	
112236140012			

N°	DESCRIPCIÓN DE TRABAJO	OBSERVACIÓN
1	VIDA UTIL 7 AÑOS	ANTIGÜEDAD 12 AÑOS
2		

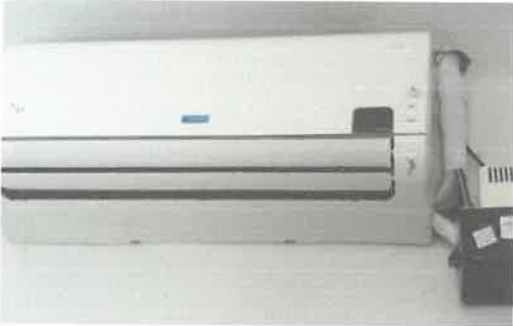
PANEL FOTOGRÁFICO

EQUIPO	DATOS TÉCNICOS
	

.....
CARLOS ENRIQUE
VALDIVIA LAREDO
INGENIERO
MECANICO ELÉCTRICISTA
Reg CIP N° 55221

EVALUACIÓN TÉCNICA

UBICACIÓN FÍSICA	DEPARTAMENTO DE ENFERMERIA -PABELLON 05
-------------------------	---

EQUIPO	MARCA	MODELO	SERIE
HEALTH O METER	HEALTH O METER	FOTOGRAFIAS	FOTOGRAFIAS

CÓDIGO SIGA	602206520013	REPOSICION	
--------------------	--------------	-------------------	--

N°	DESCRIPCIÓN DE TRABAJO	OBSERVACIÓN
1	VIDAUTIL DE EQUIPO 10AÑOS	ANTIGÜEDAD 15 AÑOS
2		

PANEL FOTOGRÁFICO

EQUIPO	DATOS TÉCNICOS
	

CARLOS ENRIQUE VALDIVIA LAREDO
 INGENIERO
 MECANICO ELECTRICISTA
 Reg CIP N° 55221

Có. Puerta Bernal
 Ingeniería Electrónica
 Reg. CIP N° 83685

EVALUACION TECNICA

UBICACIÓN FISICA CONSULTORIO DE NUTRICION

EQUIPO	MARCA	MODELO	SERIE
BALANZA DE PIE CON TALLIMETRO	SMART WEIGH CORPATION	FOTOGRAFIA	24293610

CODIGO SIGA 602206520018 **REPOSICION**

N°	DESCRIPCION DEL EQUIPO	OBSERVACION
1	EQUIPO INOPERATIVO, DESCALIBRADO	MALO
2	EXCEDIO TIEMPO DE VIDA UTIL	11

PANEL FOTOGRAFICO

EQUIPO	DATOS TECNICOS
	 

CARLOS ENRIQUE VALDIVIA LAREDO
 INGENIERO
 MECANICO ELECTRICISTA
 Reg. CIP N° 55221

Compañía Bernal
 Ingeniería Electrónica
 Reg. CIP N° 65485



NR INFORME	HHV-01
FECHA	10/02/2023

HOSPITAL HERMILIO VALDIZAN
INFORME TECNICO DE EQUIPAMIENTO

UNIDAD PRESTADORA DE SALUD HOSPITAL HERMILIO VALDIZAN - SERVICIOS GENERALES

I.	DATOS TÉCNICOS			TIEMPO DE USO AÑOS		14
Ord	CODIGO PATRIMONIAL	532230470001		VIDA UTIL		05
	DENOMINACION DEL BIEN	MARCA	MODELO	SERIE	ESTADO	TIPO
181	DESTARTARIZADOR DE ULTRASONIDO	KAVO	SNO7	SNO7 - 0016649	MALO	BIOMEDICO

2.	DIAGNOSTICO TECNICO
2.1	<ul style="list-style-type: none">❖ Se realizo las siguientes verificaciones• Verificación de seguridad eléctrica• Verificación de encendido y apagado• Verificación de sistema hidraulico.• Verificación de parametros tecnicos.• Verificación de tarjetas electrónicas• Verificación de operatividad.



PERÚ

Ministerio
de Salud

Hospital Hermilio Valdizán

3. CONCLUSIONES Y RECOMENDACIONES	
3.1	<ul style="list-style-type: none">❖ La evaluación técnica dio como resultado:• El sistema de hidraulico presenta.• Sistema de destartarizaje no funciona de manera correcta.• Sistema de programación en estado regular.• Tarjeta de poder y tarjetas electrónicas con muestras de desgaste de dispositivos electronicos.• Equipo inoperativo
3.2	<ul style="list-style-type: none">❖ Recomendaciones:• El equipo médico se encuentra inoperativo.• El equipo médico ha alcanzado el fin de su vida útil por antigüedad por lo cual no cumple con sus parámetros de operatividad según fabricante.• Se recomienda que el equipo no sea usado en el servicio.• Se recomienda según los Resolución Ministerial N° 533-2016/MINSA (Lineamientos para la Elaboración del Plan de Mantenimiento y el Equipamiento de los Establecimiento de salud) que el equipo ingrese al Formato N°8 de Equipo por Reposición.
4. OBSERVACIONES	
4.1	<ul style="list-style-type: none">• El Equipo tiene un tiempo de vida útil de 05 años según lineamientos plan multianual del MINSA.• El equipo tiene una antigüedad de 14 años hasta la fecha.• El equipo no se encuentra en uso.



Césara Bernal
Ingeniera Electrónica
Reg. CIP N° 83685

Especialista en Equipamiento Biomédico



NR INFORME	HVV -02
FECHA	10/02/2023

HOSPITAL HERMILIO VALDIZAN INFORME TECNICO DE EQUIPAMIENTO	
UNIDAD PRESTADORA DE SALUD	HOSPITAL HERMILIO VALDIZAN - SERVICIOS GENERALES

I.	DATOS TÉCNICOS			TIEMPO DE USO AÑOS	ID	
Ord	DENOMINACION DEL BIEN	MARCA	MODELO	SERIE	ESTADO	TIPO
182	DESTILADOR DE AGUA 4 L POR HORA	NUVE	NS-103	02-1510	MALO	BIOMEDICO

2.	DIAGNOSTICO TECNICO
2.1	<ul style="list-style-type: none">❖ Se realizo las siguientes verificaciones• Verificación de seguridad eléctrica• Verificación de encendido y apagado• Verificación de Sistema de calentamiento de Resistencia.• Verificación de sistema de control• Verificación de tarjetas electrónicas• Verificación de operatividad y calidad de agua.

**3. CONCLUSIONES Y RECOMENDACIONES**

3.1	<ul style="list-style-type: none">❖ La evaluación técnica dio como resultado:• El sistema de seguridad eléctrica defectuoso• Sistema de Resistencia se encuentra deteriorada e inoperativo.• Sistema de control oxidada.• Tarjeta de poder y tarjetas electrónicas inoperativo.• Equipo inoperativo
3.2	<ul style="list-style-type: none">❖ Recomendaciones:• El equipo médico se encuentra inoperativo.• El equipo médico ha alcanzado el fin de su vida útil por antigüedad por lo cual no cumple con sus parámetros de operatividad según fabricante.• Se recomienda que el equipo no sea usado en el servicio.• Se recomienda según los Resolución Ministerial N° 533-2016/MINSA (Lineamientos para la Elaboración del Plan de Mantenimiento y el Equipamiento de los Establecimiento de salud) que el equipo ingrese al Formato N°8 de Equipo por Reposición.
4. OBSERVACIONES	
4.1	<ul style="list-style-type: none">• El Equipo tiene un tiempo de vida útil de 10 años según lineamientos plan multianual del MINSA.• El equipo tiene una antigüedad de 10 años hasta la fecha.• El equipo no se encuentra en uso.



César Bernal
Ing. Electrónico
Reg. CIP N° 83685

Especialista en Equipamiento Biomédico



NR INFORME	HHV-03
FECHA	10/02/2023

HOSPITAL HERMILIO VALDIZAN
INFORME TECNICO DE EQUIPAMIENTO

UNIDAD PRESTADORA DE SALUD HOSPITAL HERMILIO VALDIZAN - SERVICIOS GENERALES

I.	DATOS TÉCNICOS			TIEMPO DE USO AÑOS	5	
Ord	CODIGO PATRIMONIAL	532205260001		VIDA UTIL	5	
	DENOMINACION DEL BIEN	MARCA	MODELO	SERIE	ESTADO	TIPO
183	ANALIZADOR HEMATOLOGICO	SFRI	HEMIX 3-30	02120073	MALO	BIOMEDICO

2.	DIAGNOSTICO TECNICO
2.1	<ul style="list-style-type: none">❖ Se realizo las siguientes verificaciones<ul style="list-style-type: none">• Verificación de seguridad eléctrica• Verificación de encendido y apagado• Verificación de Sistema de muestreo de analisis de reactivos y muestras..• Verificación de sistema de programación y botoneras.• Verificación de tarjetas electrónicas• Verificación de operatividad.



3. CONCLUSIONES Y RECOMENDACIONES

3.1	<ul style="list-style-type: none">❖ La evaluación técnica dio como resultado:• El sistema de seguridad eléctrica regular• Sistema de Sistema de muestreo de analisis de reactivos y muestras con cierto desfase en resultados.• Sistema de botoneras desgastada.• Tarjeta de poder y tarjetas electrónicas con muestras de suciedad.
3.2	<ul style="list-style-type: none">❖ Recomendaciones:• El equipo médico se encuentra en uso por necesidad mas no presta las bondades para resultados para la parte usuaria.• El equipo médico ha alcanzado el fin de su vida útil por antigüedad.• Se recomienda que el equipo no sea usado en el servicio.• Se recomienda según los Resolución Ministerial Nº 533-2016/MINSA (Lineamientos para la Elaboración del Plan de Mantenimiento y el Equipamiento de los Establecimiento de salud) que el equipo ingrese al Formato Nº8 de Equipo por Reposición.
4. OBSERVACIONES	
	<ul style="list-style-type: none">• El Equipo tiene un tiempo de vida útil de 5 años según lineamientos plan multianual del MINSA.• El equipo tiene una antigüedad de 5 años hasta la fecha.



César Huerta Bernal
Ingeniero Electrónico
Reg. CIP N° 83685

Especialista en Equipamiento Biomédico



PERÚ

Ministerio
de Salud

Hospital Hermilio Valdizán

NR INFORME	HHV-04
FECHA	10/02/2023

HOSPITAL HERMILIO VALDIZAN
INFORME TECNICO DE EQUIPAMIENTO

UNIDAD PRESTADORA DE SALUD | HOSPITAL HERMILIO VALDIZAN - SERVICIOS GENERALES

I.	DATOS TÉCNICOS			TIEMPO DE USO AÑOS		14
	CODIGO PATRIMONIAL	532298550001		VIDA UTIL		07
Ord	DENOMINACION DEL BIEN	MARCA	MODELO	SERIE	ESTADO	TIPO
184	VENTILADOR PULMONAR	PULMONETIC SYSTEMS	LTV - 900	804866	MALO	BIOMEDICO

2.	DIAGNOSTICO TECNICO
2.1	<ul style="list-style-type: none">❖ Se realizo las siguientes verificaciones• Verificación de seguridad eléctrica del ventilador de transporte.• Verificación de encendido y apagado.• Verificación de operatividad del Sistema de batería.• Verificación de Sistema neumatico y electronico.• Verificación de filtros de aire,• Diagnostico de Sistema exhalatorio e inspiratorio.• Verificación de sensor de flujo,• Verificación de operatividad.

**3. CONCLUSIONES Y RECOMENDACIONES**

3.1	<ul style="list-style-type: none">❖ La evaluación técnica dio como resultado:• El Sistema neumático y electrónico no brinda la seguridad para la ventilación del paciente.• El equipo cuenta con los sensores de flujo en el mercado nacional.• Sistema de batería inoperativo.• Sistema de mangueras siliconadas en mal estado.• Equipo malo.
3.2	<ul style="list-style-type: none">❖ Recomendaciones:• El equipo médico se encuentra inoperativo.• El equipo médico ha alcanzado el fin de su vida útil por antigüedad por lo cual no cumple con sus parámetros de operatividad según fabricante.• Se recomienda que el equipo no sea usado en el servicio.• Se recomienda según la Resolución Ministerial N° 533-2016/MINSA (Lineamientos para la Elaboración del Plan de Mantenimiento y el Equipamiento de los Establecimientos de salud) que el equipo ingrese al Formato N°8 de Equipo por Reposición.
4. OBSERVACIONES	
4.1	<ul style="list-style-type: none">• El equipo tiene un tiempo de vida útil de 7 años según lineamientos plan multianual del MINSA.• El equipo tiene una antigüedad de 14 años hasta la fecha.• El equipo no se encuentra en uso.



César Bernal
Ingeniero Electrónico
Reg. CIP N° 83685

Especialista en Equipamiento Biomédico



NR INFORME	HHV-04
FECHA	10/02/2023

HOSPITAL HERMILIO VALDIZAN INFORME TECNICO DE EQUIPAMIENTO	
UNIDAD PRESTADORA DE SALUD	HOSPITAL HERMILIO VALDIZAN - SERVICIOS GENERALES

1.	DATOS TÉCNICOS			TIEMPO DE USO AÑOS		14	
	CODIGO PATRIMONIAL	532298550001			VIDA UTIL		07
Ord	DENOMINACION DEL BIEN	MARCA	MODELO	SERIE	ESTADO	TIPO	
184	VENTILADOR PULMONAR	PULMONETIC SYSTEMS	LTV - 900	B04866	MALO	BIOMEDICO	

2.	DIAGNOSTICO TECNICO
2.1	<ul style="list-style-type: none">❖ Se realizo las siguientes verificaciones• Verificación de seguridad eléctrica del ventilador de transporte.• Verificación de encendido y apagado.• Verificación de operatividad del Sistema de batería.• Verificación de Sistema neumático y electrónico.• Verificación de filtros de aire,• Diagnostico de Sistema exhalatorio e inspiratorio.• Verificación de sensor de flujo,• Verificación de operatividad.



3. CONCLUSIONES Y RECOMENDACIONES

3.1	<p>❖ La evaluación técnica dio como resultado:</p> <ul style="list-style-type: none">• El Sistema neumático y electrónico no brinda la seguridad para la ventilación del paciente.• El equipo cuenta con los sensores de flujo en el mercado nacional.• Sistema de batería inoperativo.• Sistema de mangueras siliconadas en mal estado.• Equipo malo.
3.2	<p>❖ Recomendaciones:</p> <ul style="list-style-type: none">• El equipo médico se encuentra inoperativo.• El equipo médico ha alcanzado el fin de su vida útil por antigüedad por lo cual no cumple con sus parámetros de operatividad según fabricante.• Se recomienda que el equipo no sea usado en el servicio.• Se recomienda según la Resolución Ministerial N° 533-2016/MINSA (Lineamientos para la Elaboración del Plan de Mantenimiento y el Equipamiento de los Establecimientos de salud) que el equipo ingrese al Formato N°8 de Equipo por Reposición.
4. OBSERVACIONES	
4.1	<ul style="list-style-type: none">• El equipo tiene un tiempo de vida útil de 7 años según lineamientos plan multianual del MINSA.• El equipo tiene una antigüedad de 14 años hasta la fecha.• El equipo no se encuentra en uso.



César Bernal
Ing. Electrónico
Reg. CIP N° 83689

Especialista en Equipamiento Biomédico



PERÚ

Ministerio
de Salud

Hospital Hermilio Valdizán

NR INFORME

HHV-04

FECHA

10/02/2023

HOSPITAL HERMILIO VALDIZAN
INFORME TECNICO DE EQUIPAMIENTO

UNIDAD PRESTADORA DE SALUD

HOSPITAL HERMILIO VALDIZAN - SERVICIOS GENERALES

I.	DATOS TÉCNICOS			TIEMPO DE USO AÑOS		14
Ord	DENOMINACION DEL BIEN	MARCA	MODELO	SERIE	ESTADO	TIPO
184	VENTILADOR PULMONAR	PULMONETIC SYSTEMS	LTV - 900	804866	MALO	BIOMEDICO

2.	DIAGNOSTICO TECNICO
2.1	<ul style="list-style-type: none">❖ Se realizo las siguientes verificaciones• Verificación de seguridad eléctrica del ventilador de transporte.• Verificación de encendido y apagado.• Verificación de operatividad del Sistema de batería.• Verificación de Sistema neumatico y electronico.• Verificación de filtros de aire.• Diagnostico de Sistema exhalatorio e inspiratorio.• Verificación de sensor de flujo.• Verificación de operatividad.

**3. CONCLUSIONES Y RECOMENDACIONES**

3.1	<ul style="list-style-type: none">❖ La evaluación técnica dio como resultado:• El Sistema neumatico y electronico no Brinda la seguridad para la ventilacion del paciente.• El equipo o cuenta con los sensores de flujo en el mercado nacional.• Sistema de bateria inoperativo.• Sistema de mangueras siliconadas en mal estado..• Equipo malo.
3.2	<ul style="list-style-type: none">❖ Recomendaciones:• El equipo médico se encuentra inoperativo.• El equipo médico ha alcanzado el fin de su vida útil por antigüedad por lo cual no cumple con sus parámetros de operatividad según fabricante.• Se recomienda que el equipo no sea usado en el servicio.• Se recomienda según los Resolución Ministerial N° 533-2016/MINSA (Lineamientos para la Elaboración del Plan de Mantenimiento y el Equipamiento de los Establecimiento de salud) que el equipo ingrese al Formato N°8 de Equipo por Reposición.
4. OBSERVACIONES	
4.1	<ul style="list-style-type: none">• El Equipo tiene un tiempo de vida útil de 7 años según lineamientos plan multianual del MINSA.• El equipo tiene una antigüedad de 14 años hasta la fecha.• El equipo no se encuentra en uso.



César Bernal
Ing. Electrónico
Reg. CIP N° 83685

Especialista en Equipamiento Biomédico



PERÚ

Ministerio
de Salud

Hospital Hermilio Valdizán

"Decenio de la Igualdad de Oportunidades para Mujeres y Hombres"
"Año del Fortalecimiento de la Soberanía Nacional"
"Año del Bicentenario del Congreso de la República del Perú"

INFORME N° 12- 2022-HHV

A : DIEM -DGOS

ASUNTO : SUSTENTO DE ANTIGÜEDAD DE EQUIPOS INCLUIDOS
EN EL FORMATO 8 DEL PMM 2023-2025 DEL HOSPITAL
HERMILIO VALDIZAN

LUGAR Y FECHA : 11 DE OCTUBRE DEL 2022

Por medio del presente me dirijo a usted para informar en relación del asunto lo siguiente

I. ANTECEDENTES:

Teniendo como marco normativo los documentos técnicos aprobados con Resolución Ministerial N° 148-2013/MINSA (Lineamientos para la elaboración del Plan de Equipamiento de Establecimientos de Salud en Áreas relacionadas a Programas Presupuestales) y Resolución Ministerial N° 533-2016/MINSA (Lineamientos para la elaboración del Plan Multianual de Mantenimiento de la Infraestructura y el Equipamiento en los Establecimientos de Salud), se han realizado las evaluaciones técnicas del equipamiento de los establecimientos de salud de la Unidad Ejecutora Hospital Hermilio Valdizán, tomando como base el SIGA Patrimonial, suministrado por el responsable de patrimonio.

SUSTENTO DE ANTIGÜEDAD DE EQUIPAMIENTO HOSPITALARIO INCLUIDO EN EL FORMATO 8

Para la determinación del estado del equipo, el personal técnico realizó la evaluación del mismo.

Se detallan los equipos los cuales se han sustentado de manera documentaria; han sido considerados dentro del Formato 8, puesto que han sido evaluados por el especialista en Equipamiento Biomédico.

Los Equipos a detallar en la siguiente lista con sus respectivos datos técnicos y actas administrativas y resoluciones:





SUSTENTO PARA REPOSICION DE EQUIPOS

Se detallan los equipos, **DOS (02) Equipos**, los cuales están siendo dados en calidad de reposición debido que cada uno de ellos ha cumplido su tiempo de vida útil, asimismo que dichos equipos se encuentran inoperativos y con obsolescencia tecnológica.

El equipo con código patrimonial **532260470015** del equipo: **ESTERILIZADOR A VAPOR -AUTOCLAVE DE 21L**. Anteriormente estaba catalogado con código patrimonial **322200250002** y con denominación de equipo: **AUTOCLAVE**.

El equipo con código patrimonial **532269040003** del equipo: **INCUBADORA DE CULTIVO**. Anteriormente estaba catalogado con código patrimonial **532267130006** y con denominación de equipo: **HORNO DE ESTERILIZACION Y PRESION**.

Los equipos a detallar son los siguientes:

CODIGO PATRIMONIAL	DENOMINACION DEL EQUIPAMIENTO EXISTENTE	MARCA	MODELO	SERIE / PLACA DE RODAJE	ANTIGÜEDAD REAL (AÑOS)
532260470015	ESTERILIZADOR A VAPOR - AUTOCLAVE DE 21 L	BIONET	220V 2500W	928056	25
532269040003	INCUBADORA DE CULTIVO	MEMMERT	505	30-80 80-120	25

Cuadro N°01: Equipos para reposición FORMATO 8

Se adjunta documentación de **RESOLUCION ADMINISTRATIVA N°020-OEA/HHV-2021**. Para el sustento correspondiente.

Por lo tanto, se da conformidad para la incorporación de **Dos (02) Equipos Biomédicos al Formato 8 de Reposición**.





MINISTERIO DE SALUD
HOSPITAL HERMILIO VALDIZAN
OFICINA EJECUTIVA DE ADMINISTRACION



N°020-OEA/HHV-2021

Resolución Administrativa

Santa Anita, 17 de mayo 2021

VISTOS:

El Memorando N°0522-OL-HHV-2021 e Informe Técnico N°001-ETCP-HHV-2021 de fecha 11 de mayo del 2021; sobre el pedido de eliminación del Registro Patrimonial y Contable; de tres (03) bienes muebles del Hospital Hermilio Valdizán y;

CONSIDERANDO:



Que, mediante Decreto Supremo N° 007-2008-VIVIENDA se aprueba el Reglamento de la Ley N° 29151, "Ley General del Sistema Nacional de Bienes Estatales", establece en su artículo 8 que "La Superintendencia Nacional de Bienes Estatales es el Ente Rector del Sistema Nacional de Bienes Estatales y está encargada de normar los actos de adquisición, disposición, administración y registro de los bienes estatales que realicen las entidades, a efectos de lograr una administración ordenada, simplificada y eficiente";



Que, por su parte, el Artículo 11° del acotado Reglamento, establece que "la planificación, coordinación y ejecución de las acciones referidas al registro, administración, supervisión y disposición de los bienes de propiedad de la entidad y de los que se encuentran bajo su administración, son de responsabilidad de la Unidad Orgánica existente para tal fin", y asimismo el artículo 118 dispone que "la Oficina General de Administración o la que haga sus veces, de cada entidad, es el órgano responsable del correcto registro, administración y disposición de sus bienes muebles", mientras que el artículo 119 refiere que "Los bienes de propiedad estatal se registran en el SINABIP, sobre la base del inventario conciliado de conformidad con las disposiciones emitidas por la SBN";

Que, la Directiva N° 001-2015/SBN denominada "Procedimientos de Gestión de los Bienes Muebles Estatales", aprobada con Resolución N° 046-2015/SBN, de fecha: 03.07.2015 y modificada con Resoluciones N° 084-2017 SBN y N° 084-2018/SBN, tiene como objetivo "Regular los procedimientos de alta, baja, adquisición, administración, disposición, supervisión y registro de los bienes muebles estatales que se encuentran contemplados en el Catálogo Nacional de Bienes Muebles del Estado, así como de aquellos bienes que sin estarlo son susceptibles de ser incorporados al patrimonio de las entidades";

Que, el numeral 6.7.2.1. de la Directiva antes citada, señala que "El registro de los bienes estatales consiste en acciones de carácter técnico que debe realizar la Unidad de Control Patrimonial en coordinación con la Oficina de Abastecimiento y la Oficina de Contabilidad, con el fin de registrar adecuada y oportunamente los bienes adquiridos por la entidad. Asimismo, se establece que el registro estará acorde con el Catálogo Nacional de Bienes Muebles del Estado y el Módulo Muebles del Sistema de Información Nacional de Bienes Muebles";

Que, por su parte, el numeral 6.7.2.2. de la Directiva N° 001-2015/SBN, dispone que "Para el sustento de la exclusión o eliminación de los registros patrimonial y contable respecto a los bienes mal registrados, el responsable de la UCP elaborará el informe Técnico en coordinación con la Oficina de Contabilidad y lo elevará a la OGA, quien de encontrarlo conforme lo aprobará mediante resolución. Dicho informe será parte de los anexos del Informe Final de Inventario que se remitirá a la SBN";

Que, mediante documento de visto se remite el Informe Técnico N°001-ETCP-HHV-2021, de fecha 11.05.2021; en el cual el coordinador de Control Patrimonial refiere que el Hospital Hermilio Valdizán, cuenta con el Sistema de Gestión Administrativa (SIGA) modulo Patrimonio el cual contiene la Base de Datos de los bienes muebles que son de su propiedad, y que a la fecha producto de la revisión se ha advertido que tres (03) de sus bienes han sido registrados erróneamente en años anteriores, por lo cual solicita la eliminación de sus registros, cuya descripción se detalla en el anexo 01 "Ficha de Descripción de los Bienes" el cual forma parte integrante del presente resolutivo;

Que, mediante Memorando N°0522-OL-HHV-2021 de fecha 17 de mayo 2021, la Jefatura de la Oficina de Logística solicita a la Dirección Ejecutiva de Administración la aprobación para la Eliminación del Registro Patrimonial y Contable de tres (03) bienes; registrados erróneamente según anexo N°01 "Ficha de Descripción de los Bienes", para tal efecto se procede a la emisión del acto resolutivo respectivo;

Con el visado de la Oficina Ejecutiva de Administración, Jefatura de la oficina de Logística, y



De conformidad con lo dispuesto en la Ley N° 29151 – Ley General del Sistema Nacional de los Bienes Estatales y sus modificatorias, su Reglamento aprobado por Decreto Supremo N° 007-2008-VIVIENDA, modificado por Decreto Supremo N° 007-2010-VIVIENDA, la Directiva N° 001-2015/SBN "Procedimientos de Gestión de los Bienes Muebles Estatales", aprobada mediante Resolución N° 046-2015/SBN;

SE RESUELVE:

ARTICULO PRIMERO. – Aprobar la eliminación de los registros patrimoniales erróneamente registrados en la base de datos del Sistema de Gestión Administrativa (SIGA) modulo Patrimonio que consta de tres (03) bienes muebles descritos en el anexo 01 "Ficha de Descripción de los Bienes", que forma parte de la presente Resolución. Asimismo, autorizar el nuevo registro de bienes con la codificación correspondiente.

ARTICULO SEGUNDO. - Encargar al Área de Logística y al Área de Contabilidad que procedan con la exclusión del registro contable y patrimonial de los bienes muebles erróneamente registrados, lo que debe reflejarse en los estados financieros de la Entidad, así como efectuar el registro del número de la presente Resolución en el aplicativo Modulo SIGA-MEF.

ARTÍCULO TERCERO. - Notificar la presente Resolución a la Dirección General de Abastecimiento (DGA) del MEF, conforme a la normativa vigente.

ARTÍCULO CUARTO. - Encargar al responsable de la Pagina Web la publicación de la presente Resolución en el Portal Institucional del Hospital Hermilio Valdizán.

Regístrese y comuníquese.



NG. CARMEN YALLICO CASTAÑEDA
CLAO N° 29844
DIRECTORA EJECUTIVA
OFICINA EJECUTIVA DE ADMINISTRACIÓN

cc.
Dirección Ejecutiva de Administración
Oficina de Logística
Oficina de Economía
Oficina de Asesoría Jurídica
Oficina de Informática
Archivo.

ANEXO N° 01

RESOLUCION ADMINISTRATIVA N° 020-0EA -2021-HHV

FICHA DE DESCRIPCION DE LOS BIENES

ITEM	DENOMINACION DEL EQUIPO EXISTENTE	CODIGO PATRIMONIAL	CUENTA CONTABLE	MARCA	MODELO	SERIE	ESTADO	VALOR INICIAL	DEPRECIACION ACUMULADA	VALOR NETO
1	AUTOCLAVE	322200250002	1503.020902	BIONET	220V 2500W	928056	REGULAR	9,075.96 S/.	9,074.96 S/.	1.00
2	HORNO DE ESTERILIZACION Y PRESIÓN	532267130006	1503.020402	MEMMERT	220V 1250W	308080120	REGULAR	10,989.83 S/.	10,988.83 S/.	1.00
3	EQUIPO DE RAYOS X	672247770002	1503.020999	DRGEM	GXR-40	AEC1240083	REGULAR	288,000.00 S/.	221,099.99 S/.	46,900.01
TOTAL GENERAL								288,065.79 S/.	241,163.78 S/.	46,902.01

ITEM	DENOMINACION DEL EQUIPO RECODIFICADO	CODIGO SBN	CUENTA CONTABLE	MARCA	MODELO	SERIE	ESTADO	VALOR INICIAL
1	ESTERILIZADOR A VAPOR - AUTOCLAVE DE 21 L	532260470053	9105.0301	BIONET	220V 2500W	928056	REGULAR	1.00
2	INCUBADORA DE CULTIVO	532269040016	9105.0301	MEMMERT	220V 1250W	308080120	REGULAR	1.00
3	EQUIPO DE RAYOS X ESTACIONARIO DIGITAL DIRECTO	532247300015	1503.020402	DRGEM	GXR-40	AEC1240083	REGULAR	46,900.01
TOTAL GENERAL								46,902.01



**Ministerio de Salud
Hospital Hermilio Valdizán**

"Año del Bicentenario del Perú: 200 Años de Independencia"

ACTA DE VERIFICACION DE BIENES PARA RECODIFICACION

En la Oficina de Control Patrimonial de Logística, del Hospital Hermilio Valdizán, siendo las 9:45 am. del día 11 de Mayo del 2021, se reunieron el Lic. Carlos Ruiz Alvan – Jefe de la Oficina de Logística, la CPC Victoria Martínez Heredia jefa de la Oficina de Economía, el Sr. Víctor Tello Aliaga – Jefe de Servicios Generales y Mantenimiento, el Bachiller Julio Cesar Chachi Gambini - Coordinador del Equipo de Control Patrimonial y la Dra. Kelly Almendras Jaramillo Jefatura de Laboratorio, para verificar el estado físico, características, codificación y descripción de 03 bienes de laboratorio; constatando errores en la codificación y descripción; al respecto el encargado del área de Patrimonio manifiesta que el error se produjo en años anteriores (2015) al registrar códigos en el sistema SIGA Modulo Patrimonio.

ACUERDOS:

Se sugiere que la Oficina de Control Patrimonial, en el marco de sus atribuciones, proceda a dar de baja los bienes erróneamente registrados y a su vez dar de alta los mismos bienes ya corregidos en codificación y descripción; considerando estas modificaciones en libros contables y patrimoniales de la institución; los bienes son los siguientes:

DICE: (Erróneamente Registrado)

CODIGO MARQUESI	DESCRIPCION
322200250002	AUTOCLAVE
532267130006	HORNO DE ESTERILIZACION Y PRESION
672247770002	EQUIPO DE RAYOS X

DEBE DECIR: (Corregidos)

CODIGO CATALOGO	DESCRIPCION
53226047	ESTERILIZADOR A VAPOR – AUTOCLAVE DE 21LITROS
53226904	INCUBADORA DE CULTIVO
53224730	EQUIPO DE RAYOS X ESTACIONARIO DIGITAL DIRECTO

El presente documento deberá remitirse a Control Patrimonial de Logística, para efectos de dar trámite de los bienes erróneamente registrados.

No habiendo otro punto a tratar, se levanta la sesión siendo las 10.30 am. Del día 11 de Mayo 2020. Se procede a las firmas por cuadruplicado.

MINISTERIO DE SALUD
HOSPITAL "HERMILIO VALDIZÁN"

.....
Lic. Adm. CARLOS RUIZ ALVAN
Jefe de la Oficina de Logística

Lic. Carlos Ruiz Alvan
Jefe de la Oficina de Logística

MINISTERIO DE SALUD
HOSPITAL "HERMILIO VALDIZÁN"
.....
Bach. Julio Cesar Chachi Gambini
Coordinador E.T. Control Patrimonial

Julio Cesar Chachi Gambini
Coord. E.T. Control Patrimonial

MINISTERIO DE SALUD
HOSPITAL "HERMILIO VALDIZÁN"

.....
Victoria Tello Aliaga

Víctor Tello Aliaga
Jefe de Servicios Generales y Mantenimiento

MINISTERIO DE SALUD
HOSPITAL HERMILIO VALDIZAN

.....
CPC VICTORIA MARTINEZ HEREDIA
Jefa de la Oficina de Economía

CPC Victoria Martínez Heredia
Jefe de la Oficina de Economía

MINISTERIO DE SALUD
HOSPITAL HERMILIO VALDIZAN

.....
Dra. Kelly Almendras Jaramillo
Jefatura de Laboratorio

CMP. 20007 / ERE. 19805



PERÚ

Ministerio
de Salud

Hospital Hermilio Valdizán

"Decenio de la Igualdad de Oportunidades para Mujeres y Hombres"
"Año del Fortalecimiento de la Soberanía Nacional"
"Año del Bicentenario del Congreso de la República del Perú"

Santa Anita 13 de Octubre del 2022

OFICIO N°141 -OEA-HHV-2022

MÉDICO CIRUJANO

VALENTINA ANTONIETA ALARCON GUIZADO

DIRECTOR GENERAL DE OPERACIONES EN SALUD DEL MINSA

Jr. Emilio Fernández 130-140 Cercado de Lima

Presente. -

**ASUNTO: INCLUCION DEL FORMATO N°8 DEL
PMM 2022-2024 AL FORMATO N°8 DEL PMM
2023-2025 DEL HHV.**

De mi mayor consideración:

Tengo el agrado de dirigirme a usted para saludarla cordialmente e informarle que la institución no pudo ejecutar el formato n° 8 del Plan Multianual 2022-2024 por falta de presupuesto teniendo el visto bueno por parte de la DGOS/MINSA, motivo por el cual pido se me acepte la inclusión de los equipos al formato n°8 del Plan Multianual 2023-2025, ya que dichos equipos son de vital importancia para el Hospital en la atención a los pacientes internos como ambulatorios.

En vista de lo antes pedido adjunto el listado de los equipos que deseo incluir en el formato n°8 del Plan Multianual 2023-2025,

Cualquier coordinación sírvase comunicarse con el Sr. Víctor Tello Aliaga al celular N°957527601 o al correo victortello56@hotmail.com.

Sin otro particular me despido de usted reiterando las muestras de mi mayor consideración y estima personal.

Atentamente

c. c. archivo



Ministerio de Salud
Mg. CAROLINA VILLALBA CASTAÑEDA
DIRECTORA EJECUTIVA
OFICINA EJECUTIVA DE ADMINISTRACIÓN

 **Siempre**
con el pueblo

www.minsa.gob.pe/hhv

Carretera Central K.m. 3.5

Santa Anita, Lima 43

T (511) 2115350 anexo 270



"Decenio de la Igualdad de Oportunidades para Mujeres y Hombres"
 "Año del Fortalecimiento de la Soberanía Nacional"
 "Año del Bicentenario del Congreso de la República del Perú"

CODIGO PATRIMONIAL	DENOMINACION DEL EQUIPAMIENTO EXISTENTE	MARCA	MODELO	SERIE / PLACA DE RODAJE	ANTIGÜEDAD (AÑOS)	VIDA ÚTIL	TIPO DE EQUIPAMIENTO
532205260001	ANALIZADOR HEMATOLOGICO	SFRI	HEMIX 3-30	02120073	5	5	BIOMEDICO
532220490003	CENTRIFUGA PARA TUBOS	BGH	ROTO-UNI	1160	14	10	BIOMEDICO
532230630002	DESTILADOR DE AGUA 4 L POR HORA	NUVE	NS-103	02-1510	10	10	BIOMEDICO
602206860001	BALANZA DE PRECISION	OHAUS	E120	3412	29	10	BIOMEDICO
602207380001	BALANZA DIGITAL	RADWAG	WTA 2000	AHETQ45Q6001	10	10	BIOMEDICO
532260470015	ESTERILIZADOR A VAPOR - AUTOCLAVE DE 21 L	BIONET	220V 2500W	928056	25	10	BIOMEDICO
532269040003	INCUBADORA DE CULTIVO	MEMMERT	505	30-80 80-120	25	10	BIOMEDICO
112236140039	EQUIPO PARA AIRE ACONDICIONADO TIPO DOMESTICO DE 18000 BTU TIPO SPLIT	MIDEA	MSG-18CR	C101335591111426120024	10	7	ELECTROMECHANICO
112236140019	EQUIPO PARA AIRE ACONDICIONADO TIPO DOMESTICO	CARRIER	WRCAR243R	900060	12	7	ELECTROMECHANICO
532271630005	LAMPARA FOTOCURADO	TI-LITE	GT-1500	14F00201	6	5	BIOMEDICO
532271400003	LAMPARA DE LUZ HALOGENA	CICADA	215AN	ARCHIVO N° 1	6	5	BIOMEDICO
532271400004	LAMPARA DE LUZ HALOGENA	CICADA	215AN	ARCHIVO N° 2	6	5	BIOMEDICO
532271630002	LAMPARA FOTOCURADO	TI-LITE	GT-1500	14F00198	6	5	BIOMEDICO
532271630004	LAMPARA FOTOCURADO	TI-LITE	GT-1500	14F00199	6	5	BIOMEDICO



Carretera Central K.m. 3.5

www.minsa.gob.pe/hhv

Santa Anita, Lima 43

T (511) 2115350 anexo 270



"Decenio de la Igualdad de Oportunidades para Mujeres y Hombres"
 "Año del Fortalecimiento de la Soberanía Nacional"
 "Año del Bicentenario del Congreso de la República del Perú"

CODIGO PATRIMONIAL	DENOMINACION DEL EQUIPAMIENTO EXISTENTE	MARCA	MODELO	SERIE / PLACA DE RODAJE	ANTIGÜEDAD (AÑOS)	VIDA ÚTIL	TIPO DE EQUIPAMIENTO
532247220001	EQUIPO DE RAYOS X DENTAL	GNATUS	TIMEX XRAY	4666658001	10	8	BIOMEDICO
532234770003	ELECTROCARDIOGRAFO	FUTUREMED	ECG-120B	220181	18	5	BIOMEDICO
532208120017	ASPIRADOR DE SECRECIONES PORTATIL	THOMAS	MEDI PUMP 1133GL	100200000537	7	5	BIOMEDICO
602206520025	BALANZA DE PIE CON TALLIMETRO	GREETMED	GT131-200	ARCHIVO N° 3	12	10	BIOMEDICO
532208120015	ASPIRADORA DE SECRECIONES DE SOBREMESA	THOMAS	16336L	061100003246	10	5	BIOMEDICO
532208120014	ASPIRADOR DE SECRECIONES PORTATIL	THOMAS	1637 A	081400000933	10	5	BIOMEDICO
532208120016	ASPIRADOR DE SECRECIONES PORTATIL	THOMAS	1637 A	031400000825	10	5	BIOMEDICO
602207850002	BALANZA ELECTRONICA	DAMERSAC	ARCHIVO N° 4	ARCHIVO N° 4	14	10	ELECTROMECHANICO
672227260002	COMPRESORA DE AIRE	KOMER	FQCO1268	564SFD546SD545SDF	21	10	ELECTROMECHANICO
112236140012	EQUIPO PARA AIRE ACONDICIONADO TIPO DOMESTICO	COLD POINT	ARCHIVO N° 5	ARCHIVO N° 5	12	10	ELECTROMECHANICO
675024700007	MAQUINA DE COSER RECTA INDUSTRIAL	JUKI	DDL-8300N	4DZE08181	15	10	ELECTROMECHANICO
532255710002	EQUIPO NEBULIZADOR	OLIDEF	C71-PLUS	07A-217	14	10	BIOMEDICO
532208120012	ASPIRADOR DE SECRECIONES PARA ADULTOS	THOMAS	MEDI PUMP 1133D	00001860693	18	5	BIOMEDICO
602206520013	BALANZA DE PIE CON TALLIMETRO	HEALTH O METER	ARCHIVO N° 6	ARCHIVO N° 6	15	10	BIOMEDICO
602206520018	BALANZA DE PIE CON TALLIMETRO	SMART WEIGH CORPATION	ARCHIVO N° 7	24293610	11	10	BIOMEDICO
532222870003	COMPRESORA DE AIRE (USO ODONTOLOGICO)	DYNAMIC (PERU)	ARCHIVO N° 8	ARCHIVO N° 8	14	10	BIOMEDICO



www.minsa.gob.pe/hhv

Carretera Central K.m. 3.5

Santa Anita, Lima 43

T (511) 2115350 anexo 270



"Decenio de la Igualdad de Oportunidades para Mujeres y Hombres"
 "Año del Fortalecimiento de la Soberanía Nacional"
 "Año del Bicentenario del Congreso de la República del Perú"

CODIGO PATRIMONIAL	DENOMINACION DEL EQUIPAMIENTO EXISTENTE	MARCA	MODELO	SERIE / PLACA DE RODAJE	ANTIGÜEDAD (AÑOS)	VIDA ÚTIL	TIPO DE EQUIPAMIENTO
675024700006	MAQUINA DE COSER RECTA INDUSTRIAL	SINGER	188U	TC-159920	23	10	ELECTROMECHANICO
675025800002	MAQUINA DE COSER REMALLADORA	SIRUBA	757F/516L1-35	40766150H	19	10	ELECTROMECHANICO
675025800003	MAQUINA DE COSER REMALLADORA	SIRUBA	757 F/516L-35	4085399H	19	10	ELECTROMECHANICO
672249550001	EQUIPO DE SOLDADURA	LABIFARMA	TC - 300 AC	ARCHIVO N° 9	13	10	ELECTROMECHANICO
532298550001	VENTILADOR PULMONAR	PULMONETIC SYSTEMS	LTV - 900	B04866	14	7	BIOMEDICO
532255710003	EQUIPO NEBULIZADOR ELECTRICO PORTATIL	OMRON	N-C28-2	20101100076UF	9	5	BIOMEDICO
532255710004	EQUIPO NEBULIZADOR ELECTRICO PORTATIL	OMRON	N-C28-2	20101100077UF	9	5	BIOMEDICO
532255710005	EQUIPO NEBULIZADOR ELECTRICO PORTATIL	OMRON	NE-C28-2	20101100094UF	9	5	BIOMEDICO
532255710006	EQUIPO NEBULIZADOR ELECTRICO PORTATIL	OMRON	NE-C28-2	20101100070UF	9	5	BIOMEDICO



[Handwritten Signature]
 ING. CARMEN DELILIO CASANEDA
 DIRECTORA EJECUTIVA
 OFICINA EJECUTIVA DE ADMINISTRACIÓN

Carretera Central K.m. 3.5

www.minsa.gob.pe/hhv

Santa Anita. Lima 43

T (511) 2115350 anexo 270



"Decenio de la Igualdad de Oportunidades para Mujeres y Hombres"
"Año del Fortalecimiento de la Soberanía Nacional"
"Año del Bicentenario del Congreso de la República del Perú"

Santa Anita 13 de Octubre del 2022

OFICIO N°141 -OEA-HHV-2022

MÉDICO CIRUJANO

VALENTINA ANTONIETA ALARCON GUIZADO

DIRECTOR GENERAL DE OPERACIONES EN SALUD DEL MINSA

Jr. Emilio Fernández 130-140 Cercado de Lima

Presente. -

**ASUNTO: INCLUCION DEL FORMATO N°8 DEL
PMM 2022-2024 AL FORMATO N°8 DEL PMM
2023-2025 DEL HHV.**

De mi mayor consideración:

Tengo el agrado de dirigirme a usted para saludarla cordialmente e informarle que la institución no pudo ejecutar el formato n° 8 del Plan Multianual 2022-2024 por falta de presupuesto teniendo el visto bueno por parte de la DGOS/MINSA, motivo por el cual pido se me acepte la inclusión de los equipos al formato n°8 del Plan Multianual 2023-2025, ya que dichos equipos son de vital importancia para el Hospital en la atención a los pacientes internos como ambulatorios.

En vista de lo antes pedido adjunto el listado de los equipos que deseo incluir en el formato n°8 del Plan Multianual 2023-2025,

Cualquier coordinación sírvase comunicarse con el Sr. Víctor Tello Aliaga al celular N°957527601 o al correo victortello56@hotmail.com.

Sin otro particular me despido de usted reiterando las muestras de mi mayor consideración y estima personal.

Atentamente

c. c. archivo



M. C. VÍCTOR TELLO ALIAGA
DIRECTOR EJECUTIVO
OFICINA EJECUTIVA DE ADMINISTRACIÓN





"Decenio de la Igualdad de Oportunidades para Mujeres y Hombres"
 "Año del Fortalecimiento de la Soberanía Nacional"
 "Año del Bicentenario del Congreso de la República del Perú"

CODIGO PATRIMONIAL	DENOMINACION DEL EQUIPAMIENTO EXISTENTE	MARCA	MODELO	SERIE / PLACA DE RODAJE	ANTIGÜEDAD (AÑOS)	VIDA ÚTIL	TIPO DE EQUIPAMIENTO
532205260001	ANALIZADOR HEMATOLOGICO	SFRI	HEMIX 3-30	02120073	5	5	BIOMEDICO
532220490003	CENTRIFUGA PARA TUBOS	BGH	ROTO-UNI	1160	14	10	BIOMEDICO
532230630002	DESTILADOR DE AGUA 4 L POR HORA	NUVE	NS-103	02-1510	10	10	BIOMEDICO
602206860001	BALANZA DE PRECISION	OHAUS	E120	3412	29	10	BIOMEDICO
602207380001	BALANZA DIGITAL	RADWAG	WTA 2000	AHETQ45Q6001	10	10	BIOMEDICO
532260470015	ESTERILIZADOR A VAPOR - AUTOCLAVE DE 21 L	BIONET	220V 2500W	928056	25	10	BIOMEDICO
532269040003	INCUBADORA DE CULTIVO	MEMMERT	505	30-80 80-120	25	10	BIOMEDICO
112236140039	EQUIPO PARA AIRE ACONDICIONADO TIPO DOMESTICO DE 18000 BTU TIPO SPLIT	MIDEA	MSG-18CR	C101335591111426120024	10	7	ELECTROMECHANICO
112236140019	EQUIPO PARA AIRE ACONDICIONADO TIPO DOMESTICO	CARRIER	WRCAR243R	900060	12	7	ELECTROMECHANICO
532271630005	LAMPARA FOTOCURADO	TI-LITE	GT-1500	14F00201	6	5	BIOMEDICO
532271400003	LAMPARA DE LUZ HALOGENA	CICADA	215AN	ARCHIVO N° 1	6	5	BIOMEDICO
532271400004	LAMPARA DE LUZ HALOGENA	CICADA	215AN	ARCHIVO N° 2	6	5	BIOMEDICO
532271630002	LAMPARA FOTOCURADO	TI-LITE	GT-1500	14F00198	6	5	BIOMEDICO
532271630004	LAMPARA FOTOCURADO	TI-LITE	GT-1500	14F00199	6	5	BIOMEDICO



Carretera Central K.m. 3.5

www.minsa.gob.pe/hhv

Santa Anita. Lima 43

T (511) 2115350 anexo 270



"Decenio de la Igualdad de Oportunidades para Mujeres y Hombres"
 "Año del Fortalecimiento de la Soberanía Nacional"
 "Año del Bicentenario del Congreso de la República del Perú"

CODIGO PATRIMONIAL	DENOMINACION DEL EQUIPAMIENTO EXISTENTE	MARCA	MODELO	SERIE / PLACA DE RODAJE	ANTIGÜEDAD (AÑOS)	VIDA ÚTIL	TIPO DE EQUIPAMIENTO
532247220001	EQUIPO DE RAYOS X DENTAL	GNATUS	TIMEX XRAY	4666658001	10	8	BIOMEDICO
532234770003	ELECTROCARDIOGRAFO	FUTUREMED	ECG-120B	220181	18	5	BIOMEDICO
532208120017	ASPIRADOR DE SECRECIONES PORTATIL	THOMAS	MEDI PUMP 1133GL	100200000537	7	5	BIOMEDICO
602206520025	BALANZA DE PIE CON TALLIMETRO	GREETMED	GT131-200	ARCHIVO N° 3	12	10	BIOMEDICO
532208120015	ASPIRADORA DE SECRECIONES DE SOBREMESA	THOMAS	16336L	061100003246	10	5	BIOMEDICO
532208120014	ASPIRADOR DE SECRECIONES PORTATIL	THOMAS	1637 A	081400000933	10	5	BIOMEDICO
532208120016	ASPIRADOR DE SECRECIONES PORTATIL	THOMAS	1637 A	031400000825	10	5	BIOMEDICO
602207850002	BALANZA ELECTRONICA	DAMERSAC	ARCHIVO N° 4	ARCHIVO N° 4	14	10	ELECTROMECHANICO
672227260002	COMPRESORA DE AIRE	KOMER	FQCO1268	564SFD546SD545SDF	21	10	ELECTROMECHANICO
112236140012	EQUIPO PARA AIRE ACONDICIONADO TIPO DOMESTICO	COLD POINT	ARCHIVO N° 5	ARCHIVO N° 5	12	10	ELECTROMECHANICO
675024700007	MAQUINA DE COSER RECTA INDUSTRIAL	JUKI	DDL-8300N	4DZE08181	15	10	ELECTROMECHANICO
532255710002	EQUIPO NEBULIZADOR	OLIDEF	C71-PLUS	07A-217	14	10	BIOMEDICO
532208120012	ASPIRADOR DE SECRECIONES PARA ADULTOS	THOMAS	MEDI PUMP 1133D	00001860693	18	5	BIOMEDICO
602206520013	BALANZA DE PIE CON TALLIMETRO	HEALTH O METER	ARCHIVO N° 6	ARCHIVO N° 6	15	10	BIOMEDICO
602206520018	BALANZA DE PIE CON TALLIMETRO	SMART WEIGH CORPATION	ARCHIVO N° 7	24293610	11	10	BIOMEDICO
532222870003	COMPRESORA DE AIRE (USO ODONTOLOGICO)	DYNAMIC (PERU)	ARCHIVO N° 8	ARCHIVO N° 8	14	10	BIOMEDICO



[Handwritten Signature]
 MINSALUD
 MINISTERIO DE SALUD
 DIRECCIÓN EJECUTIVA DE ADMINISTRACIÓN

www.minsa.gob.pe/hhv

Carretera Central K.m. 3.5

Santa Anita. Lima 43

T (511) 2115350 anexo 270



"Decenio de la Igualdad de Oportunidades para Mujeres y Hombres"
 "Año del Fortalecimiento de la Soberanía Nacional"
 "Año del Bicentenario del Congreso de la República del Perú"

CODIGO PATRIMONIAL	DENOMINACION DEL EQUIPAMIENTO EXISTENTE	MARCA	MODELO	SERIE / PLACA DE RODAJE	ANTIGÜEDAD (AÑOS)	VIDA ÚTIL	TIPO DE EQUIPAMIENTO
675024700006	MAQUINA DE COSER RECTA INDUSTRIAL	SINGER	188U	TC-159920	23	10	ELECTROMECANICO
675025800002	MAQUINA DE COSER REMALLADORA	SIRUBA	757F/516L1-35	40766150H	19	10	ELECTROMECANICO
675025800003	MAQUINA DE COSER REMALLADORA	SIRUBA	757 F/516L-35	4085399H	19	10	ELECTROMECANICO
672249550001	EQUIPO DE SOLDADURA	LABIFARMA	TC - 300 AC	ARCHIVO N° 9	13	10	ELECTROMECANICO
532298550001	VENTILADOR PULMONAR	PULMONETIC SYSTEMS	LTV - 900	B04866	14	7	BIOMEDICO
532255710003	EQUIPO NEBULIZADOR ELECTRICO PORTATIL	OMRON	N-C28-2	20101100076UF	9	5	BIOMEDICO
532255710004	EQUIPO NEBULIZADOR ELECTRICO PORTATIL	OMRON	N-C28-2	20101100077UF	9	5	BIOMEDICO
532255710005	EQUIPO NEBULIZADOR ELECTRICO PORTATIL	OMRON	NE-C28-2	20101100094UF	9	5	BIOMEDICO
532255710006	EQUIPO NEBULIZADOR ELECTRICO PORTATIL	OMRON	NE-C28-2	20101100070UF	9	5	BIOMEDICO



[Signature]
 MG CARMEN YALDIZÁN CARRANEDA
 DIRECTORA EJECUTIVA
 OFICINA EJECUTIVA DE ADMINISTRACIÓN



PERU

Ministerio
de Salud

Hospital Hermilio Valdizán

"Decenio de la Igualdad de Oportunidades para Mujeres y Hombres"
"Año del Fortalecimiento de la Soberanía Nacional"
"Año del Bicentenario del Congreso de la República del Perú"

Santa Anita 13 de Octubre del 2022

OFICIO N°141 -OEA-HHV-2022

MÉDICO CIRUJANO

VALENTINA ANTONIETA ALARCON GUIZADO

DIRECTOR GENERAL DE OPERACIONES EN SALUD DEL MINSA

Jr. Emilio Fernández 130-140 Cercado de Lima

Presente. -

**ASUNTO: INCLUCION DEL FORMATO N°8 DEL
PMM 2022-2024 AL FORMATO N°8 DEL PMM
2023-2025 DEL HHV.**

De mi mayor consideración:

Tengo el agrado de dirigirme a usted para saludarla cordialmente e informarle que la institución no pudo ejecutar el formato n° 8 del Plan Multianual 2022-2024 por falta de presupuesto teniendo el visto bueno por parte de la DGOS/MINSA, motivo por el cual pido se me acepte la inclusión de los equipos al formato n°8 del Plan Multianual 2023-2025, ya que dichos equipos son de vital importancia para el Hospital en la atención a los pacientes internos como ambulatorios.

En vista de lo antes pedido adjunto el listado de los equipos que deseo incluir en el formato n°8 del Plan Multianual 2023-2025,

Cualquier coordinación sírvase comunicarse con el Sr. Víctor Tello Aliaga al celular N°957527601 o al correo victortello56@hotmail.com.

Sin otro particular me despido de usted reiterando las muestras de mi mayor consideración y estima personal.

Atentamente

c. c. archivo



Ministerio de Salud
Mg. CAPT. VÍCTOR CASTAÑEDA
DIRECTOR EJECUTIVO
OFICINA EJECUTIVA DE ADMINISTRACIÓN

 **Siempre
con el pueblo**

www.minsa.gob.pe/hhv

Carretera Central K.m. 3.5

Santa Anita. Lima 43

T (511) 2115350 anexo 270



"Decenio de la Igualdad de Oportunidades para Mujeres y Hombres"
 "Año del Fortalecimiento de la Soberanía Nacional"
 "Año del Bicentenario del Congreso de la República del Perú"

CODIGO PATRIMONIAL	DENOMINACION DEL EQUIPAMIENTO EXISTENTE	MARCA	MODELO	SERIE / PLACA DE RODAJE	ANTIGÜEDAD (AÑOS)	VIDA ÚTIL	TIPO DE EQUIPAMIENTO
532205260001	ANALIZADOR HEMATOLOGICO	SFRI	HEMIX 3-30	02120073	5	5	BIOMEDICO
532220490003	CENTRIFUGA PARA TUBOS	BGH	ROTO-UNI	1160	14	10	BIOMEDICO
532230630002	DESTILADOR DE AGUA 4 L POR HORA	NUVE	NS-103	02-1510	10	10	BIOMEDICO
602206860001	BALANZA DE PRECISION	OHAUS	E120	3412	29	10	BIOMEDICO
602207380001	BALANZA DIGITAL	RADWAG	WTA 2000	AHETQ45Q6001	10	10	BIOMEDICO
532260470015	ESTERILIZADOR A VAPOR - AUTOCLAVE DE 21 L	BIONET	220V 2500W	928056	25	10	BIOMEDICO
532269040003	INCUBADORA DE CULTIVO	MEMMERT	505	30-80 80-120	25	10	BIOMEDICO
112236140039	EQUIPO PARA AIRE ACONDICIONADO TIPO DOMESTICO DE 18000 BTU TIPO SPLIT	MIDEA	MSG-18CR	C101335591111426120024	10	7	ELECTROMECHANICO
112236140019	EQUIPO PARA AIRE ACONDICIONADO TIPO DOMESTICO	CARRIER	WRCAR243R	900060	12	7	ELECTROMECHANICO
532271630005	LAMPARA FOTOCURADO	TI-LITE	GT-1500	14F00201	6	5	BIOMEDICO
532271400003	LAMPARA DE LUZ HALOGENA	CICADA	215AN	ARCHIVO N° 1	6	5	BIOMEDICO
532271400004	LAMPARA DE LUZ HALOGENA	CICADA	215AN	ARCHIVO N° 2	6	5	BIOMEDICO
532271630002	LAMPARA FOTOCURADO	TI-LITE	GT-1500	14F00198	6	5	BIOMEDICO
532271630004	LAMPARA FOTOCURADO	TI-LITE	GT-1500	14F00199	6	5	BIOMEDICO



Carretera Central K.m. 3.5

www.minsa.gob.pe/hhv

Santa Anita. Lima 43

T (511) 2115350 anexo 270



"Decenio de la Igualdad de Oportunidades para Mujeres y Hombres"
 "Año del Fortalecimiento de la Soberanía Nacional"
 "Año del Bicentenario del Congreso de la República del Perú"

CODIGO PATRIMONIAL	DENOMINACION DEL EQUIPAMIENTO EXISTENTE	MARCA	MODELO	SERIE / PLACA DE RODAJE	ANTIGÜEDAD (AÑOS)	VIDA ÚTIL	TIPO DE EQUIPAMIENTO
532247220001	EQUIPO DE RAYOS X DENTAL	GNATUS	TIMEX XRAY	4666658001	10	8	BIOMEDICO
532234770003	ELECTROCARDIOGRAFO	FUTUREMED	ECG-120B	220181	18	5	BIOMEDICO
532208120017	ASPIRADOR DE SECRECIONES PORTATIL	THOMAS	MEDI PUMP 1133GL	100200000537	7	5	BIOMEDICO
602206520025	BALANZA DE PIE CON TALLIMETRO	GREETMED	GT131-200	ARCHIVO N° 3	12	10	BIOMEDICO
532208120015	ASPIRADORA DE SECRECIONES DE SOBREMESA	THOMAS	16336L	061100003246	10	5	BIOMEDICO
532208120014	ASPIRADOR DE SECRECIONES PORTATIL	THOMAS	1637 A	081400000933	10	5	BIOMEDICO
532208120016	ASPIRADOR DE SECRECIONES PORTATIL	THOMAS	1637 A	031400000825	10	5	BIOMEDICO
602207850002	BALANZA ELECTRONICA	DAMERSAC	ARCHIVO N° 4	ARCHIVO N° 4	14	10	ELECTROMECHANICO
672227260002	COMPRESORA DE AIRE	KOMER	FQCO1268	564SFD546SD545SDF	21	10	ELECTROMECHANICO
112236140012	EQUIPO PARA AIRE ACONDICIONADO TIPO DOMESTICO	COLD POINT	ARCHIVO N° 5	ARCHIVO N° 5	12	10	ELECTROMECHANICO
675024700007	MAQUINA DE COSER RECTA INDUSTRIAL	JUKI	DDL-8300N	4DZE08181	15	10	ELECTROMECHANICO
532255710002	EQUIPO NEBULIZADOR	OLIDEF	C71-PLUS	07A-217	14	10	BIOMEDICO
532208120012	ASPIRADOR DE SECRECIONES PARA ADULTOS	THOMAS	MEDI PUMP 1133D	00001860693	18	5	BIOMEDICO
602206520013	BALANZA DE PIE CON TALLIMETRO	HEALTH O METER	ARCHIVO N° 6	ARCHIVO N° 6	15	10	BIOMEDICO
602206520018	BALANZA DE PIE CON TALLIMETRO	SMART WEIGH CORPATION	ARCHIVO N° 7	24293610	11	10	BIOMEDICO
532222870003	COMPRESORA DE AIRE (USO ODONTOLOGICO)	DYNAMIC (PERU)	ARCHIVO N° 8	ARCHIVO N° 8	14	10	BIOMEDICO



[Handwritten Signature]
 MG. CAROLINA GARCÍA CASTAÑEDA
 DIRECTORA EJECUTIVA
 OFICINA EJECUTIVA DE ADMINISTRACIÓN

www.minsa.gob.pe/hhv

Carretera Central K.m. 3.5

Santa Anita. Lima 43

T (511) 2115350 anexo 270



“Decenio de la Igualdad de Oportunidades para Mujeres y Hombres”
 “Año del Fortalecimiento de la Soberanía Nacional”
 “Año del Bicentenario del Congreso de la República del Perú”

CODIGO PATRIMONIAL	DENOMINACION DEL EQUIPAMIENTO EXISTENTE	MARCA	MODELO	SERIE / PLACA DE RODAJE	ANTIGÜEDAD (AÑOS)	VIDA ÚTIL	TIPO DE EQUIPAMIENTO
675024700006	MAQUINA DE COSER RECTA INDUSTRIAL	SINGER	188U	TC-159920	23	10	ELECTROMECHANICO
675025800002	MAQUINA DE COSER REMALLADORA	SIRUBA	757F/516L1-35	40766150H	19	10	ELECTROMECHANICO
675025800003	MAQUINA DE COSER REMALLADORA	SIRUBA	757 F/516L-35	4085399H	19	10	ELECTROMECHANICO
672249550001	EQUIPO DE SOLDADURA	LABIFARMA	TC - 300 AC	ARCHIVO N° 9	13	10	ELECTROMECHANICO
532298550001	VENTILADOR PULMONAR	PULMONETIC SYSTEMS	LTV - 900	B04866	14	7	BIOMEDICO
532255710003	EQUIPO NEBULIZADOR ELECTRICO PORTATIL	OMRON	N-C28-2	20101100076UF	9	5	BIOMEDICO
532255710004	EQUIPO NEBULIZADOR ELECTRICO PORTATIL	OMRON	N-C28-2	20101100077UF	9	5	BIOMEDICO
532255710005	EQUIPO NEBULIZADOR ELECTRICO PORTATIL	OMRON	NE-C28-2	20101100094UF	9	5	BIOMEDICO
532255710006	EQUIPO NEBULIZADOR ELECTRICO PORTATIL	OMRON	NE-C28-2	20101100070UF	9	5	BIOMEDICO



[Handwritten Signature]
 M. G. CAPRI...
 DIRECTORA EJECUTIVA
 OFICINA EJECUTIVA DE ADMINISTRACIÓN

Carretera Central K.m. 3.5

www.minsa.gob.pe/hhv

Santa Anita. Lima 43

T (511) 2115350 anexo 270